

JEGYZŐKÖNYV

HAJMÁSKÉR KÖZSÉG ÖNKORMÁNYZATA KÉPVISELŐ-TESTÜLETÉNEK

2017. június 28. napján megtartott nyilvános, önálló üléséről

Határozatok száma:

86/2017. (VI.28.)

87/2017. (VI.28.)

88/2017. (VI.28.)

89/2017. (VI.28.)

90/2017. (VI.28.)

91/2017. (VI.28.)

92/2017. (VI.28.)

92/2017. (VI.28.)

93/2017. (VI.28.)

94/2017. (VI.28.)

J E G Y Z Ó K Ö N Y V

Hajmáskér község Önkormányzat Képviselő-testületének nyilvános, önálló üléséről

Készült: Hajmáskér község Önkormányzat Polgármesteri hivatalának tanácsstermében
(8192 Hajmáskér, Kossuth Lajos utca 31.) 2017. június 28. napján, 17:00 órakor

Jelen vannak:

Hajmáskér község Önkormányzat Képviselő-testülete:

Köbli Miklós polgármester
Kovács Botond alpolgármester
Antal Gyuláné képviselő
Ékes Tamás képviselő
Fornvald Zsolt képviselő
Hadházy Éva képviselő
Miklós Judit képviselő

Tanácskozási joggal jelen van:

Kovács János György jegyző
Harsányi István közbeszerzési tanácsadó
Farkasné Dunai Andrea Lurkó Óvoda intézmény vezető

Jegyzőkönyvvezető: Kaszás Balázs

I. Napirend előtt

Köbli Miklós Hajmáskér község polgármestere köszönti képviselőtársait. Jelenléti ív alapján megállapítja, hogy a Képviselő-testület határozatképes, 7 főből 6 fő jelen van. Köbli Miklós polgármester javaslatot tesz a napirend elfogadására, melyet a Képviselő-testülete határozathozatal nélkül elfogad.

Felkéri Hadházy Éva képviselőt az ülésről készített jegyzőkönyv hitelesítésére.

Az ülés napirendje:

- 1.) Tájékoztatás a lejárt határidejű határozatok végrehajtásáról
Előterjesztő: Köbli Miklós polgármester
- 2.) „Magyarországon található I. világháborús hadisírok és emlékművek felújítása, HIM-16 kódszámú pályázat keretein belül” tárgyú közbeszerzési eljárásra érkezett ajánlatok bontása
Előterjesztő: Köbli Miklós polgármester
- 3.) Lurkó Óvoda beszámolója a 2016-2017. nevelési évről
Előterjesztő: Farkasné Dunai Andrea óvodavezető
- 4.) Tájékoztatás egyes belterületi utak felújításával kapcsolatosan
Előterjesztő: Köbli Miklós polgármester
- 5.) Energiamegtakarítási intézkedési terv tárgyalása
Előterjesztő: Köbli Miklós polgármester

II. Napirend

1.) Tájékoztatás a lejárt határidejű határozatok végrehajtásáról

Előterjesztő: Köbli Miklós polgármester

Köbli Miklós polgármester:
Az írásos anyag kiküldésre került.

Miklós Judit képviselő:
A településen található szelektív gyűjtők megtartásával kapcsolatban érkezett válasz?

Köbli Miklós polgármester:
A mai napig nem jött válasz.

Miklós Judit képviselő:
A Lurkó Óvoda tálaló konyhájának felújításával kapcsolatos pályázatról milyen információk vannak?

Köbli Miklós polgármester:
A pályázat nem került benyújtásra a Magyarország 2017. évi központi költségvetéséről szóló 2016. évi XC. törvény 3. melléklet II. 6. pont szerinti kiírásra, mert létszámi feltételeknek nem felelt meg az intézmény. T.O.P keretén belül be lesz nyújtva a pályázat.
Kérdés, hozzászólás hiányában kéri a Képviselő-testületet, hogy aki elfogadja a javaslatot, az kézfeltartással jelezze.

Hajmáskér Község Önkormányzata Képviselő-testülete hat igen szavazattal, tartózkodás és ellenszavazat nélkül az alábbi határozatát hozza:

86/2017. (VI.28.) határozata:

Hajmáskér Község Önkormányzata Képviselő-testülete megtárgyalta és elfogadta a lejárt határidejű határozatok végrehajtásáról szóló jelentést.

Határidő: azonnal
Felelős: Köbli Miklós polgármester

2.) „Magyarországon található I. világháborús hadisírok és emlékművek felújítása, HIM-16 kódszámú pályázat keretein belül” tárgyú közbeszerzési eljárásra érkezett ajánlatok bontása

Előterjesztő: Köbli Miklós polgármester

Köbli Miklós polgármester:
Köszönti a Firmiter Füred Bt. képviseletében, Harsányi István közbeszerzési tanácsadót.

Harsányi István közbeszerzési tanácsadó:
A beadási határidőre egy ajánlat érkezett. Jelenleg csak a bontás történik, az értékelés később kerül elbírálásra, melyről a Képviselő-testület tájékoztatva lesz. Az ajánlattevő a Sirkó-Markó Kft. (8181 Berhida, Rákóczi u. 7.). Az ajánlata nettó 36.496.630,- Ft + Áfa. A bontási jegyzőkönyvet és a döntés előkészítő anyagot elkészíti és megküldi az érintetteknek. A felhívás engedélyezte, az egy db ajánlat beérkezését. A támogató szervezet dönthet arról, hogy érvényteleníti az eljárást.

Harsányi István közbeszerzési tanácsadó elmegy 17:15 órakor.

3.) Lurkó Óvoda beszámolója a 2016-2017. nevelési évről
Előterjesztő: Farkasné Dunai Andrea óvodavezető

Köbli Miklós polgármester:

Köszönti Farkasné Duna Andrea intézmény vezetőt. Az előterjesztés kiküldésre került.

Miklós Judit képviselő:

Van arról információ, hogy hány gyermeket visznek más településre?

Ékes Tamás képviselő:

Körülbelül 80 gyermeket. Nincs tervben a csoport összetétel megváltoztatása? Nagy különbségek látszódnak a csoportok között. Jó lenne, ha legalább a nagycsoport külön lenne. Nagyon sok esetben meg kell tanítani a gyerekeket cipőt kötni, wc-t használni, öltözködni. Öt – nyolc éve nem voltak ekkora különbségek.

Farkasné Dunai Andrea óvodavezető:

Régóta egyes csoportok működnek. A csoportokban gyakorolják az alapvető feladatokat.

Köbli Miklós polgármester:

A felügyelet és az oktatás minősége is számít. Van szülői visszajelzés, hogy nem megfelelő a felkészítés.

Farkasné Dunai Andrea óvodavezető:

Szeptembertől jobban odafigyelnek a feladatokra.

Köbli Miklós polgármester:

Érkezett kérés, hogy legyen 4 csoportos az óvoda. Sajnos a létszámok alapján nem indokolt. A következő évre 18 gyermeket írtak be.

Ékes Tamás képviselő:

Sajnos, ha nem veszik fel a gyermeket az óvodába, akkor elviszik más településre.

Farkasné Dunai Andrea óvodavezető:

Jelenleg 60 gyermek van az óvodában. A következő tanévre beíratott 18 gyerekből 13 gyerek kezd szeptemberben. A többi gyermek még nem töltötte be a 2,5 évet, így ők csak októbertől lesznek óvodások.

Kovács Botond alpolgármester megjött 17:24 órakor.

Miklós Judit képviselő:

A beszámolóban nem szerepelnek javaslatok a jövőt tekintve. Nem érzi speciális szolgáltatásnak a felsoroltakat, mivel az óvoda véleménye szerint tevékenység központú pedagógiai programja van az óvodának. Milyen gyakoriak a jelzőrendszeres megbeszélések?

Farkasné Dunai Andrea óvodavezető:

Havonta tartanak megbeszélést.

Hadházy Éva képviselő:

Mit jelentenek a kisebb problémák?

Farkasné Dunai Andrea óvodavezető:

Kisebb horderejű problémákat, amiket megtudnak beszélni a szülőkkel.

Hadházy Éva képviselő:

A gyerekek leképezik a település szociális helyzetét. Milyen lehetőségek vannak arra, hogy ne vigyék el a gyerekeket más településre?

Köbli Miklós polgármester:

Az említett 80 gyermek közül nem viszik el mindegyiket, mert lehet, még otthon van kisebb testvérrel.

Ékes Tamás képviselő:

A szülő más településen dolgozik és az adott településre viszi óvodába a gyereket. Volt sajnos olyan gyermek, akit azért vittek el, mert még nem volt szobatiszta és a hajmáskéri óvodába nem vették fel. Vannak sajnos, akik nem Hajmáskérre akarják hozni a gyermeket óvodába.

Hadházy Éva képviselő:

A csoport beosztások között miért vannak eltérések?

Farkasné Dunai Andrea óvodavezető:

Október 1. napjával készült statisztika szerepel a beszámolóban. Tavasz folyamán jöttek még gyerekek a kisebb létszámú csoportokba.

Hadházy Éva képviselő:

A 18 hajmáskéri iskoláskorú gyermekből, hányat írtak be a helyi iskolába?

Ékes Tamás képviselő:

Idén 12 gyereket írtak be az iskolába, 2 főt más településről hoztak. Tavaly 16 főt írtak be és 23 elsős volt év végén.

Hadházy Éva képviselő:

Volt szó arról, hogy az óvoda udvara rendbe lesz téve. Hogy áll a helyzet?

Köbli Miklós polgármester:

Közbejöttek váratlan kiadások. Ellenőrzést tartottak az óvodánál, ami miatt az alsó óvodában lévő tornaszobát le kellett parkettázni, a lámpatesteket le kellett fedni és hálót kellett elhelyezni az ablakoknál. Sajnos nem látja a jelenlegi költségvetésbe a lehetőségét annak, hogy meg legyen csináltatva. A műfü körülbelül 500 ezer forint lenne.

Kovács Botond alpolgármester:

Heti hány alkalommal van sportfoglalkozás? Sajnos vannak különbségek az elsős és a második osztályos tanulók között.

Farkasné Dunai Andrea óvodavezető:

Minden nap van 5-10 perces testmozgás és heti egy alkalommal van hosszabb testnevelés óra.

Kovács Botond alpolgármester:

Van pozitív hatása a családsegítővel való kapcsolattartásnak?

Farkasné Dunai Andrea óvodavezető:

Úgy látja, hogy van pozitív hatása.

Kovács Botond alpolgármester:

Úgy látja, hogy ha az óvodában nem heterogén csoportok lennének, akkor az iskolába való átállás is könnyebb lenne.

Farkasné Dunai Andrea óvodavezető:

Ha homogén csoportok lennének, akkor biztos, hogy jobban fel lehetne készíteni a gyerekeket az iskolára.

Ékes Tamás képviselő:

Kollégák visszajelzései alapján régebben a gyerekek több verset, éneket tudtak.

Kovács Botond alpolgármester:

Szeretné, ha szorosabb lenne az együttműködés a leendő elsős osztályfőnök és az adott csoport óvónői között. Az óvoda és az iskola közti együttműködés is szorosabbra fogni.

Hajmáskér, 2017. június 28.

Farkasné Dunai Andrea óvodavezető:
Meg kell próbálni a szorosabb kapcsolattartást.

Miklós Judit képviselő:
Tapasztalta azt is, hogy a gyerekek nem tudnak verset, de találkozott olyan esettel is hogy szavaltak verseket.

Köbli Miklós polgármester:
Sajnos voltak szülői visszajelzések, azzal kapcsolatban, hogy egyes csoportok közti foglalkozásokban van különbség. Remélhetőleg ez változni fog. Nyáron az óvoda nem fog bezárni. Egy csoport állandóan lesz. Az elsődleges cél az, hogy a dolgozó szülőknek ne legyen probléma a gyermek elhelyezése.
További kérdés, hozzászólás hiányában kéri a Képviselő-testületet, hogy aki elfogadja a beszámolót, az kézfeltartással jelezze.

Hajmáskér Község Önkormányzata Képviselő-testülete hét igen szavazattal, tartózkodás és ellenszavazat nélkül az alábbi határozatát hozza:

87/2017. (VI.28.) határozata:

Hajmáskér Község Önkormányzata Képviselő-testülete megtárgyalta és elfogadta a Lurkó Óvoda 2016 – 2017. nevelési évről készült beszámolót.

*Határidő: azonnal
Felelős: Köbli Miklós polgármester*

Farkasné Dunai Andrea óvodavezető 17:59 órakor.

**4.) Tájékoztatás egyes belterületi utak felújításával kapcsolatban
Előterjesztő: Köbli Miklós polgármester**

Köbli Miklós polgármester:
Tájékoztatja a Képviselő-testületet, hogy a Colas Út Építőipari Zrt.-vel az utak felújítására vonatkozó szerződés aláírásra került. A munkaterületet átvette a vállalkozó. Folyamatban vannak a közműegyeztetések és a munkát körülbelül 2-3 héten belül elkezdi.

Miklós Judit képviselő:
Hol lesz kialakítva a járda a Munkácsy, Erkel és Széchenyi utcákban?

Köbli Miklós polgármester:
Az út profilja balra lejt, így a bal oldalon lesz kialakítva, ha jól emlékszik.

Miklós Judit képviselő:
Az Erkel Ferenc utcában jobb oldalon van a járda, azzal mi lesz?

Köbli Miklós polgármester:
Ahhoz a járdához nem nyúlnak. Lehet, hogy egy – kettő fát is ki kell vágni, mivel nem lesz megfelelő szélességű a járda. Sajnos elegendő pénz arra, hogy mind a kettő oldalon alakítsanak ki a járdát. A víz elvezetése egy oldalon lesz megoldva.

Miklós Judit képviselő:
Hol fogják kezdeni a munkákat?

Köbli Miklós polgármester:
Valószínű, hogy a Munkácsy, Erkel és Széchenyi utcákban, mert ott lesz földmunka is.

5.) Energiamegtakarítási intézkedési terv tárgyalása
Előterjesztő: Köbli Miklós polgármester

Köbli Miklós polgármester:

Felsőbb jogszabály előírja, hogy az önkormányzat tulajdonában lévő épületekre vonatkozóan energiamegtakarítási intézkedési tervet kell készíteni. Érdeklődött környező településeken és azt az információt kapta, hogy több százezer forint az elkészítése. Ez ügyben kért segítséget önkormányzat pályázat írójától, akik az Albacomp RI Kft. ajánlották. A tervet 200.000,- Ft + Áfa összegért elkészítenék. Javasolja, hogy az Albacomp RI Kft. legyen megbízva a tervek elkészítésére.

Fornvald Zsolt képviselő:

Arra az épületre is kell tervet készíteni, ha le van szigetelve?

Köbli Miklós polgármester:

Mindenképpen meg kell csináltatni.

További kérdés, hozzászólás hiányában kéri a Képviselő-testületet, hogy aki elfogadja a javaslatot, az kézfeltartással jelezze.

Hajmáskér Község Önkormányzata Képviselő-testülete hét igen szavazattal, tartózkodás és ellenszavazat nélkül az alábbi határozatát hozza:

88/2017. (VI.28.) határozata:

Hajmáskér Község Önkormányzata Képviselő-testülete megbízza, az Albacomp RI Kft.-t, az önkormányzat tulajdonában lévő épületek energiamegtakarítási intézkedési terveinek elkészítésére, nettó 200.000,- Ft + Áfa, azaz nettó Kettőszázezer forint + Áfa összegért.

Hajmáskér Község Önkormányzata Képviselő-testülete felhatalmazza Köbli Miklós polgármestert a szerződés aláírására.

Határidő: azonnal

Felelős: Köbli Miklós polgármester

6.) Vegyes ügyek

6/1. Vagyonkezelési szerződés módosítása Veszprém szennyvízelvezető és –tisztító víziközmű-rendszerre vonatkozólag

Előterjesztő: Köbli Miklós polgármester

Köbli Miklós polgármester:

Az előterjesztés kiküldésre került.

Kérdés, hozzászólás hiányában kéri a Képviselő-testületet, hogy aki elfogadja a vagyonkezelési szerződés módosítását, az kézfeltartással jelezze.

Hajmáskér Község Önkormányzata Képviselő-testülete hét igen szavazattal, tartózkodás és ellenszavazat nélkül az alábbi határozatát hozza:

89/2017. (VI.28.) határozata:

1.) Hajmáskér Község Önkormányzata Képviselő-testülete megtárgyalta és hozzájárult, a BAKONYKARSZT Zrt. és Veszprém Önkormányzata, Nemesvámos Önkormányzata, Veszprémfajsz Önkormányzata, Szentkirályszabadja Önkormányzata, Hajmáskér Község Önkormányzata között fennálló, Veszprém szennyvízelvezető és –tisztító víziközmű-rendszerre vonatkozó vagyonkezelési szerződés módosításához.

2.) Hajmáskér Község Önkormányzata Képviselő-testülete felhatalmazza Köbli Miklós polgármestert a vagyonkezelési szerződés aláírására

Határidő: 1.) – 2.) pont: azonnal

Felelős: Köbli Miklós polgármester

6/2. Vagyonkezelési szerződés módosítása Hajmáskér ivóvízellátó víziközmű-rendszerre vonatkozólag

Előterjesztő: Köbli Miklós polgármester

Köbli Miklós polgármester:

Az előterjesztés kiküldésre került.

Kérdés, hozzászólás hiányában kéri a Képviselő-testületet, hogy aki elfogadja a vagyonkezelési szerződés módosítását, az kézfeltartással jelezze.

Hajmáskér Község Önkormányzata Képviselő-testülete hét igen szavazattal, tartózkodás és ellenszavazat nélkül az alábbi határozatát hozza:

90/2017. (VI.28.) határozata:

- 1.) *Hajmáskér Község Önkormányzata Képviselő-testülete megtárgyalta és hozzájárult, a BAKONYKARSZT Zrt. és Hajmáskér Község Önkormányzata között fennálló, Hajmáskér ivóvízellátó víziközmű-rendszerre vonatkozó vagyonkezelési szerződés módosításához.*
- 2.) *Hajmáskér Község Önkormányzata Képviselő-testülete felhatalmazza Köbli Miklós polgármestert a vagyonkezelési szerződés aláírására*

Határidő: 1.) – 2.) pont: azonnal

Felelős: Köbli Miklós polgármester

6/3. Hajmáskér III. átemelőben lévő szivattyú cseréje

Előterjesztő: Köbli Miklós polgármester

Köbli Miklós polgármester:

A Bakonykarszt Zrt. levele kiküldésre került. A Bakonykarszt Zrt. javasolja, hogy a magasabb minőségű szivattyú legyen beszerezve. Az önkormányzat kötelessége a szivattyú cseréje. Javasolja, hogy a magasabb minőségű szivattyú legyen beszerezve, és a bekerülési összeg első fele 2017. július végén a második fele pedig 2018. február végén legyen kifizetve.

Kérdés, hozzászólás hiányában kéri a Képviselő-testületet, hogy aki elfogadja a javaslatot, az kézfeltartással jelezze.

Hajmáskér Község Önkormányzata Képviselő-testülete hét igen szavazattal, tartózkodás és ellenszavazat nélkül az alábbi határozatát hozza:

91/2017. (VI.28.) határozata:

Hajmáskér Község Önkormányzata Képviselő-testülete megtárgyalta a Hajmáskér III. átemelő szennyvízszivattyú felújítására, pótlására vonatkozó napirendi pontot és a következő döntést hozta:

- 1.) *A Bakonykarszt Víz- és Csatornamű Zrt., mint víziközmű-szolgáltató, a víziközmű-szolgáltatásról szóló 2011. évi CCIX. törvény (a továbbiakban: Vksztv.) 30. § (2) bekezdése értelmében, tájékoztatta az Önkormányzatot, mint ellátásért felelőst, a Hajmáskér III. átemelő szennyvízszivattyút soron kívüli felújításáról, pótlásáról.*
- 2.) *A Bakonykarszt Víz- és Csatornamű Zrt. az alábbi ajánlatokat adta:*
 - a.) *Flygt 3152.181 SH 264 típusú szivattyú felújítási költsége: 1.629.915,- Ft + Áfa*
 - b.) *NP 3153.181 SH 270 típusú szivattyú beszerzése: 2.136.239, Ft + Áfa*
 - c.) *NP 3153.188 SH 270 típusú szivattyú beszerzése: 2.401.010,- Ft + Áfa*
- 3.) *Hajmáskér Község Önkormányzata Képviselő-testülete jóváhagyta, hogy a Hajmáskér III. sz. átemelőbe a magasabb minőségű, NP 3153.188 SH 270 típusú szivattyú kerüljön beszerzésre, 2.401.010,- Ft + Áfa összegért.*
- 4.) *Hajmáskér Község Önkormányzata Képviselő-testülete felhatalmazza a polgármestert, hogy kezdeményezze a Bakonykarszt Víz- és Csatornamű Zrt.-nél, hogy a beszerzendő szivattyú árának*

Hajmáskér, 2017. június 28.

1/2 része 2017. július 30. napjáig, másik 1/2 része pedig 2018. február 28. napjáig kerüljön kifizetésre.

Határidő: azonnal

Felelős: Köbli Miklós polgármester

**6/4. Pétfürdői Hivatásos Tűzoltóparancsnokság 2016. évi tevékenységéről szóló beszámoló.
Előterjesztő: Köbli Miklós polgármester**

Köbli Miklós polgármester:

A tűzoltóparancsnokság beszámolója kiküldésre került.

Hadházy Éva képviselő:

A 2. sz. függelékben, ahol említik a katasztrófa védelmi besorolást, Hajmáskér miért nem szerepel?

Köbli Miklós polgármester:

Azok a települések vannak felsorolva, ahol veszélyes anyagokat gyártanak, tárolnak. Amikor a hajmáskéri vasútállomáson átmentek a peremartoni, balatonfűzfői vegyszer gyárba tartó vonatok, addig magasabb besorolásba volt a település.

Kérdés, hozzászólás hiányában kéri a Képviselő-testületet, hogy aki elfogadja a beszámolót, az kézfeltartással jelezze.

Hajmáskér Község Önkormányzata Képviselő-testülete hét igen szavazattal, tartózkodás és ellenszavazat nélkül az alábbi határozatát hozza:

92/2017. (VI.28.) határozata:

Hajmáskér Község Önkormányzata Képviselő-testülete megtárgyalta és elfogadta, a Pétfürdői Hivatásos Tűzoltóparancsnokság 2016. évi tevékenységéről szóló beszámolót.

Határidő: azonnal

Felelős: Köbli Miklós polgármester

6/5. Szelektív szigetek.

Előterjesztő: Köbli Miklós polgármester

Köbli Miklós polgármester:

A Képviselő-testület a márciusi ülésen tárgyalta a szelektív szigetek megtartásáról. Azóta érkezett megkeresés, hogy a faluban lévő szigetnél sok olyan hulladékot helyeznek el, ami nem oda való, például: tv-k; gyerekülések. Sokszor ipari mennyiségű szemét van kihelyezve, amit nem a helyi lakosok helyeznek el. Az egyik lakó kérte, hogy legyen megszüntetve a sziget. A családi házban lakóknak van lehetőségük arra, hogy szelektív hulladékgyűjtő edényt igényeljenek.

Fornvald Zsolt képviselő:

Van olyan eset, hogy az igényelt szelektív kuka két hét után teli van. Az üveget nem lehet benne elhelyezni.

Kovács Botond alpolgármester:

A ruha gyűjtővel mi a helyzet?

Köbli Miklós polgármester:

Oda is sokszor helyeznek el üveget, olajos flakont.

Fornvald Zsolt képviselő:

Öskü felé is nagy mennyiségben van elhelyezve szemét, zöld zsákokban.

Kovács János György jegyző:

Ami össze van gyűjtve szemét Öskü felé, azt a Verga Zrt. gyűjtötte össze és a napokban fogja elszállítani.

Fornvald Zsolt képviselő:

A buszfordulóban lévő kukát sem ürítik.

Köbli Miklós polgármester:

Javasolja, hogy legyen továbbra is fent tartva gyűjtő sziget.

Kérdés, hozzászólás hiányában kéri a Képviselő-testületet, hogy aki elfogadja a javaslatot, az kézfeltartással jelezze.

Hajmáskér Község Önkormányzata Képviselő-testülete hét igen szavazattal, tartózkodás és ellenszavazat nélkül az alábbi határozatát hozza:

93/2017. (VI.28.) határozata:

Hajmáskér Község Önkormányzata Képviselő-testülete megtárgyalta és elfogadta, hogy a településen található szelektív gyűjtő szigeteket a továbbiakban is megkivánja tartani, lakossági szemét gyűjtés céljából.

Határidő: azonnal

Felelős: Köbli Miklós polgármester

6/6. Törvényességi javaslat

Előterjesztő: Kovács János György jegyző

Köbli Miklós polgármester:

Átadja a szót Kovács János György jegyzőnek

Kovács János György jegyző:

A Veszprém Megyei Kormányhivatal Hatósági Főosztály Törvényességi Felügyeleti Osztálya törvényességi javaslattal élt, a közbeszerzésekkel kapcsolatos 70/2017. (V.31.) és a 71/2017. (V.31.) önkormányzati határozatok miatt. A közbeszerzésről szóló 2015. évi CXLIIII törvény 27. § (5) bekezdése értelmében név szerinti szavazást kell tartani az eljárást lezáró döntéseknél, amit az önkormányzat Szervezeti és Működési Szabályzata alapján a jegyzőkönnyvben rögzíteni kell.

Köbli Miklós polgármester:

Kérdés, hozzászólás hiányában kéri a Képviselő-testületet, hogy aki elfogadja a törvényességi javaslatot, az kézfeltartással jelezze.

Hajmáskér Község Önkormányzata Képviselő-testülete hét igen szavazattal, tartózkodás és ellenszavazat nélkül az alábbi határozatát hozza:

94/2017. (VI.28.) határozata:

- 1.) Hajmáskér Község Önkormányzata Képviselő-testülete megtárgyalta és elfogadta, a Veszprém Megyei Kormányhivatal Hatósági Főosztály Törvényességi Felügyeleti Osztály törvényességi javaslatát, Hajmáskér Község Önkormányzata közbeszerzési eljárást lezáró, 70/2017. (V.31.) és 71/2017. (V.31.) önkormányzati határozataival kapcsolatban.*
- 2.) Hajmáskér Község Önkormányzata Képviselő-testülete felhívja a jegyző figyelmét, hogy a közbeszerzésről szóló 2015. évi CXLIIII törvény 27. § (5) bekezdése értelmében, közbeszerzési eljárás lezáró döntéshozatal esetén név szerinti szavazást kell alkalmazni.*

Határidő: 1.) – 2.) pont: azonnal

Felelős: Kovács János György jegyző

III. Napirend után

Fornvald Zsolt képviselő:

A reptérenél a fák belőgnak az útra. Az ott lévő mobil korlát is veszélyesen helyen van.

Köbli Miklós polgármester:

Ha jól tudja a fákat mai nap folyamán nyírták. A korlát miatt szólni fog.

Régebbi Képviselő-testületi üléseken szó volt már róla, hogy a színpadot felülről be kellene fedni. Sajnos a ponyva már több helyen ki van szakadva. Sajnos nincs arra szabad embere, hogy megcsinálják. A fedési anyag a színpadra 320 ezer forintba kerülne a szállítási költséggel. Trapéz lemezből gondolta megoldani.

Miklós Judit képviselő:

Az oldala hogyan lenne megcsinálva?

Köbli Miklós polgármester:

Az oldala lambériázva lenne.

Miklós Judit képviselő:

Nem lesz szép látvány.

Köbli Miklós polgármester:

Igazat ad, de a sárga ponyva sem szép látvány. Tavaly a múzeumnál felállított színpad egyszeri bérlése 80 ezer forint volt.

Több hozzászólás hiányában Köbli Miklós Hajmáskér Község polgármestere az ülést 19:25 órakor bezárja.



k. m. f.

Köbli Miklós
polgármester

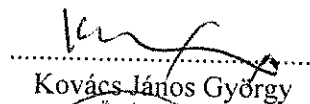

Kovács János György



A jegyzőkönyvet hitelesíti:

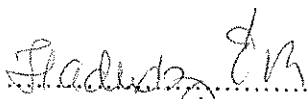

Hadházy Éva
képviselő

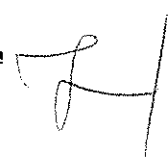



Hajmáskér Község Önkormányzat Polgármestere

8192 Hajmáskér, Kossuth Lajos utca 31.

Telefon: 88/587-470 Mobil: 06-30/22-66-211

Web: www.hajmasker.hu E-mail: polgarmester1@invitel.hu

M E G H Í V Ó

Hajmáskér Község Polgármestere Hajmáskér Község Önkormányzata Képviselő-testületét **2017. június 28. napján (szerdán) 17:00 órakor** a soron következő nyilvános testületi ülésre összehívja.

Az ülés helye: Hajmáskér Község Önkormányzat tanácsterme
(8192 Hajmáskér, Kossuth Lajos utca 31.)

Az ülés napirendje:

- 1.) Tájékoztatás a lejárt határidejű határozatok végrehajtásáról
Előterjesztő: Köbli Miklós polgármester
- 2.) „Magyarországon található I. világháborús hadisírok és emlékművek felújítása, HIM-16 kódszámú pályázat keretein belül” tárgyú közbeszerzési eljárásra érkezett ajánlatok bontása
Előterjesztő: Köbli Miklós polgármester
- 3.) Lurkó Óvoda beszámolója a 2016-2017. nevelési évről
Előterjesztő: Farkasné Dunai Andrea óvodavezető
- 4.) Tájékoztatás egyes belterületi utak felújításával kapcsolatosan
Előterjesztő: Köbli Miklós polgármester
- 5.) Energiamegtakarítási intézkedési terv tárgyalása
Előterjesztő: Köbli Miklós polgármester
- 6.) Vegyes ügyek

Az ülésről készített jegyzőkönyvet Hadházy Éva képviselő hitelesíti.

Hajmáskér, 2017. június 23.



Köbli Miklós
polgármester s. k.

J E L E N L É T I Í V

Hajmáskér Község Önkormányzat Képviselő-testületének nyilvános, önálló üléséről

Az ülés helye: Hajmáskér Község Önkormányzat tanácssterme

(8192 Hajmáskér, Kossuth Lajos utca 31.)

Az ülés ideje: 2017. június 28. (szerda)

Hajmáskér Község Önkormányzata Képviselő-testülete:

Köbli Miklós polgármester

Kovács Botond alpolgármester

Antal Gyuláné képviselő

Ékes Tamás képviselő

Fornvald Zsolt képviselő

Hadházy Éva képviselő

Miklós Judit képviselő

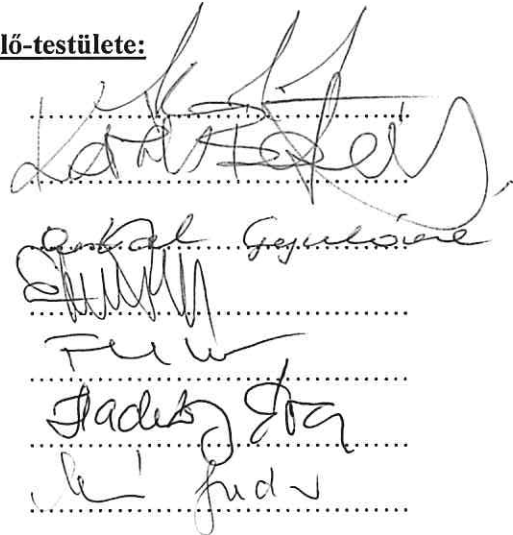
.....
.....
.....
.....
.....
.....
.....

Tanácskozási joggal jelen van:

Kovács János György jegyző

Ispán Tímea pü.-i bizottság külsős tagja

FAKASZÉ DUDAI ANDREA

HARSHÓYI ISTVÁN

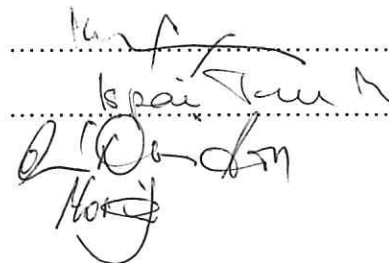
.....
.....
.....
.....

Jegyzőkönyvvezető:

Kaszás Balázs

.....

Jelen van még:

.....
.....
.....
.....
.....

Előterjesztés

Hajmáskér Község Önkormányzata Képviselő-testülete 2017. június 28. napján tartandó soron következő nyilvános, önálló ülésére

Napirendi pont: Jelentés a lejárt határidejű határozatok végrehajtásáról

Előterjesztő: Köbli Miklós polgármester

Tisztelt Képviselő-testület!

Hajmáskér Község Önkormányzata Képviselő-testülete Szervezeti és Működési Szabályzatáról szóló 12/2014. (XI.28.) önkormányzati rendelet 20. § (a) bekezdése alapján mellékelem a lejárt határidejű határozatok végrehajtásáról szóló jelentést.

Kérem a Tisztelt Képviselő-testületet, hogy a „Jelentés a lejárt határidejű határozatok végrehajtásáról” című előterjesztést megtárgyalni és azt elfogadni szíveskedjenek.

Hajmáskér, 2017. június 23.

Köbli Miklós s.k.
polgármester

Határozati javaslat:

...../2017.(VI.28.) határozat

Hajmáskér Község Önkormányzata Képviselő-testülete megtárgyalta és elfogadta a lejárt határidejű határozatok végrehajtásáról szóló jelentést.

Határidő: azonnal

Felelős: Köbli Miklós polgármester

Jelentés
A lejárt határidejű határozatok végrehajtásáról

Képviselő-testület 37/2017. (III.29.) határozata (Határidő: azonnal)

Tárgy: Bakony és Balaton Keleti Kapuja Közhasznú Egyesület LEADER Helyi Akciócsoport 2017. évi tagdíj-kiegészítés

Felelős: Köbli Miklós polgármester

Hajmáskér Község Önkormányzata Képviselő-testülete megtárgyalta és elfogadta, hogy a 2017. évi tagdíj-kiegészítés ellenében további LEADER támogatási forrás lehívására igényt jelent be. A Képviselő-testület döntéséről a Bakony és Balaton KKKE tájékoztatva lett. A tagdíj kiegészítés befizetésre került.

Képviselő-testület 38/2017. (III.29.) határozata (Határidő: azonnal)

Tárgy: „Veszprém a Kereszténységért” Alapítvány, „dr. Horváth Balázs bronz relief” tárgyú kérelme

Felelős: Köbli Miklós polgármester

Hajmáskér Község Önkormányzata Képviselő-testülete megtárgyalta és elfogadta, hogy 30.000,- Ft, összeggel támogatja, a „Veszprém a Kereszténységért” Alapítványt. A támogatási összeg átutalásra került.

Képviselő-testület 39/2017. (III.29.) határozata (Határidő: azonnal)

Tárgy: Hajmáskér 417 hrsz. ingatlan megosztása

Felelős: Köbli Miklós polgármester

Hajmáskér Község Önkormányzata Képviselő-testülete megtárgyalta és hozzájárult a Hajmáskér 417 hrsz. ingatlan megosztásához. Aqua Geodézia Bt. által készített, 2318/2017 munkaszámú változási vázrajz aláírásra került.

Képviselő-testület 40/2017. (III.29.) határozata (Határidő: azonnal)

Tárgy: Hajmáskér 616/9 hrsz. ingatlan vagyonkezelési szerződésének módosítása

Felelős: Köbli Miklós polgármester

Hajmáskér Község Önkormányzata Képviselő-testülete megtárgyalta és jóváhagyta, a Veszprémi Tankerületi Központ és Hajmáskér Község Önkormányzata között létrejött, Hajmáskér 616/9 hrsz. ingatlanra vonatkozó vagyonkezelési szerződés módosítását. Veszprémi Tankerületi Központ tájékoztatva lett a Képviselő-testület döntéséről.

Képviselő-testület 41/2017. (III.29.) határozata (Határidő: azonnal)

Tárgy: lomtalanítás; szelektív hulladékgyűjtő edény osztás; szelektív gyűjtőszigetet megtartása

Felelős: Köbli Miklós polgármester

Hajmáskér Község Önkormányzata Képviselő-testülete megtárgyalta és jóváhagyta, hogy a 2017. év tavaszán a települési lomtalanítást, közterületi kihelyezés helyett, gyűjtőpontos lomtalanítással valósítja meg; 2017. évben is részt kíván venni a szelektív hulladékgyűjtő edény osztási akcióban; a településen található mindkettő szelektív gyűjtőszigetet meg kívánja tartani.

A Képviselő-testület döntéséről a „VHK” Veszprémi Hulladékgazdálkodási Közszolgáltató Nonprofit Kft. tájékoztatva lett.

Képviselő-testület 42/2017. (III.29.) határozata (Határidő: azonnal)

Tárgy: Aktív elemek karbantartása

Felelős: Köbli Miklós polgármester

Hajmáskér Község Önkormányzata Képviselő-testülete megtárgyalta és jóváhagyta, hogy az E.ON Kft és Hajmáskér Község Önkormányzata között fennálló, aktív elemek karbantartásáról szóló szerződést felmondja. A Képviselő-testület döntéséről az E.ON Kft. tájékoztatva lett.

Hajmáskér Község Önkormányzata Képviselő-testülete megtárgyalta és jóváhagyta, hogy az aktív elemek karbantartására szerződést köt a Fényforrás Kft.-vel. A szerződés aláírásra került.

Képviselő-testület 43/2017. (IV.19.) határozata (Határidő: 2017. április 23.)

Tárgy: Gábor Áron Általános Iskola, alapító okiratának módosítása

Felelős: Köbli Miklós polgármester

Hajmáskér Község Önkormányzata Képviselő-testülete megtárgyalta és jóváhagyta, a Veszprémi Tankerület Központ, Gábor Áron Általános Iskola átszervezésre tett javaslatát, az alapító okirat módosításával kapcsolatban.

A Képviselő-testület döntéséről a Veszprémi Tankerület Központ tájékoztatva lett.

Képviselő-testület 53/2017. (IV.26.) határozata (Határidő: azonnal)

Tárgy: Erkel Ferenc utca; Munkácsy Mihály utca és a Széchenyi István utca járda és felszíni vízvezetési rendszer felújítási munkáinak műszaki ellenőrzése

Felelős: Köbli Miklós polgármester

Hajmáskér Község Önkormányzata Képviselő-testülete megtárgyalta és jóváhagyta, hogy a kedvezőbb ajánlattevő Berkenye '98 Bt.-t bízta meg nettó 1.189.000,- Ft + Áfa összegért, az Erkel Ferenc utca; Munkácsy Mihály utca és a Széchenyi István utca járda és felszíni vízvezetési rendszer felújítási munkáinak műszaki ellenőrzésére. A szerződés aláírásra került.

Képviselő-testület 54/2017. (IV.26.) határozata (Határidő: azonnal)

Tárgy: Önkormányzat tulajdonában lévő belterületi utak felújítási munkáinak műszaki ellenőrzése

Felelős: Köbli Miklós polgármester

Hajmáskér Község Önkormányzata Képviselő-testülete megtárgyalta és jóváhagyta, hogy a kedvezőbb ajánlattevő Berkenye '98 Bt.-t bízta meg nettó 876.000,- Ft + Áfa összegért, Önkormányzat tulajdonában lévő belterületi utak felújítási munkáinak műszaki ellenőrzésére. A szerződés aláírásra került.

Képviselő-testület 55/2017. (IV.26.) határozata (Határidő: 2017. május 10.)

Tárgy: Ékes Tamás, intézmény-vezetői pályázatának véleményezése

Felelős: Köbli Miklós polgármester

Hajmáskér Község Önkormányzata Képviselő-testülete Ékes Tamás, intézmény-vezetői pályázatát támogatta. A Képviselő-testület véleményét tartalmazó határozat megküldésre került a Veszprémi Tankerületi Központ részére.

Képviselő-testület 56/2017. (IV.26.) határozata (Határidő: 2017. május 10.)

Tárgy: Márcsik Sándor Tamás, intézmény-vezetői pályázatának véleményezése

Felelős: Köbli Miklós polgármester

Hajmáskér Község Önkormányzata Képviselő-testülete Márcsik Sándor Tamás, intézmény-vezetői pályázatát nem támogatta. A Képviselő-testület véleményét tartalmazó határozat megküldésre került a Veszprémi Tankerületi Központ részére.

Képviselő-testület 58/2017. (IV.26.) határozata (Határidő: azonnal)

Tárgy: Pályázat az Iskola út és az Iparos út felújítására

Felelős: Köbli Miklós polgármester

Hajmáskér Község Önkormányzata Képviselő-testülete megtárgyalta és jóváhagyta, hogy legyen pályázat benyújtva az Iskola út és az Iparos út felújítására. A pályázat benyújtásra került.

Képviselő-testület 59/2017. (IV.26.) határozata (Határidő: 2017. május 09.)

Tárgy: Pályázat a Lurkó Óvoda tálalókonyhájának felújítására

Felelős: Köbli Miklós polgármester

Hajmáskér Község Önkormányzata Képviselő-testülete megtárgyalta és jóváhagyta, hogy legyen pályázat benyújtva, a Lurkó Óvoda tálalókonyhájának felújítására. A pályázat nem került benyújtásra.

Képviselő-testület 69/2017. (V.31.) határozata (Határidő: azonnal)

Tárgy: Pályázat a Lurkó Óvoda tálalókonyhájának felújítására

Felelős: Kovács János György jegyző

Hajmáskér Község Önkormányzata Képviselő-testülete megtárgyalta és jóváhagyta, az Önkormányzat 2016. évi gyermekjóléti és gyermekvédelmi feladatainak ellátásáról szóló beszámolót. A beszámoló, a Veszprém Megyei Kormányhivatal Hatósági Főosztály Szociális és Gyámügyi Osztálya részére megküldésre került.

Képviselő-testület 70/2017. (V.31.) határozata (Határidő: azonnal)

Tárgy: „Önkormányzat tulajdonában lévő belterületi utak felújítási munkáinak” tárgyban indított közbeszerzési eljárásra érkezett ajánlatok elbírálása

Felelős: Köbli Miklós polgármester

Hajmáskér Község Önkormányzata Képviselő-testülete megtárgyalta és jóváhagyta, hogy az Önkormányzat tulajdonában lévő belterületi utak felújítására, a kedvezőbb ajánlattevő, Colas Út Zrt.-t bizza meg nettó 76.452.408,- Ft + Áfa összegért. A szerződés aláírásra került.

Képviselő-testület 71/2017. (V.31.) határozata (Határidő: azonnal)

Tárgy: „Széchenyi István utca; Erkel Ferenc utca és Munkács Mihály utca járdáinak és felszíni vízvezetési rendszerének felújítási munkáinak” tárgyban indított közbeszerzési eljárásra érkezett ajánlatok elbírálása

Felelős: Köbli Miklós polgármester

Hajmáskér Község Önkormányzata Képviselő-testülete megtárgyalta és jóváhagyta, a „Széchenyi István utca; Erkel Ferenc utca és Munkács Mihály utca járdáinak és felszíni vízvezetési rendszerének felújítási munkáinak”, a kedvezőbb ajánlattevő, Colas Út Zrt.-t bizza meg nettó 102.465.924,- Ft + Áfa összegért. A szerződés aláírásra került.

Képviselő-testület 74/2017. (V.31.) határozata (Határidő: azonnal)

Tárgy: A Veszprémi Kistérség Többcélú Társulása Egyesített Szociális Intézménye alapító okiratának módosítása

Felelős: Köbli Miklós polgármester

Hajmáskér Község Önkormányzata Képviselő-testülete megtárgyalta és jóváhagyta, a Veszprémi Kistérség Többcélú Társulása Egyesített Szociális Intézménye alapító okiratának módosítását. A Képviselő-testület döntéséről a Veszprémi Kistérség Többcélú Társulása értesítve lett.

Képviselő-testület 75/2017. (V.31.) határozata (Határidő: azonnal)

Tárgy: Veszprémi Kistérség Többcélú Társulása, Társulási megállapodásának módosítása

Felelős: Köbli Miklós polgármester

Hajmáskér Község Önkormányzata Képviselő-testülete megtárgyalta és jóváhagyta, a Veszprémi Kistérség Többcélú Társulása, Társulási megállapodásának módosítását. A Képviselő-testület döntéséről a Veszprémi Kistérség Többcélú Társulása értesítve lett.

Képviselő-testület 76/2017. (V.31.) határozata (Határidő: azonnal)

Tárgy: Veszprémi Kistérség Többcélú Társulásának 2016 évi tevékenységéről szóló beszámoló

Felelős: Köbli Miklós polgármester

Hajmáskér Község Önkormányzata Képviselő-testülete megtárgyalta és jóváhagyta, a Veszprémi Kistérség Többcélú Társulásának 2016 évi tevékenységéről szóló beszámolót. A Képviselő-testület döntéséről a Veszprémi Kistérség Többcélú Társulása értesítve lett.

Hajmáskér, 2017. június 21.

Köbli Miklós s.k.
polgármester

**Beszámoló a
LURKÓ óvoda 2016/2017 nevelési évről**



Készítette: Farkasné Dunai Andrea
intézményvezető

Tisztelt Polgármester Úr, Képviselő-testület!

A 2016/2017. nevelési évünket már a felújított, szép új óvodaépületeinkben kezdtük meg mind a szülők, mind az óvoda összes dolgozójának nagy örömeire. Ebben az évben is hasonlóan az elmúlt évekhez az anyagi források szűkössége miatt takarékos és hatékony gazdálkodás mellett tudtuk biztosítani a gyermekek óvodai ellátását, nevelését.

Vezetőként céлом, hogy minden dolgozó magatartásában, a gyermekekhez, a szülőkhöz és egymáshoz való viszonyában pozitív mintaként jusson kifejezésre az elfogadás, az egymás megértése, támogatása, megbecsülése, és tisztelete. Mindennek meg kell nyilvánulnia a külső megjelenésben, a nyelvi kommunikációban, a gesztusokban, a tudatos gyermeknevelési elkötelezettségben, a nagyobb hivatástudatban.

Kisebb problémák, nehézségek adódtak, de ezeket megoldottuk.

Az óvoda személyi és tárgyi feltételei

Intézményben dolgozó alkalmazottak adatai:

Pedagógusok összlétszáma: 7 fő

Ebből intézményvezető: 1 fő

intézményvezető helyettes: 1 fő

Pedagógiai asszisztens: 1 fő

Dajka: 4 fő

Összesen: 12 fő

2016. augusztus elsejével sikerült 1 fő óvodapedagógust alkalmazni, így 2016/17-es nevelési évet már teljes létszámú nevelőtestülettel kezdtük meg.

Jelenleg két gyakornok óvodapedagógusunk dolgozik, egyiknek 2017. decemberében, másiknak 2018.-ban lesz a minősítő vizsgája.

Csoportjaink heterogén összetételűek, ez a forma évek óta bevált mind a szülők mind a pedagógusok körében, így szeretnénk továbbra is e keretek között dolgozni.

Gyermekek létszám adatai:

Óvodai férőhelyek száma: 90 fő

2016. október 1. adatok

Gyermeklétszám: 74 fő

Napsugár csoport: 27 fő

Bukfenc csoport: 21 fő

Ludas Matyi csoport: 26 fő

A beíratott gyermekek közül 4 fő bejáró volt.

A 2016/17-ös nevelési évben 8 hátrányos helyzetű gyermeket neveltünk, ebből halmozottan hátrányos helyzetű nem volt.

Intézményünk 2014. január 6 óta két helyszínen, a Rákóczi Ferenc utcai és a Kossuth Lajos utca 42. sz. alatti épületben működik. A felső épületben három csoportszoba található, ahol kettőben folyik a gyermekek napközbeni ellátása, a középső csoportban kapott helyet a só szoba, amely fontos szerepet tölt be a kisgyermekkorú légzőszervi megbetegedések megelőzésében.

A logopédiai foglalkozásokat megbízás alapján kijáró logopédus tartja az emeleti szinten kialakított logopédia szobában.

A beszédhibás gyermekekkel heti egy alkalommal foglalkozik a logopédus. Ebben a nevelési évben átlag 14 fő gyermeket fejlesztett. A kicsik beszédhibájuktól függően egyéni vagy kiscsoportos foglalkozáson vettek részt. Csakis a rendszeres foglalkozáson való részvétel és a rendszeres gyakorlás segítheti őket abban, hogy beszédhibájuk javuljon. A logopédiai munka sajátos pedagógiai módszereivel fejleszti és javítja a hiányzó nyelvi képességek kialakítását, ebben a terápiában a gyermek cselekvő aktivitása a döntő tényező.

Egy fő SNI gyermekünk volt, az Ő komplex foglalkozásainak megtartására heti 2 alkalommal a veszprémi EGYMI biztosított gyógypedagógust.

A gyermekek teljes körű étkeztetését 2015. március 16.-tól a Bakony Gaszt Zrt. látja el. Az új törvényi előírásoknak megfelelően változatos és bőséges adagot kapnak a gyermekek. Örömteli, hogy nagyon sok teljes kiőrlésű péksüteményt, zöldséget, gyümölcsöt, változatos ételeket kapunk. A 2015/16 nevelési évben az óvodai étkeztetésben törvényi változások történtek, ennek megfelelően jelenleg 2 fő fizetős gyermekünk van, a többi étkezése ingyenes a szülőknek.

A testnevelés foglalkozásokat a lenti épületben található tornateremben tartjuk. Mindkét épülethez tartozik játszóudvar, a fenti intézménynél közvetlenül az épületből nyílik az udvar, ahol a gyermekek számára a szabad levegőn tartózkodás igénye biztosított.

Az intézmény pedagógiai programja

A Lurkó Óvodában a nevelőtestület által elfogadott Tevékenységközpontú óvodai nevelési programmal dolgozunk. Mindent megteszünk annak érdekében, hogy élménygazdag, szeretetteljes környezetet biztosítsunk gyermekeink számára. A súlyosabb problémákkal küszködő gyermekekkel egyénileg is többen foglalkozunk.

A program a gyermeki személyiség középpontba helyezését és az óvoda nevelési funkciójának kiteljesítését tekinti alapvető feladatának. Célja a 3-7 éves korú gyermekek iskolára, majd a társadalmi élet gyakorlatára való általános felkészítése, melyben a teljes gyermeki személyiség fejlesztését a tevékenységek által és a tevékenységeken keresztül gyakorolja.

A kitűzött nevelési célokat a gyermekek szükségleteinek, tevékenységének és képességeinek figyelembe vételével, egyéni adottságaikból kiindulva valósítjuk meg.

Fontos feladatunk, hogy megfelelő időt biztosítsunk a szabad levegőn való tartózkodásra, levegőzésre.

Az óvodai élet színesebbé tétele érdekében, különböző a gyermekek fejlődését elősegítő, speciális szolgáltatásokat biztosítunk, melyek a következők:

- Logopédia
- Színházlátogatás
- Kézműves foglalkozások
- Dramatikus bábjáték
- Élményszerző kirándulások (állatkerti, balatoni kirándulás)
- Hittan

Pedagógiai programunk 2016. májusában aktualizáltuk, mely Hajmáskér Község Önkormányzatának 51/2016.(V.25) határozatával elfogadásra került.

Szakmai munka a 2016/2017. nevelési évben

Óvodánk a 2016/17-es nevelési évben is változatos programokat kínált az idelátogató gyermekek számára. A hét minden napján színvonalas, gyermekközpontú programokkal, játékok lehetőségeivel vártuk a kicsiket, melyekkel igyekeztünk hozzájárulni ahhoz, hogy gyermekeink jól érezzék magukat és minél szívesebben járjanak ebbe az intézménybe.

Heti egy alkalommal úszás oktatásra visszük az apróságokat Veszprémbe. Már az óvodás korban cél a víz megszerettetése, az úszási alapttechnikák elsajátítása, illetve az immunrendszer erősítése. A játékos foglalkozások, melyeken különféle színes és érdekes eszközök segítik a munkát, akár napról napra is jelentős változást hozhatnak a kicsik életében. A nevelési év folyamán két alkalommal színházlátogatást is szerveztünk gyermekeink számára.

Szeptember hónapunk minden évben az újonnan érkező gyermekek beszkoktatásával kezdődik. Az óvodai nevelés kötelező minden olyan gyermek számára, aki augusztus 31.-ig betölti 3 életévét.

Ebben a hónapban a Nevelési Tanácsadó két szakembere felmérést végzett az óvodában, segítséget nyújtva az óvónőknek a gyermekek foglalkoztatását illetően, ill. megállapították kik azok, akiknek külön foglalkozásra kell járniuk a Tanácsadóba.

Szoros kapcsolatot ápolunk a Családsegítő munkatársaival, jelzőrendszeri megbeszéléseken megvitatjuk az aktuális problémákat, majd kölcsönösen segítve egymást próbáljuk ezeket megoldani.

Az Idősek Világnapja alkalmából ünnepi műsort adtunk Hajmáskéren a Kultúrházban a megjelent vendégek részére. A színvonalasan összeállított programban gyermekeink verssel, énekkel, tánccal szórakoztatták a közönséget. Mind a kicsik, mind a nagyobbak műsora nagy tetszést aratott a megjelentek körében. Az óvodások lelkesen és szeretettel készültek erre az alkalomra is, hogy örömet szerezhessenek nagymamáknak, nagypapáknak, dédszülőknek. A helyi közönség nagy tapssal vizionozta kedves műsorukat.

Októberben a zirci Művészeti Iskola két tanulója minden csoportban nagyon szép ízléses falfestést készített, különféle a csoport profiljához illő figurákat festettek, a csoportajtók fölé kerültek az egyes csoportok logói.

Decemberben 6.-én tartottuk Télapó ünnepséget, ennek színvonalas megvalósításában évek óta a Közös Jövőnkért Alapítvány nyújt segítséget.

A hagyományos fenyőünnepélyünket csoportonként, mindenki a saját csoportja keretein belül ünnepelte meg.

Januárban megtörténtek az iskolaérettségi vizsgálatok, az óvodai szakvélemények elkészítése. Az intézményből szakértői bizottság elé kellett küldenünk 7főt, közülük hárman mennek iskolába, négy gyermeket a szakértői bizottság véleménye alapján további egy évig óvodai nevelésben kell részesíteni.

A 2016/17-s tanévben 18 gyermek ballagott el, akik megkezdik iskolai tanulmányaikat.

Februárban a leendő első osztályos gyermekek szülei részére Ékes Tamás igazgató úr tartott tájékoztatót, Csilla tanító néni ismertette a Szülőknek a következő tanév aktualitásait, lehetőségeit, az iskola elvárásait.

Már hagyomány, hogy a farsangi mulatságot a Szülői munkaközösség bonyolítja intézményünkben. Idén is az elmúlt évekhez hasonlóan színvonalas gyermekprogramot szerveztek a kicsiknek. Többek között jelmezes felvonulás, ügyességi játékok, tombola stb.

A kultúrház több alkalommal lehetőséget biztosított arra, hogy gyermekműsort adjanak az óvodásoknak, volt vetítés, bábszínház, zenés műsorok, festmény kiállítás.

Mozdulj napi játékos sport napunkat április 12.-én tartottuk, a jó idő kedvezett a szabadban történő tornagyakorlatok, versenyek megvalósításában.

Áprilisban 18.-án a bekukkantóra a leendő óvodások közül többen érkeztek szüleikkel, akik megtekintették szép, új óvodánkat, megismerkedtek az óvónénikkel, gyermekeinkkel, az óvodában folyó pedagógiai munka kínálta lehetőségekkel.

Május-június hónapban csoport kirándulásokat szerveztek a csoportos óvónénik. pl. veszprémi Állatkert, Velencei-tó, Balatonfüred stb.

Májusban az édesanyákat köszöntöttük, évzáró ünnepélyinket csoportonként rendeztük meg különböző időpontokban. A szülői közösségek is aktívak, segítőkészek voltak.

A visszajelzéseik alapján összességében elégedettek az óvodában folyó tevékenységgel.

A 2017/18 évi beíratást április 25-26 tartottuk.

A 2017/18-os nevelési évre beíratott gyermekek száma 18 fő.

Befejezésül megköszönöm Önöknek az óvoda működtetéséhez és vezetői munkámhoz nyújtott támogatásukat és segítségüket.

Kérem az óvoda 2016/17. nevelési évről szóló beszámolómat elfogadni szíveskedjenek.

Hajmáskér, 2017.06.18.



Farkasné Dunai Andrea
intézményvezető

Előterjesztés
Hajmáskér Község Önkormányzata Képviselő-testületének
2017. június 28-i testületi ülésére

Tárgy: Energiamegtakarítási intézkedési terv

Tisztelt Képviselő-testület!

2016. december 5. napján, a Magyar Közlöny 191. számában kihirdetésre kerültek az energiahatékonyságról szóló törvény és végrehajtási rendeletét módosító szabályok.

A módosítással 2017. január 1. napjától a közintézmények – azaz a Kbt. szerinti ajánlatkérésre köteles szervezetek, például **önkormányzatok** – tulajdonában és használatában álló, közfeladat ellátását szolgáló épület üzemeltetéséért és fenntartásáért felelős szervezet (a továbbiakban: közintézményi épületek üzemeltetője) számára több új energiahatékonysági kötelezettség kerül előírásra.

Az energiahatékonyságról szóló 2015. évi LVII. törvény (a továbbiakban: Ehat.) 11/A. § az alábbiakat szabályozza:

„9/A. A közintézmények tulajdonában és használatában álló épületekkel kapcsolatos energiahatékonysági feladatok

11/A. § A közintézmények tulajdonában és használatában álló, közfeladat ellátását szolgáló épület üzemeltetéséért és fenntartásáért felelős szervezet vezetője:

- a) *ötévente a Hivatal által elkészített és az energiahatékonysági tájékoztató honlapon közzétett minta szerinti energiamegtakarítási intézkedési tervet készít, amit a készítés évében március 31-ig köteles megküldeni a Nemzeti Energetikusi Hálózat területileg illetékes irodája felé;*
- b) *végrehajtja az energiamegtakarítási intézkedési tervet, a teljesítésről évente jelentést készít, amit a tárgyévét követő év március 31-ig megküld a Nemzeti Energetikusi Hálózat területileg illetékes irodája felé;*
- c) *a Nemzeti Energetikusi Hálózat által működtetett online felületen az e törvény végrehajtására kiadott kormányrendeletben foglaltak szerint bejelenti az épületre vonatkozó energiafogyasztási adatokat;*
- d) *gondoskodik az energiahatékonysági tájékoztató honlapon közzétett módszertan alapján az épület használóinak energiahatékonysági szemléletformálásáról és a b) pont szerinti éves jelentésben erről beszámol;*
- e) *együttműködik a Nemzeti Energetikusi Hálózattal az a)-d) pontban meghatározott feladatok ellátása során,*
- f) *feltölti az épületre vonatkozó, a Nemzeti Épületenergetikai Rendszerben nyilvántartott energetikai adatokat az online felületen elérhető Nemzeti Épületenergetikai Rendszerbe és együttműködik a Nemzeti Épületenergetikai Rendszer kezelésével megbízott szervezettel, amely szervezet korlátlan hozzáférést biztosít a Nemzeti Épületenergetikai Rendszerhez az energiapolitikáért felelős miniszter számára, az energiapolitikáért felelős miniszter e törvényben és a végrehajtására kiadott rendeletekben meghatározott feladatai ellátása céljából.”*

A közintézményi épületek üzemeltetői ötévente, első alkalommal 2017. március 31. napjáig energiamegtakarítási intézkedési tervet, majd annak teljesítéséről évente jelentést kötelesek készíteni és megküldeni a Nemzeti Energetikusi Hálózat területileg illetékes irodája, azaz az energiahatékonyságról szóló törvény végrehajtásáról szóló 122/2015. (V. 26.) Korm. rendelet (a továbbiakban: Ehat. vhr.) 10. melléklete szerint illetékes kormányhivatal vagy járási hivatal számára.

A közintézményeknek továbbá gondoskodniuk kell az épület használóinak energiahatékonysági szemléletformálásáról, valamint havonta, a Nemzeti Energetikusi Hálózat által működtetett online rendszeren keresztül kötelesek az épületek fogyasztási adataikat bejelenteni.

Az energia-megtakarítási intézkedési terv elkészítéséhez használható minta dokumentum, valamint az épületek használóinak energiahatékonysági szemléletformálásához alkalmazható módszertan elérhető

a Magyar Energetikai és Közmű-szabályozási Hivatal által üzemeltetett energiahatékonysági honlapon (enhat.mekh.hu).

A közintézményi épületek üzemeltetőjének mindezekon felül, fel kell töltenie az épületre vonatkozó, a Nemzeti Épületenergetikai Rendszerben nyilvántartott energetikai adatokat az online felületen elérhető Nemzeti Épületenergetikai Rendszerbe (www.emi.hu/neer).

A fentiek alapján az energiamegtakarítási intézkedési terv elkészítésének ügyében energetikus szakemberrel a kapcsolatot felvettük.

Kérem a Tisztelt Képviselő-testületet, hogy az előterjesztést megtárgyalni és a határozati javaslatot elfogadni szíveskedjenek.

Hajmáskér, 2017. június 20.

Köbli Miklós s.k.
polgármester

HATÁROZATI JAVASLAT

Hajmáskér Község Önkormányzata Képviselő-testületének .../2017. (VI.28.) határozata energiamegtakarítási intézkedési tervről

Hajmáskér község Önkormányzata Képviselő-testülete megtárgyalta az energiamegtakarítási intézkedési terv készítésének kötelezettségéről készített előterjesztést. A Képviselő-testület tudomásul veszi, hogy az energiáról szóló 2015. évi LVII. törvény 11/A §-a alapján az energiamegtakarítási terveket el kell készíteni.

A Képviselő-testület felhatalmazza Köbli Miklós polgármestert, hogy a

- Hajmáskér, Kossuth L. u. 31. szám alatt lévő (Önkormányzati Hivatal)
- Hajmáskér, Kossuth L. u. 20. szám alatt lévő (Művelődési Ház)
- Hajmáskér, Bem u.3. száma alatti (Orvosi rendelő)
- Hajmáskér, Rákóczi F. u. 13. szám alatti (Lurkó Óvoda)
- Hajmáskér, Iskola u. 2. szám alatti (Múzeális kiállítóhely)
- Hajmáskér, Iskola u. 4. szám alatti (Közösségi ház)

épületek energiamegtakarítási intézkedési tervére kérjen megfelelő képesítéssel rendelkező szakemberektől árajánlatot és a legkedvezőbb ajánlatot benyújtóval kössön megállapodást a fenti munkával kapcsolatban.

Határidő: 2017. július 07.

Felelős: Köbli Miklós polgármester



BAKONYKARSZT VÍZ- ÉS CSATORNAMŰ
ZÁRTKÖRŰEN MŰKÖDŐ RÉSZVÉNYTÁRSASÁG



8200 Veszprém, Pápai út 41. Tel.: 88/423-222, Fax: 88/428-061

K&H Bank Zrt. 10402908-50504853-54571006

Adóig. szám: 11338024-2-19

Cégjegyzékszám: Cg.: 19-10-500133

Web: <http://www.bakonykarszt.hu>

E-mail: bakonykarszt@bakonykarszt.hu

Hajmáskér község Önkormányzata

Köbli Miklós Polgármester Úr

Hajmáskér

Kossuth u. 31.

8192

ÉRKEZETT

2017 JUN 16.

2017 JUN 16.

Műszaki Osztály

Hajmáskéri Közös Önkormányzati Hivatal		
ÉRKEZETT: 2017 JUN 16.		
ÜGYIRAT SZÁMA 187-1007	IRATTÁRIJEL 610	
ÜGYINTÉZŐ:	ELŐSZÁM:	MELLÉKLET

Nálunk:

Önöknél:

Postázás módja:

Ügyintéző:

Gajda József

Ügyiratszám:

5125-1/2017

Tárgy:

Tájékoztatás a Hajmáskér III. átemelő szennyvízszivattyú soron kívüli felújításáról, pótlásáról

„PRI”

Tisztelt Polgármester Úr!

Tájékoztatjuk, hogy a Társaságunk által *bérezemeltetett* **Hajmáskér III. - as (Zrínyi u.) átemelőbe** telepített **Flygt 3152.181 SH 264 típusú, 9850395 gyári számú szivattyú meghibásodott.**

A szivattyú szakszervízben (Bakony Búvárszivattyú Kft. Nyirád) történt megbontása után a következőket tapasztalták: *A motor szigetelés szintje rossz. Tekercselni kell. A kábel tömszelencénél megnyomódott, sérült, visszavágása szükséges. Csapágycsúszógyűrűs tömítés kopott cseréjük szükséges. Járókerék törött, nem javítható, cserélni kell. Az összeszereléshez tömítőkészlet szükséges.*

Fenti szivattyú alkatrészei olyan mértékben elhasználódtak, hogy az a vízemelés biztonságos működését veszélyeztették. Amennyiben a működtetésben a szivattyú meghibásodása miatt zavar támad, vagy annak működése ellehetetlenül, a hibaelhárítás és a keletkező szennyvizek elvezetése jelentős többletköltséggel és környezeti károkkal járhat. Fentiek miatt szükséges az elhasználódott alkatrészek cseréje.

Jelen helyzetben nincs beépíthető tartalék szivattyú, most a meleg tartalék üzemel. Az üzemműködésére tekintettel haladéktalanul intézkedtünk – a hibamegállapítás érdekében - a szivattyú szakszervízbe szállításáról. A 2011. évi CCIX. törvény [Víziközmű szolgáltatásról szóló törvény (Vksz. tv)] 30.§ (2) és értelmében tájékoztatjuk az ellátásért felelőst (Önkormányzatot) a felújítás - pótlás elindításáról.

A felújítás költsége (Bakony Búvárszivattyú Kft. Nyirád): 1 629 915.- Ft + Áfa.

A felújítás nagyságrendjére tekintettel ajánlatot kértünk a szivattyú pótlására, a Xylem Water Solutions Magyarország Kft. – től, mely ajánlat **azonos műszaki tartalom mellett: 2 136 239.- ft. + Áfa.**

Ebben az esetben a felújítás/pótlási arány: 75%. A BAKONYKARSZT Zrt. belső szabályzata szerint ebben a helyzetben – hosszútávon - a felújítás gazdaságosan nem hajtható végre, a pótlást preferálja.

A pótlásra opcionálisan - hard iron – járókerékkel szerelt szivattyút is följajánlottak, amely a koptató közeggel szemben jobban ellen áll a standard változattal szemben.

Ez a magasabb minőségű változat: 2 401 010.- Ft + Áfa. Így a felújítási/pótlási arány – magasabb minőségű műszaki tartalom – mellett: 68%.

Üzemegységek:

8400 Ajka, Fő út 62. Tel.: 88/312-166, Fax: 88/312-567

8291 Nagyvázsony, Petőfi S. u. 2/C Tel./Fax: 88/264-355

8522 Nemesgörzsöny, Zrínyi u. 29. Tel.: 89/349-690

8100 Várpalota, Péti út 1. Tel.: 88/471-710, Fax: 88/471-444

8200 Veszprém, Pápai út 41. Tel.: 88/425-099, Fax: 88/425-498

8420 Zirc, Bakonybéli u. 5. Tel.: 88/416-469, Fax: 88/414-666

A BAKONYKARSZT Zrt. tárgyi eszközök felújítására vonatkozó szabályzata szerint a fenti beavatkozás felújításnak/pótlásnak minősül, és az *üzemeltetési szerződés*, valamint a Vksz. tv. 30.§. (4) bekezdése alapján a **felújítás/pótlást forrását az ellátásért felelős önkormányzat biztosítja.**

Az eddig fölvezetett alternatívák közül kérjük az Önkormányzatot, hogy foglaljon állást a változatok közül. Tekintettel arra, hogy az ajánlatok ~ június 30 – ig szólnak és a javítás vagy a beszerzés is ~ 4 hét intervallumot ölel föl, kérjük az Ellátásért Felelőst a döntés mielőbbi meghozatalára, a felújítás/pótlás végrehajtása után a felmerült költségekről - külön levélben - további tájékoztatást nyújtunk.

Veszprém, 2017. június 14.

BAKONYKARSZT Zrt.
8200 VESZPRÉM PÁPALI U. 41.



Tisztelettel:

Kugler Gyula
vezérigazgató

Melléklet: 1 db Bakony Búvárszivattyú Kft. ajánlat
1 db Xylem Kft. ajánlat

Kapják: Címzett
BAKONYKARSZT Zrt. Várpalota Üzemnépesség
BAKONYKARSZT Zrt. Irattár

Címzett : BAKONYKARSZT ZRT.
Név : Renkó Ádám úr
Fax: 88-428 061
Tárgy: Áránlat száma:067 oldal: 2

BAKONY
 Búvárszivattyú Szerviz és Kereskedelmi Kft.
 8454 Nyírad 073/15 hrsz.
 É 46.969729; K 17.423469

Postacím : 8454 Nyírad Pf. 12
 Telefon : 88 - 235 154, 87- 414 341
 Telefax : 87 - 414 341, 88 - 235 154
 E-mail : bakonysziv @ vazsonykom.hu

Feladó : Tordai Attila

ÁRAJÁNLAT

A szervizünkbe leszállított szivattyú várható javítási költsége:

Típus	Gyári szám	Javítási költség Ft
Flygt 3152.181 SH 264	9850395	1.629.915,-

1. A szivattyú szét + összeszerelése + hibafelvétel költsége: 39.400,- Ft
 A javítási költség tartalmazza az 1. pont alatti munkadíjat javítási megrendelés esetén.
 Amennyiben Önök nem kérik a javítást az 1. pont alatti munka számlázásához kérjük megrendelőt küldeni.
 A fenti ár az **ÁFA-t nem tartalmazza.**
 Ajánlatunk 2017. június 30-ig érvényes.
 Javítási határidő: a megrendelés kézhezvételétől számított 3-4 hét.
 Fizetés módja: átutalással, 15 napon belül.
 Késedelmes fizetés esetén a Ptk. szerint meghatározott mértékű késedelmi kamatot számítunk fel.
 Reméljük, hogy ajánlatunk találkozik az Önök elképzeléseivel, várjuk megrendelésüket.

Melléklet: 1 db hibafelvételi jegyzőkönyv.

Üdvözlettel:

2017. május 31.



Tordai Attila
 ügyvezető

Bakony Búvárszivattyú Kft

Nyirád

HIBAFELVÉTELI JEGYZŐKÖNYV

Rend.szám: HF-17/5223

Ládaszám: rl

Iktatószám: 127

Szivattyú pontos típusa: 3152.181 SH 264

Motor pontos típusa: Flygt (15 kW)

Motorszám: 9850395

Megrendelő: Bakonykarszt Zrt.Veszprém

Dátum: 2017.05.29.

8200 Veszprém Pf.41

Megjegyzés: A gép szétszerelésekor a következőket tapasztaltuk:

A motor szigetelési szintje rossz. Tekercselni kell. Kábel szigetelés szint jó. (kábel – 10 fm) A kábel a tömszelencénél megnyomódott, sérült, visszavágása szükséges. Csapágyak, csúszógyűrűs tömítés kopott cseréjük szükséges. Járókerék törött, nem javítható, cserélni kell. Az összeszereléshez tömítőkészlet szükséges.

Poz.	Rajzszám	Cikkszám	Megnevezés, leírás	Mennyiség	M.E.
1.			Tekercselő anyag 0,85-0,95	10	kg
2.			Klixon	1	db
3.			Csapágy NU 206 ECP/C3	1	db
4.			Csapágy 3309 C3	1	db
5.			Javító készlet	1	klt
6.	118	4933901	Járókerék	1	db
7.	2	809537	Tőcsavar	2	db
8.	115	3989202	Kopógyűrű	1	db
9.			Szerelési segédanyag	1	klt

Aláírás:

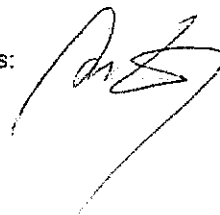

Címzett: Fülöp Mihály

BAKONYKARSZT VCSMŰ ZRT
VESZPRÉM
PÁPAI ÚT 41.
8201

Fax szám: +3688428061

Önök hiv.szám:

Árajánlat száma 639904/1/1

Árajánlat dátuma 2017-06-06

Projekt megnevezése Bakonykarszt 2017

Xylem Water Solutions Magyarország Kft.

2045 Törökbálint, Tópark u. 9.

Fax : 23/415-640

Tel.: 23/445-700

Adószám: 10489299-2-13

Mi referensünk: Mádi Péter

Tel.: 70/7783-117

e-mail: xylem.kft@xyleminc.com

Kódok: MP W

Oldalak száma: 2

Tisztelt Ügyfelünk!

Megköszönve érdeklődését, az alábbiakban közöljük árajánlatunkat:

Szállítási határido : Megrendeléstől számított 4-6 hét.

Szállítási cím : Vevő által megadott magyarországi cím. Kérjük rendelés esetén adják meg kapcsolattartójuk elérhetőségét.

Garancia : A termék kiszállításától számított 24 hónap.

Érvényesség : Kiadástól számított 30 napig.

Fizetési feltétel : 12 napt.nap átutalás

Az opcióval jelölt tételek árát az ajánlat végösszege nem tartalmazza.

Nettó ajánlati ár: 2 195 179 HUF

ÁFA 27%: 592 698 HUF

Bruttó ár: 2 787 877 HUF

Reméljük ajánlatunkat kedvezőnek ítéli, várjuk megrendelését.
Kérjük megrendelésében hivatkozzék ajánlatszámunkra!

Üdvözlettel:

Kota Zsuzsa

Kota Zsuzsa
+36-30-9642-433

Árajánlat száma 639904/1/1
 Árajánlat dátuma 2017-06-06
 Projekt megnevezése Bakonykarszt 2017

CP 3152 SH 264 kiváltás

POZ	Cikkszám/Megnevezés	Menny.	Egys. Ár	Összesen HUF
010	3153.181-0332 NP 3153.181 SH 270 15 kW Búvármotoros szennyvízszivattyú Szupermagas nyomású (SH) változat 15 kW, 400 V, 3 fázisú, 50 Hz. Járókerék kód: 270 Kábel: 10 méter SUBCAB 7G2,5+2x1,5 mm ² YD indítási mód Öblítőszelepre előfúrva Nyomáscsatlakozás: DN 100 mm karimás csatlakozás	1	2 136 239	2 136 239
OPCIÓ	3153.185-1282 NP 3153.185 SH 270 15 kW Búvármotoros szennyvízszivattyú Szupermagas nyomású (SH) változat Hard Iron járókerékkel koptató közegek szállítására 15 kW, 400 V, 3 fázisú, 50 Hz. Járókerék kód: 270 Kábel: 10 méter SUBCAB 7G2,5+2x1,5 mm ² YD indítási mód Öblítőszelepre előfúrva Nyomáscsatlakozás: DN 80 mm karimás csatlakozás	1	2 342 070	2 342 070
020	835857 Mini-CAS II jelátalakító egység	1	58 940	58 940
CP 3152 SH 264 kiváltás			Nettó ár összesen	2 195 179

Nettó ajánlati ár összesen	2 195 179
ÁFA 27%	592 698
Bruttó ár	2 787 877

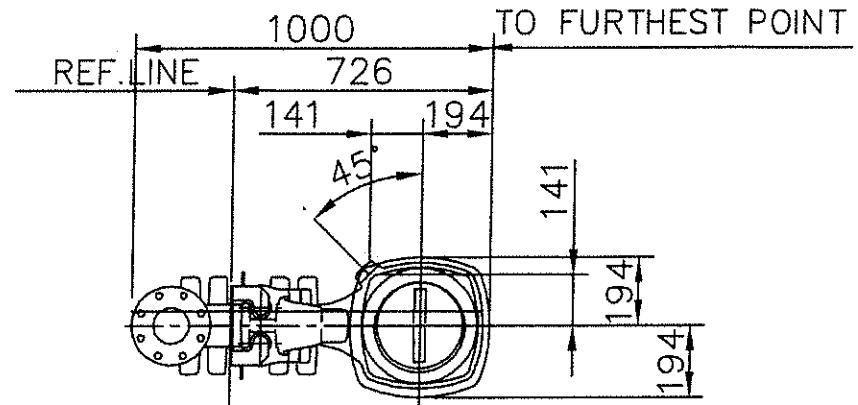
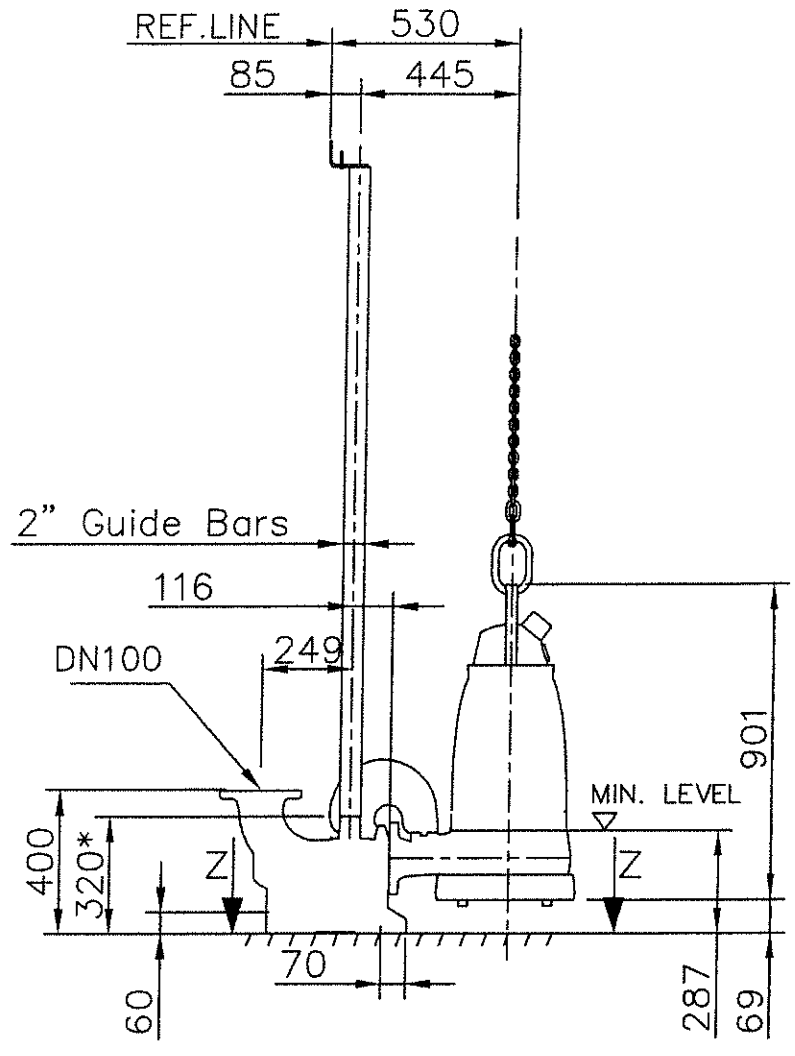
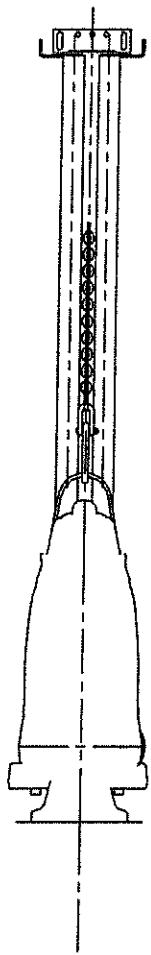

* Dimensions To End Of Guidebars

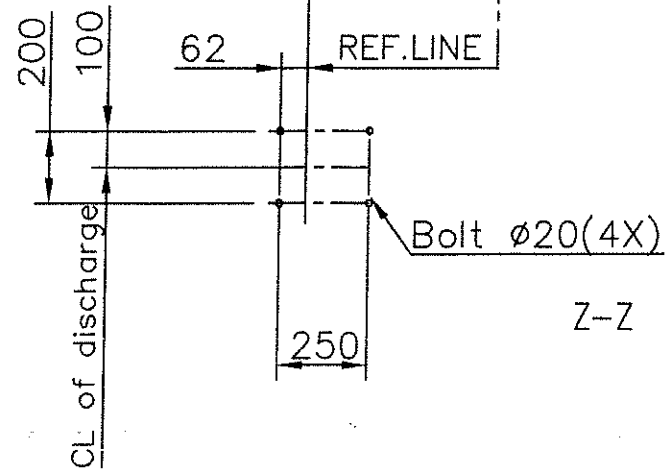

Weight (kg)	
Pump	Stand
252	42

	Denomination Dimensional drwg FP,NP 3153 SH DN 100	Drawn by NK	Checked by	Date 091201
		Scale 1:20		Reg no 5399
		6926200		6



Q-H JELLEGGÖRBE

SZIVATTYÚ
NP3153.181
NYOM.
SH

DÁTUM
2017-06-01
PROJEKT
Q-H GÖRBE KÓD
53-270-00-1078
KIAD.
8

MOTOR COS FI	0.89	0.84	0.75	MOTOR TENG. TELJ. ...	15	kW	JÁRÓKERÉK ÁTMÉRŐ 215 mm							
MOTOR HATÁSFOK	90.0 %	91.0 %	91.0 %	INDITÁSI ÁRAMFELV. ...	213	A	MOTORKÓD	21-18-2BB	STATOR	1 D	REV	10		
VÁLTÓMŰ HATÁSFOK	---	---	---	NEVLEGES ÁRAMFELV. ...	27	A	FREKV.	50 Hz	FÁZIS	3	FESZÜLT.	400 V	PÓLUS	2
MEGJEGYZÉS			BEÖML./KIÖML.	NEVLEGES FORDULAT...	2910	rpm	VÁLTÓMŰ TÍPUS		---					
			JK. ÁTÖMLÉS	TOTÁL INERCIA...	0.037	kgm ²	ÁTTÉTEL		---					
				JK. CSAT. SZÁMA...	2									

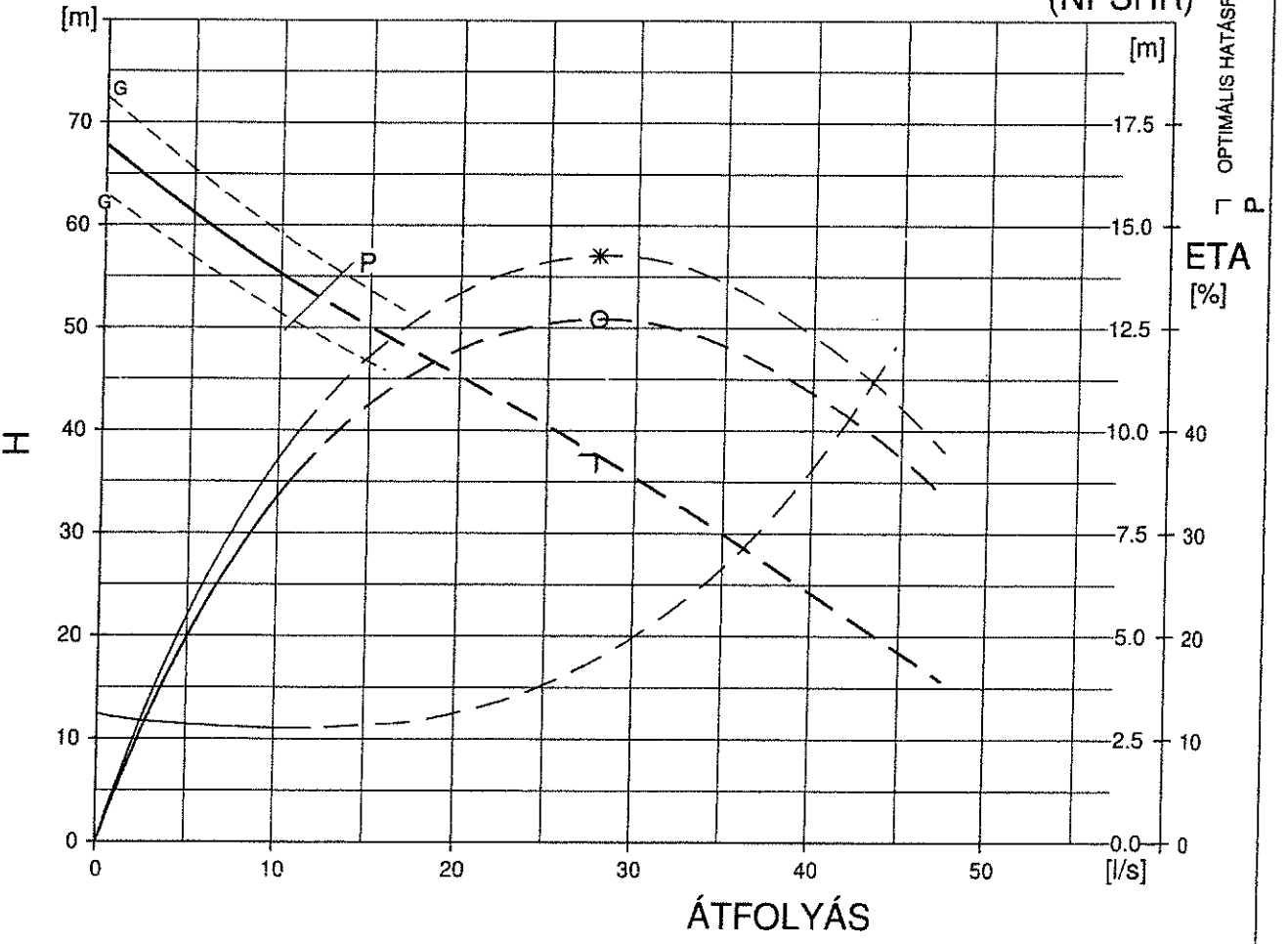
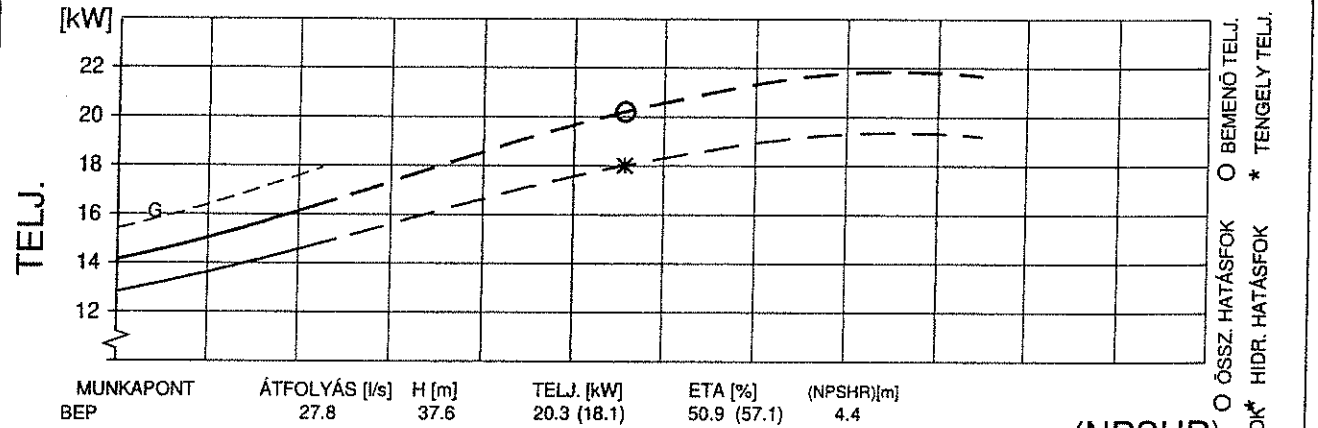

zskota (20090313)

(NPSHR) = (NPSH3) + tartalék
Az értékek tiszta vízre és 40°C vízhőfokra vonatkoznak.

GARANTÁLTAN A LIMITEK KÖZTI ÉRTÉK (G)
ISO 9906/annex A.1

VAGYONKEZELÉSI SZERZŐDÉS MÓDOSÍTÁS
A BAKONYKARSZT Zrt. és Veszprém Önkormányzata,
Nemesvámos Önkormányzata, Veszprémfajsz
Önkormányzata, Szentkirályszabadja Önkormányzata,
Hajmáskér Önkormányzata között,
Veszprém szennyvízelvezető és –tisztító víziközmű-rendszerre
vonatkozólag

Tartalom

I.	PREAMBULUM	3
II.	A SZERZŐDÉS CÉLJA	5
III.	A SZERZŐDÉS TÁRGYA.....	5
IV.	A VAGYONKEZELÉSHEZ KAPCSOLÓDÓ JOGOK ÉS KÖTELEZETTSÉGEK ..	6
V.	A VAGYONKEZELÉS KERETÉBEN VÉGZETT KÖZSZOLGÁLTATÁS RÉSZLETES FELTÉTELEI.....	9
VI.	A VAGYONKEZELÉSSEL ÖSSZEFÜGGŐ TÁJÉKOZTATÁSI KÖTELEZETTSÉGEK, ELLENŐRZÉSI JOGOSULTSÁGOK, AZOK RENDJE ÉS TERJEDELME	11
VII.	A BERUHÁZÁSOK KEZELÉSE	12
VIII.	A KÖZMŰVEKKEL KAPCSOLATOS NYILVÁNTARTÁSI ÉS ADATSZOLGÁLTATÁSI FELADATOK.....	13
IX.	A KOCKÁZAT ÉS KÁRVISELÉS MÓDJA, VAGYONVÉDELMI ELŐÍRÁSOK, KÁRTÉRÍTÉSI FELELŐSSÉG	14
X.	SZAVATOSSÁGI JOGOK ÉS KÖTELESSÉGEK	15
XI.	A SZERZŐDÉS IDŐBENI HATÁLYA	15
XII.	A SZERZŐDÉS MEGSZŰNÉSE, MEGSZŰNTETÉSE, MÓDOSÍTÁSA, ÉS SZERZŐDÉSSZEGÉS	15
XIII.	ELSZÁMOLÁS A VAGYONNAL	16
XIV.	A VAGYONKEZELÉSBE ADÓK KÖZÖTTI MEGÁLLAPODÁS A VÍZIKÖZMŰ- RENDSZER FŐMŰVEINEK VÍZIKÖZMŰ-FEJLESZTÉSÉRŐL.....	17
XV.	JOGVITÁK RENDEZÉSE	17
XVI.	EGYÉB RENDELKEZÉSEK	18
XVII.	MELLÉKLETEK:	19

VAGYONKEZELÉSI SZERZŐDÉS MÓDOSÍTÁS

amely létrejött egyrészről,

Veszprém Megyei Jogú Város Önkormányzata (székhelye: 8200 Veszprém, Óváros tér 9., törzsszáma: 15734295, képviseli: Porga Gyula polgármester), mint az ellátásért felelős vagyongazdálkodásba adó I., (továbbiakban: **Vagyongazdálkodásba adó I.**)

Nemesvámos Önkormányzata (cím: 8248 Nemesvámos, Fészek u. 7., törzsszáma: 15430283, képviseli: Sövényházi Balázs polgármester), mint az ellátásért felelős vagyongazdálkodásba adó II., (továbbiakban: **Vagyongazdálkodásba adó II.**)

Veszprémfajsz Önkormányzata (cím: 8248 Veszprémfajsz, Fő u. 57., törzsszáma: 15431260, képviseli: Fertig József polgármester), mint az ellátásért felelős vagyongazdálkodásba adó III., (továbbiakban: **Vagyongazdálkodásba adó III.**)

Szentkirályszabadja Önkormányzata (cím: 8225 Szentkirályszabadja, Petőfi u. 12., törzsszáma: 15734233, képviseli: Gyarmati Katalin polgármester), mint az ellátásért felelős vagyongazdálkodásba adó IV., (továbbiakban: **Vagyongazdálkodásba adó IV.**)

Hajmáskér Önkormányzata (cím: 8192 Hajmáskér, Kossuth u. 31., törzsszáma: 15428756, képviseli: Köbli Miklós polgármester), mint az ellátásért felelősök vagyongazdálkodásba adó V., (továbbiakban: **Vagyongazdálkodásba adó V.**) együttesen a továbbiakban **Vagyongazdálkodásba adók**

másrészről,

a BAKONYKARSZT Víz- és Csatornamű Zrt. (székhelye: 8200 Veszprém, Pápai út 41. cégjegyzékszám: Cg.: 19-10-500133 adószám: 11338024-2-19 képviseli: **Kugler Gyula vezérigazgató**), mint vagyongazdálkodó, (a továbbiakban: **Vagyongazdálkodó**), a továbbiakban együtt: **Felek**

között, a mai napon, az alább megjelölt helyen és a következő feltételekkel:

I. Preambulum

1. A BAKONYKARSZT Zrt. és Veszprém Megyei Jogú Város között kötött szerződés szerint, Veszprém szennyvízelvezető és -tisztító víziközmű-rendszerének a 2013. november 5-én, 30 évre megkötött Üzemeltetési szerződés vagyongazdálkodásba adó I. szereplő létesítményeit, a Társaság vagyongazdálkodási formában üzemelteti.
2. A BAKONYKARSZT Zrt. és Nemesvámos település között kötött szerződés szerint, Nemesvámos szennyvízelvezető és tisztító víziközmű-rendszerének a 2012. március 29-én, határozatlan időre megkötött Üzemeltetési szerződés és a 2012. december 18-án megkötött Üzemeltetési szerződés kiegészítés vagyongazdálkodásba adó II. szereplő létesítményeit, a Társaság vagyongazdálkodási formában üzemelteti.
3. A BAKONYKARSZT Zrt. és Nemesvámos település között kötött szerződés szerint, Veszprém szennyvízelvezető és tisztító víziközmű-rendszerének a 2010. december 16-án

megkötött Üzemeltetési szerződés vagyoneleltárában szereplő létesítményeit, a Társaság bérleti-üzemeltetési formában üzemelteti.

4. A BAKONYKARSZT Zrt. és Veszprémfajsz település között kötött szerződés szerint, Veszprém szennyvízelvezető és -tisztító víziközmű-rendszerének a 2012. április 26-án , határozatlan időre megkötött Üzemeltetési szerződés és a 2012. december 18-án megkötött Üzemeltetési szerződés kiegészítés vagyoneleltárában szereplő létesítményeit, a Társaság vagyonekezelési formában üzemelteti.
5. A BAKONYKARSZT Zrt. és Veszprémfajsz település között kötött szerződés szerint, Veszprém szennyvízelvezető és tisztító víziközmű-rendszerének az 1997. április 1-én megkötött Üzemeltetési szerződés vagyoneleltárában szereplő létesítményeit, a Társaság bérleti-üzemeltetési formában üzemelteti.
6. A BAKONYKARSZT Zrt. és Hajmáskér település között kötött szerződés szerint, Veszprém szennyvízelvezető és -tisztító víziközmű-rendszerének a 2012. március 29-én, határozatlan időre megkötött Üzemeltetési szerződés és a 2012. december 3-án megkötött Üzemeltetési szerződés kiegészítés vagyoneleltárában szereplő létesítményeit, a Társaság vagyonekezelési formában üzemelteti.
7. A BAKONYKARSZT Zrt. és Hajmáskér település között kötött szerződés szerint, Veszprém szennyvízelvezető és tisztító víziközmű-rendszerének az 1998. április 28-án megkötött Üzemeltetési szerződés vagyoneleltárában szereplő létesítményeit, a Társaság bérleti-üzemeltetési formában üzemelteti.
8. A BAKONYKARSZT Zrt. és Szentkirályszabadja település között kötött szerződés szerint Veszprém szennyvízelvezető és -tisztító víziközmű-rendszerének a 2000. május 23-án kötött Üzemeltetési szerződés vagyoneleltárában felsorolt létesítményeit, a Társaság bérleti-üzemeltetési formában üzemelteti.
9. 2016. július 4-i hatállyal módosításra került a víziközmű-szolgáltatásról szóló 2011. évi CCIX. törvény, (a továbbiakban Vksztv.). A Vksztv. 83. § (3a) bekezdése értelmében, **ha egy adott víziközmű rendszeren több ellátásért felelős tulajdonnal rendelkezik és a víziközmű rendszerre nézve a fogyasztóvédelemről szóló 1997. évi CLV. törvény és a víziközmű-szolgáltatásról szóló 2011. évi CCIX. törvény módosításáról szóló 2016. évi XLII. törvény hatályba lépése napján több üzemeltetési jogviszony van hatályban, az 5/H. § (1) bekezdésben foglalt követelményeknek való megfelelés érdekében a víziközmű-rendszer üzemeltetési jogviszonyának egy szerződésben foglalását 2017. december 31. napjáig végre kell hajtani.**
10. A fent leírtak ismeretében a szóban forgó szennyvízelvezető és -tisztító víziközmű-rendszer tulajdonos Önkormányzatai, azaz a **Vagyonekezelésbe adók** úgy határoztak, hogy a *Veszprém szennyvízelvezető és -tisztító víziközmű-rendszer* víziközműveire (*MEKH azonosító kód: 21-11767-005-00-00*) a korábbi nyolc üzemeltetési szerződés helyett egy egységes vagyonekezelési szerződést kötnek a BAKONYKARSZT Zrt.-vel.
11. A „Nemzeti vagyoneról” szóló 2011. évi CXCVI. törvény (továbbiakban Nvtv.) rendelkezései felhatalmazzák az önkormányzat képviselő-testületét, hogy a helyi önkormányzat tulajdonában álló nemzeti vagyone tekintetében: az állam, és a helyi önkormányzat, együtt 100%-os tulajdonában álló gazdálkodó szervezettel, az

önkormányzati közfeladat ellátásához kapcsolódva, - versenyeztetés nélkül - vagyonekezelési szerződést kössön. Ennek alapján Vagyonkezelésbe adók, a képviselő-testületek határozatai alapján módosítják az 1. pontban körülírt vagyonekezelési szerződést a Vagyonkezelővel.

12. A Vksztv., az 9. pontban foglaltakon felül rendelkezik a víziközmű üzemeltetési jogviszony speciális szabályairól, valamint a víziközmű-szolgáltatással kapcsolatos alapvető jogokról és kötelezettségekről, melyet **Felek** jelen szerződés megkötésénél figyelembe vesznek.
13. A „Magyarország helyi önkormányzatairól” szóló, 2011. évi CLXXXIX. törvény (továbbiakban Möt.) rendelkezik többek között az önkormányzati vagyonnal kapcsolatos kérdéskörökről, mely szerint: a vagyonekezelői jog átadása nem érinti az önkormányzati közfeladatok ellátásának kötelezettségét.
14. Felek megállapítják, hogy a Vagyonkezelő, a Vagyonkezelésbe adó részvényvel rendelkező települési önkormányzatok résztulajdonában álló zártkörűen működő részvénytársaság. A társaság valamennyi részvénye önkormányzati tulajdonban van, ezért megfelel a Nemzeti vagyonról szóló törvény 3. §. (1) bek. ag) pontja szerinti átláthatósági feltételnek, valamint a 3.§ (1) bek. 19. pont bd) pontjának.
15. Felek ezúton nyilatkoznak, hogy egyoldalúan, a szerződéses jogviszony tartama alatt, a Vagyonkezelőre vonatkozóan fennálló, fentiekben rögzített tulajdoni viszonyokat nem változtatják meg.

II. A szerződés célja

1. A jelen szerződést **Felek** azzal a céllal kötik, hogy a **Vagyonkezelő** a vagyonekezelési szerződés keretében gondoskodik a **Vagyonkezelésbe adók** víziközmű vagyonával való szakszerű gazdálkodásról (annak üzemeltetéséről, felújításáról, pótlásáról, a lehetőségek függvényében korszerűsítéséről, műszaki fejlesztéséről) és az e vagyoni körbe tartozó víziközmű-rendszer vonatkozó jogszabályok szerinti működtetéséről.
2. A **Vagyonkezelésbe adók** jelen szerződés szerinti vagyontárgyakat a I. fejezetben felsorolt törvények, valamint a Számviteli törvény (továbbiakban: Sztv.) előírásai alapján a **Vagyonkezelőnek** vagyonekezelésbe adják - a **Vagyonkezelő** pedig vagyonekezelésébe veszi azt.
3. **Vagyonkezelésbe adók** kijelentik, hogy e szerződés időtartama alatt a víziközművek üzemeltetésére más üzemeltetővel üzemeltetési jogviszonyt nem létesítenek.

III. A szerződés tárgya

1. A szerződés tárgyát képezi a **Vagyonkezelésbe adók** tulajdonába, mint korlátozottan forgalomképes törzsvagyonba tartozó víziközmű vagyon, azaz a *Veszprém szennyvízelvezető- és tisztító víziközmű-rendszer* (MEKH azonosító kód: 21-11767-005-00-00) közmű vagyontárgyai, valamint a hozzá kapcsolódó rendszerfüggetlen víziközmű-elemek kezelése, a vagyonekezelésbe adott közművekkel való rendeltetésszerű gazdálkodás, és a víziközművek működtetése.

2. Jelen szerződés szerinti víziközmű szolgáltatás ellátási területe a **Vagyonkezelésbe adók** közigazgatási területe.
3. A jelen szerződéssel vagyonkezelésbe adott vagyon egyes elemeinek tételes megnevezését, mennyiségét és a tulajdoni viszonyokat a jelen szerződés **I.sz., elválaszthatatlan melléklete** tartalmazza. A vagyontárgyak vagyonkezelésbe adása a **Vagyonkezelésbe adók** nyilvántartási adatai szerinti értéken történik. Az alkalmazott értékcsökkenési leírási kulcsokat a **Vagyonkezelő** hatályos szabályzatai alapján alkalmazza.

A **Vagyonkezelésbe adók** jelen szerződés aláírását követően, legkésőbb 2018. július 31-ig jelen szerződést kiegészítik a vagyonkezelésbe adott ingatlanok helyrajzi számos jegyzékével (**2. sz. melléklet**). **Vagyonkezelő** a melléklet elkészítéséhez az igényelt szakmai segítséget biztosítja.

Vagyonkezelő e szerződés alapján fennálló vagyonkezelési jogát jogosult az ingatlan-nyilvántartásba bejegyeztetni.

4. A szerződés tárgyát képezik, az **I.sz. mellékletben** felsorolt víziközművek fejlesztésén túl, jelen szerződés aláírását követően üzembe lépő – a **Vagyonkezelésbe adók** beruházásában megvalósuló, illetve más módon tulajdonába kerülő – víziközmű-rendszerbővítések, illetve új víziközmű-rendszerek is, melyek vagyonkezelésbe adásáról a **Vagyonkezelésbe adók** kötelesek gondoskodni. A leltár szerinti vagyonkezelésbe adásról, vagyonkezelésbe vételről a Felek külön jegyzőkönyvet vesznek fel. A **Vagyonkezelő** leltári felelőssége csak a vagyonkezelésbe átvett közművagyon elemeire és a rendszerfüggetlen vagyonelemekre áll fenn.

A jegyzőkönyvben rögzíteni kell az átadott eszközök, művek átadáskori állapotát, üzemképességét, átadáskori értékét, valamint a kapcsolódó ingatlanok adatait.

Amennyiben a **Vagyonkezelésbe adók** a beruházáshoz az Európai Unió pénzügyi támogatását igénybe veszik, a vagyonkezelésbe adásnál a támogatás felhasználásának szabályairól szóló rendeleteket is alkalmazniuk kell.

IV. A vagyonkezeléshez kapcsolódó jogok és kötelezettségek

1. A **Vagyonkezelő** e szerződés alapján jogosult a **Vagyonkezelésbe adók** tulajdonában álló, az **I.sz. mellékletben** részletezett víziközművek működtetésére, és ennek során azok birtoklására, használatára és hasznainak szedésére. A **Vagyonkezelőt** - ha jogszabály másként nem rendelkezik – megilletik a **Vagyonkezelésbe adók** jogai és terhelik kötelezettségei – ideértve a vagyonkezelésbe kapott vagyon vonatkozásában a Sztv. szerinti könyvvezetési és beszámoló-készítési kötelezettsége is – azzal, hogy a vagyont nem idegenítheti el, továbbá használati joggal, szolgálommal vagy más dologi joggal nem terhelheti meg, biztosítékul nem adhatja, valamint a vagyonkezelői jogot harmadik személyre - a törvényben foglalt kivétellel - nem ruházhatja át és nem terhelheti meg.
2. **Vagyonkezelésbe adók** a **Vagyonkezelő** részére a jelen szerződés III. fejezetében megfogalmazott víziközművek működtetésére nézve mind a jelenleg meglévő és átadásra kerülő, mind a jövőben megépülő víziközművek vonatkozásában kizárólagos jogot biztosítanak jelen szerződés időbeli hatálya alatt. A **Vagyonkezelő** a vagyonkezelői jogot

kizárólagosan birtokolja. A **Vagyonkezelő** a hatályos jogszabályokban meghatározott feltételek szerint jogosult a víziközművel, e víziközmű-szolgáltatáson kívül vállalkozási tevékenységet folytatni kizárólag úgy, hogy az nem veszélyeztetheti e víziközmű-szolgáltatás folyamatos és biztonságos ellátását, továbbá nem okoz a víziközműben állagromlást. A **Vagyonkezelő** a víziközművek működtetésének jogát másnak el nem idegenítheti, gyakorlását át nem engedheti, nem pénzbeli hozzájárulásként más gazdasági társaságba nem viheti, más hasonló jogügyletben nem hasznosíthatja, és meg nem terhelheti.

3. A **Vagyonkezelő** a kezelésbe vont vagyont köteles a jó gazda gondosságával kezelni és a **Vagyonkezelésbe adók** közigazgatási területein a keletkezett szennyvizek elvezetését és tisztítását a vagyonkezelésbe adott víziközművek teljesítőképességének mértékéig biztosítani.
4. A **Vagyonkezelő** vállalja, hogy
 - a.) a vagyonkezelésébe vett vagyonnal rendeltetésszerűen gazdálkodik, az általában elvárható gondossággal úgy, hogy a jelen szerződés alapján vagyonkezelésében lévő közművekkel ellátott területen biztosított legyen a keletkezett szennyvizek elvezetése és kezelése;
 - b.) a rábízott víziközmű üzemképességének fenntartásáról, a megfelelő üzemeltetésről és karbantartásról, jó gazda gondosságával gondoskodik. A víziközmű vagyon felújításáról (rekonstrukció), korszerűsítéséről és szükséges eszközpótlásról, legalább a vagyoni eszközök elszámolt értékcsökkenésének a víziközmű szolgáltatási díjbevételekben megtérülő mértékében gondoskodik és e célokra az értékcsökkenésnek megfelelő mértékben tartalékot képez. Erről a **Vagyonkezelő** évenként egyszer a **Vagyonkezelésbe adónak** tájékoztatást ad. Ha a vagyoni eszközöknek a számviteli törvény előírásai szerint elszámolt értékcsökkenésére a víziközmű szolgáltatási díj – annak értékcsökkenési leírás része – nem nyújt fedezetet, a díjhányadot meghaladó mértékű értékcsökkenés vonatkozásában a **Vagyonkezelőt** nem terheli a felújítási, korszerűsítési és műszaki fejlesztési kötelezettség. Ennek folyományaként a szolgáltatási díjban meg nem térülő hosszú lejáratú kötelezettség elengedéséről a tulajdonos Önkormányzatoknak minden évben képviselőtestületi határozatot hoznak. A kötelezettség módosított összegéről **Vagyonkezelő** a **Vagyonkezelésbe adót** legkésőbb tárgyévét követő év április 15-ig írásban tájékoztatja;
 - c.) a hatályos Vksztv.-nek megfelelően gördülő fejlesztési, felújítási-, pótlási-, és beruházási tervet készít, az arra irányadó mindenkor hatályos miniszteri rendeletben foglalt formában és tartalommal;
 - d.) a víziközmű rendszer működtetését biztonságosan, hatékonyan és megbízhatóan, a vízügyi, közegészségügyi, környezetvédelmi, természetvédelmi és vízvédelemmel kapcsolatos követelmények betartásával, valamint az ellátásbiztonság figyelembe vételével végzi, a rendelkezésre álló kapacitás mértékéig a művek műszaki és üzembiztonsági színvonalán, a jelen szerződés szerinti víziközmű rendszerre kiadott vízjogi üzemeltetési engedélyek szerint;
 - e.) a víziközmű-fejlesztéseket a hatályos jogszabályok és a Felek által meghatározott terjedelemben és időben úgy végzi el, hogy az általa üzemeltetett víziközmű-rendszer

- a víziközmű-szolgáltatási ágazatok vonatkozásában hosszú távon is ki tudja elégíteni az ésszerű igényeket;
- f.) folyamatosan megfelel az egészséget veszélyeztető, valamint a biztonságos munkavégzésre vonatkozó mindenkori jogszabályi rendelkezéseknek;
 - g.) folyamatosan megfelel a víziközmű üzemeltetés személyi- és tárgyi feltételeire vonatkozó mindenkori jogszabályi rendelkezéseknek;
 - h.) a közművagyon üzemeltetése során keletkező hulladékokat, esetleges veszélyes anyagokat a környezetvédelmi jogszabályok maradéktalan betartásával kezeli, illetve azokat lehetőség szerint az üzemeltetés költségeinek csökkentése érdekében hasznosítja.
5. **Vagyonkezelő a Vagyonkezelésbe adóktól** a vagyonkezelési jogot ellenérték nélkül szerezte meg.
6. **Felek** megállapodnak, hogy **Vagyonkezelő a Vagyonkezelésbe adóknak** a vagyonkezelési jog gyakorlásáért, az éves csatornaszolgáltatás értékesítés mennyiségétől függő vagyonkezelési díjat fizet. A vagyonkezelési díjat **Felek** úgy állapítják meg, hogy az jogfolytonosság miatt megegyezik a I. 1. pontjában körülírt vagyonkezelési szerződés után fizetendő, a miniszter által jóváhagyott vagyonkezelési díjjal. A vagyonkezelési díj számlázási ütemezését jelen szerződés mindenkori **3.sz. mellékletében** rögzítik a felek. A vagyonkezelési díj összegének mértéke nem haladhatja meg a szolgáltatási díjban a miniszter által jóváhagyottat.
A vagyonkezelési díj így megállapított összegét a **Vagyonkezelésbe adók** – évente két alkalommal, az értékesített mennyiségek ismeretében – számlázzák a **Vagyonkezelő felé**.
7. Amennyiben a **Vagyonkezelésbe adók** javára – vízügyi hatósági határozat, vagy más okirat alapján – az ingatlan-nyilvántartásba bejegyzendő, vízvezetési szolgalmi jogot alapítanak, a szolgalmi jog gyakorlására a **Vagyonkezelő** jogosult és kötelezett.
8. Amennyiben a **Vagyonkezelő** által végzett víziközmű-fejlesztés során vízvezetési szolgalmi jogot kell alapítani, azt a **Vagyonkezelő a Vagyonkezelésbe adó** javára és költségére alapítja.
9. Szerződő **Felek** megállapodnak abban, hogy a vagyonkezelésbe adott ingatlanokhoz kapcsolódó, de eddig elmaradt szolgalmi jog bejegyzéseket a **Vagyonkezelésbe adók** megbízásából és költségén a **Vagyonkezelő** is elvégezheti.
10. **Vagyonkezelő** vállalja, hogy a Vksztv. 6. § (3a) bekezdése, valamint a Ptk. 6:440, alapján a vagyonbiztosításról, mint vagyonkezelő e szerződés aláírásától gondoskodik.
11. A víziközmű-működtetés meghatározott részének kiszervezéséhez a Vksztv.-ben és a végrehajtására kiadott 58/2013. (II.27.) Kormányrendeletben előírt engedély, illetve tájékoztatási kötelezettség szükséges. A harmadik személytől víziközmű működtetése érdekében igénybe vett tevékenység körébe tartozó tevékenység esetében a **Vagyonkezelő** úgy felel a jogszabályokban vagy hatósági határozatban meghatározott kötelezettségei teljesítéséért, mintha az adott tevékenységet maga végezte volna.

E körben a **Vagyonkezelő** kötelezettséget vállal arra, hogy a jogszabályban foglalt kiszervezett tevékenységek tájékoztatási és engedélyezési kötelezettségének jelen szerződés hatálya alatt eleget tesz.

12. **Felek** a víziközmű szolgáltatást felügyelő Hivatalnak minden olyan tájékoztatást és adatot kötelesek megadni, amely annak hatósági díjelőkészítő és díjfelügyeleti tevékenységéhez szükséges.

V. A vagyonkezelés keretében végzett közszolgáltatás részletes feltételei

1. A víziközmű vagyonkezelés szakmai és személyi feltételeinek általános szabályai

1.1. **Vagyonkezelő** a közszolgáltatás teljes időtartama alatt gondoskodni köteles a közszolgáltatás - hatályos jogszabályokban előírt - szakmai és személyi feltételeinek biztosításáról.

2. A közszolgáltatás ellátásával kapcsolatos elvárások, jogok és kötelezettségek

2.1. A **Vagyonkezelésbe adók** kötelezettségei:

- a) a közszolgáltatás hatékony és folyamatos ellátásához a **Vagyonkezelő** számára szükséges információk és adatok szolgáltatása;
- b) a településen működtetett különböző közszolgáltatások összehangolásának elősegítése;
- c) kizárólagos jog biztosítása a **Vagyonkezelő** részére az önkormányzat tulajdonában lévő, – és a közszolgáltatás ellátásához szükséges – mindenkorl vagyontárgyak használatára, és hasznosítására;
- d) a víziközművek elhelyezéséhez szükséges, szolgalmi jogi és egyéb használati jogi megállapodások megkötése, és ezeknek vagyonkezelő rendelkezésre bocsátása;
- e) új víziközmű fejlesztése és beruházások megvalósítása.

2.2. A **Vagyonkezelő** általános kötelezettségei a közszolgáltatással kapcsolatban:

2.2.1. A **Vagyonkezelő** köteles a Hivatal által jóváhagyott Üzletszabályzatban foglaltakat betartani.

2.2.2. A **Vagyonkezelő** köteles a meghatározott közszolgáltatás folyamatos és teljes körű ellátására.

2.2.3. A **Vagyonkezelő** kötelezettséget vállal arra, hogy a víziközművek üzemeltetéséről szóló rendelet alapján, figyelembe véve a Vksztv. előírásait is a víziközmű teljes körű üzemeltetését ellátja, ezen belül különösen:

- a.) A napi üzemeltetéshez üzemeltető személyzetet biztosít.
- b.) A szakmai irányításhoz szakképzett vezetőt biztosít.
- c.) A víziközmű üzemeltetéshez ügyeleti személyzetet biztosít.
- d.) A felhasználók részére ügyfélszolgálatot működtet.
- e.) A víziközmű-rendszer teljes körű karbantartásához és hibaelhárításához az anyagokat, az eszközöket, és a személyzetet biztosítja.

- f.) Munkaidőn kívüli időszakra a hiba- és kárelhárítás elvégzésre folyamatosan rendelkezésre álló ügyeleti rendszert működtet, valamint az ehhez szükséges feltételeket biztosítja.
- g.) Az üzemeltetett rendszerre vagyombiztosítást, és a harmadik személynek okozott károk megtérítésére felelősségbiztosítást köt.
- h.) Az üzemeltetési szabályzatot elkészíti.
- i.) Az üzemeltetési engedély hatályosságát fenntartja.
- j.) Az üzemeltetés során a munkavédelmi előírásokat betartja és betartatja.
- k.) A vízdíj és csatornadíj számlákat elkészíti.
- l.) A víziközmű szolgáltatási díjat beszedi.
- m.) A hátralékokat kezeli.
- n.) Felhasználói nyilvántartást felveszi, és folyamatosan vezeti.
- o.) A felhasználói, egyedi szolgáltatási szerződéseket megkötöti.
- p.) Az üzemeltetett eszközök leltárszerű felvételét elkészíti, és a változásokat folyamatosan vezeti.
- q.) A működtetéshez szükséges szolgáltatókkal a szolgáltatási szerződéseket megkötöti, s ennek egyszeri és folyamatos költségeit viseli.
- r.) Fejlesztés-bővítés esetén üzemeltetői szaktanácsadást, véleményt ad az önkormányzat, illetve az általa megbízottak részére.
- s.) Az önkormányzatok kérésére a működtetésről évi egy alkalommal tájékoztatást ad.
- t.) A hatóságok és egyéb szervek által előírt adatszolgáltatási kötelezettségeket teljesíti.
- u.) A hatósági eljárások és előírások, nyilvántartási kötelezettségek, esetleges bírságok költségeit viseli.
- v.) Vállalja a gördülő fejlesztési terv elkészítését (felújítási és pótlási terv, valamint beruházási terv) és a Hivatálnál jóváhagyatja azt.
- w.) Vállalja a víziközmű vagyon felújításának körében a víziközmű jogszabályi követelményeknek biztonsággal eleget tevő állapotának megőrzését, továbbá annak műszaki fejlesztését, legalább a vagyoni eszközök elszámolt értékcsökkenésének a víziközmű-szolgáltatási díjbevételekben megtérülő mértékében.
- x.) A víziközmű-fejlesztési hozzájárulás beszédéről a hatályos jogszabályoknak megfelelően intézkedik. Dönt a víziközmű-fejlesztési hozzájárulás felhasználásáról és elszámolásáról a hatályos jogszabályoknak és a részvénytársaság üzletszabályzatában rögzítetteknek megfelelően.
- y.) A vagyonkezelésbe vett eszközök után az amortizációs politikája szerinti értékcsökkenést elszámolja.

3. A **Vagyonkezelő** ágazat-specifikus kötelezettségei:

- a) a szennyvíz tisztítására vonatkozó előírások megtartása a tisztító technológia teljesítőképességének határáig,
- b) szennyvízkezelés esetén a keletkező rácsszemét és szennyvíziszap szakszerű elhelyezésével kapcsolatos előírások megtartása,
- c) a közszolgáltatással kapcsolatos, meghatározott adattartalmú

nyilvántartások vezetése és adatszolgáltatások teljesítése, az ügyfélszolgálat, ügyfélpanaszok, bejelentések kezelésének részletes szabályai szerint.

4. A közszolgáltatás teljesítése alóli mentesülés szabályai:

Részben vagy egészben mentesül a **Vagyonkezelő** a közszolgálat teljesítése alól, ha azt elháríthatatlan külső körülmény meggátolja.

VI. A vagyonkezeléssel összefüggő tájékoztatási kötelezettségek, ellenőrzési jogosultságok, azok rendje és terjedelme

1. A **Vagyonkezelő** kötelezettséget vállal arra, hogy a gördülő fejlesztési tervben foglaltak maradéktalan teljesítése érdekében a mindenkor hatályos jogszabályi rendelkezéseknek megfelelő tartalommal a **Vagyonkezelő** írásban javaslatot készít, illetve annak véglegesítése előtt egyeztet **Vagyonkezelésbe adókkal**.
2. Felek megállapodnak abban, hogy az államháztartás szervezeteinek beszámolási és könyvvezetési kötelezettségeinek szabályairól szóló mindenkor hatályos jogszabály rendelkezései alapján a **Vagyonkezelésbe adók** könyvviteli mérlegében kimutatott eszközeire – ezen belül a víziközmű-vagyonra – vonatkozó éves leltározási kötelezettség teljesítése érdekében együttműködnek, a szükséges adategyeztetést elvégzik, a másik fél adatbekérését teljesítik.
3. Új víziközmű vagyon létrehozására irányuló beruházás eredményeképpen létrejövő víziközmű vagyon esetén a **Vagyonkezelésbe adók** kötelesek a **Vagyonkezelőt** tájékoztatni a számviteli nyilvántartásba vételről, valamint a létrejött víziközmű-vagyon műszaki paramétereiről.
4. **Felek** rögzítik, hogy a Vksztv. 61.§-ban foglalt felhatalmazás alapján személyes adat kezelésére Adatkezelőként feljogosítottak, az adatkezelés és a Hivatal részére történő adatszolgáltatás tekintetében együttműködésre kötelezettek.
5. **Vagyonkezelésbe adók** jogosultak a vagyonkezelésbe átadott vagyon üzemeltetésével, felújításával, pótlásával kapcsolatos mindennemű vagyonkezelői tevékenység ellenőrzésére, illetve a **Vagyonkezelőtől** e tevékenységgel összefüggésben adatokat, információkat kérni.
6. A **Vagyonkezelő** jogosult ellenőrizni minden olyan, az üzemeltetést érintő munkálatot, amelyet a **Vagyonkezelésbe adók** megrendelésére, vagy megbízása alapján harmadik személy végez.
7. Ennek érdekében a **Vagyonkezelő** rendelkezésére kell bocsátani az előterveket, valamint az engedélyezési és a kivitelezési terveket, valamint mindazon információt, amely a munkálatok megítélhetőségéhez szükséges.
8. Ez a jog kiterjed a kivitelezés, a műszaki átadás-átvétel nyomon követésére is. A **Vagyonkezelésbe adók** ennek érdekében a garanciális jogok **Vagyonkezelő** általi érvényesítéséhez szükséges okiratokat szükség szerint átadják a **Vagyonkezelő** részére.
9. A **Vagyonkezelésbe adók** írásban kötelesek értesíteni a **Vagyonkezelőt** a munkák megkezdéséről. A **Vagyonkezelő** tartozik megjelenni az átadáson, ahol jogosult észrevételeket tenni, melyeket jegyzőkönyvben rögzítenek.
10. A **Vagyonkezelő** a nem megfelelő minőségű, szakszerűtlen, vagy a jóváhagyott tervtől eltérő munka esetében, az észlelt hiba (hiányosságok) súlyától függően, tudomására jutását követően azonnal köteles jelezni és kezdeményezheti a **Vagyonkezelésbe adóknál** a munka azonnali leállítását, javítást, cserét, az egész munka átvételének megtagadását.

11. Abban az esetben, ha jogos észrevételeire érdemi intézkedés nem történik, az új létesítmény üzemeltetését a **Vagyonkezelő** feltételekhez kötheti, vagy adott esetben megtagadhatja.
12. Amennyiben az észlelt hiányosságokat és/vagy hibákat a **Vagyonkezelő** a munkálatok során nem jelzi a **Vagyonkezelésbe adóknak**, vagy ha azokkal kapcsolatos észrevételeit az átadásnál sem teszi meg, úgy nem tagadhatja meg a tárgyi eszköz üzemeltetés céljából való átvételét.
13. Amennyiben a **Vagyonkezelő** megismerhette a terveket, és figyelemmel kísérte a kivitelezést, és arra észrevételt nem tett, az átvétel kötelezettsége alól való mentesülése érdekében nem hivatkozhat sem a tervek, sem a kivitelezés hiányosságaira. Ez azonban nem zárja ki, hogy a **Vagyonkezelő** kártérítési, vagy egyéb polgári jogi igényét a **Vagyonkezelésbe adókkal** szemben érvényesítse.

VII. A beruházások kezelése

1. A **Vagyonkezelő** a vagyonkezelésbe vett vagyon után elszámolt értékcsökkenés alapján képződött, a víziközmű szolgáltatási díjbevételekben megtérülő forrást a kezelt meglévő víziközmű vagyon pótlására, felújítására, korszerűsítésére, műszaki fejlesztésére (kapacitásának bővítésére, üzembiztonságának növelésére) fordíthatja.
A beruházások forrását képezi a településen a Vksztv. előírásai szerint a **Vagyonkezelő** által, és a **Vagyonkezelő** javára beszedett közműfejlesztési hozzájárulás is, amit **Vagyonkezelő** kizárólag a Vksztv.-ben meghatározott víziközmű fejlesztésre fordíthat. A hozzájárulás felhasználásáról a **Vagyonkezelő** a **Vagyonkezelésbe adók** felé évente egy alkalommal tájékoztatást ad.
2. **Vagyonkezelő** a **Vagyonkezelésbe adók** által átadott közművek pótló beruházásaira és felújításaira, valamint korszerűsítő, műszaki fejlesztéseire a Vksztv. előírásai szerinti gördülő fejlesztési tervet készít. A terv tartalmazza a tervezett elszámolandó és a víziközmű szolgáltatási díjbevételekben megtérülő értékcsökkenés összegét, egyéb fejlesztési forrásokat, a tervezett pótló beruházások és felújítások, korszerűsítő, műszaki fejlesztések várható költségét összesen, valamint ezek különbözetét is.
Amennyiben a tárgyévben elszámolt és a közmű díjakban megtérült értékcsökkenés összege meghaladja a tárgyévi beruházások és felújítások összegét, a különbözetként jelentkező összeg, mint tartalék a következő évek pótlásaira és felújításaira szolgál.
3. A **Vagyonkezelésbe adók** jogosultak a tárgyévet megelőző év augusztus 31-ig az általuk szükségesnek ítélt pótló beruházásokra és felújításokra javaslatot tenni, a gördülő fejlesztési tervet véleményezni.
4. **Vagyonkezelő** felelőssége a vagyonkezelt eszközök vonatkozásában addig a szintig terjed, amíg az eszközök felújításához, pótlásához szükséges anyagi forrásokat a víziközmű szolgáltatásért felelős miniszter a Hivatal által javasolt díjak figyelembevételével rendeletben megállapítja.
5. A pótlási, a felújítási, a korszerűsítési, műszaki fejlesztési, valamint a karbantartási munkák fogalmi meghatározását a **Vagyonkezelő** mindenkori felújítási szabályzata tartalmazza, melyet **Vagyonkezelésbe adók** kérésre, részükre megküld. A fenti

meghatározásokat tartalmazó szabályok esetleges változásáról a **Vagyonkezelő** a **Vagyonkezelésbe adókat** folyamatosan tájékoztatja.

6. Jelen szerződés nem érinti a **Vagyonkezelésbe adók** szennyvízelvezetéssel kapcsolatos Nvtv. vagy Vksztv. szerinti új víziközmű létesítési, beruházási kötelezettségét, az a vagyonkezelés létrejötte után is a **Vagyonkezelésbe adók** feladata.

VIII. A közműekkel kapcsolatos nyilvántartási és adatszolgáltatási feladatok

1. **Vagyonkezelő** a saját mérlegében eszközként mutatja ki a vagyonkezelésébe vett - az önkormányzati törzsvagyon részét képező - eszközöket is, a hosszú lejáratú kötelezettségeivel szemben.
2. **Vagyonkezelő** a vagyonkezelésbe vett vagyont a Sztv. előírásai, valamint a saját Számviteli Politikájában és belső szabályzataiban meghatározott módon elkülönítve tartja nyilván. A nyilvántartás tételesen tartalmazza a vagyonkezelt eszközök könyv szerinti bruttó és nettó értékét, az elszámolt értékcsökkenés összegét, az azokban bekövetkezett változásokat.
3. **Vagyonkezelő**, a vagyonkezelésbe vett víziközműekkel végzett szolgáltatási tevékenységei bevételeit és ráfordításait víziközmű szolgáltatásonként külön-külön, és egyéb vállalkozási tevékenységeitől elkülönítetten tartja nyilván, a saját Számviteli politikájában rögzítettek szerint.
4. A közművek üzemeltetése során a teljesen elhasználódott és/vagy feleslegessé vált vagyontárgyokról a **Vagyonkezelő** írásban tájékoztatja a **Vagyonkezelésbe adókat**. A tájékoztatás tartalmazza a hasznosításra vonatkozó javaslatot is. A **Vagyonkezelésbe adót** a tájékoztatást követő 30 napon belül - illetve amennyiben a vagyontárgy megszerzéséről való döntés a **Vagyonkezelésbe adók** képviselő testületei vagy bizottságai hatáskörébe tartozik, annak soron következő ülését követő 8 napon belül - értesítheti a **Vagyonkezelőt**, amennyiben a felesleges vagyontárgyra igényt tart. Ezt követően a **Vagyonkezelő** a felesleges vagyontárgyakkal kapcsolatos eljárást lefolytatja, beleértve a vagyontárgy hasznosítását vagy a **Vagyonkezelésbe adók** részére – igény esetén – történő visszaszolgáltatását is.
Amennyiben a felesleges vagyontárgy maradványértékkel rendelkezik, és a hasznosítás nem eredményez bevételt, illetve az esetleges bevétel kevesebb a maradványértéknél, a **Vagyonkezelő** jogosult a maradványértéket könyveiből kivezetni, és a vagyonkezeléssel kapcsolatos hosszú lejáratú kötelezettségét csökkenteni.
Amennyiben a hasznosítás bevétele meghaladja a felesleges vagyontárgy könyv szerinti maradványértékét, a többletet a **Vagyonkezelő** a vagyonkezelt eszközök felújítására, pótlására köteles fordítani.
A kötelezettségek változásáról **Vagyonkezelő** értesíti a **Vagyonkezelésbe adókat**.
5. **Vagyonkezelésbe adók** a **Vagyonkezelő** adatközlése alapján vezetik számviteli nyilvántartásaikat, a vagyonkezelésbe adott eszközök értékét.
6. A Társaság által alkalmazott díjrendszer felépítése:
 - a) **alapidj:** a fogyasztással arányos díjon felül az alapidj meghatározására, a Vksztv-ben rögzítetteknek megfelelően történik a javaslattétel,

- b) **fogyasztással arányos díj:** négyes tagolású, és a Vksztv. díjra vonatkoztatható alapelvein nyugszik.
 - c) **vízterhelési díj:** külön kerül meghatározásra a 2003. évi LXXXIX. sz. törvény 7-10. §-ai alapján a vízterhelési díj, mely a szennyvíztisztító telepet elhagyó tisztított víz mennyiségétől és minőségétől függ. Áthárítása a fenti törvényben rögzítettek szerint, mennyiségarányosan történik.
7. **Vagyonkezelésbe adók** jogosultak a vagyonkezelésbe adott vagyont, annak nyilvántartását, kapcsolódó pénzügyi elszámolásait ellenőrizni. Az ellenőrzés során és az ellenőrzés érdekében minden nyilvános, a közművagyonra és a vagyonkezelésre, annak eredményességére vonatkozó adatba, okiratba betekinhetnek, arról adatszolgáltatást kérhetnek.
8. A víziközmű vagyon leltározását a **Vagyonkezelő** végzi a Leltározási szabályzata alapján. A leltározás ütemezéséről a **Vagyonkezelésbe adókat** tájékoztatja, akinek kijelölt képviselője jogosult a leltározásban részt venni, azt ellenőrizni. A leltározás során fellelt vagy hiányzó eszközök értékével - a **Vagyonkezelésbe adók** egyidejű értesítése mellett – módosítja a nyilvántartásait.
9. **Vagyonkezelő** a jelen szerződés alapján vagyonkezelt vagyon nyilvántartási összértékében bekövetkezett - 5 %-os mértéket meghaladó – csökkenésről (pl. elemi kár, stb.), annak tudomására jutásakor írásban tájékoztatja a **Vagyonkezelésbe adókat**, akik a **Vagyonkezelő** felé intézkedni jogosultak. Amennyiben a **Vagyonkezelő** részéről szándékos, vagy súlyosan gondatlan magatartás tapasztalható, a **Vagyonkezelésbe adók** jogosultak a jelen szerződés IX. 3., valamint a XII. 3. pontjai szerint eljárni.

IX. A kockázat és kárviselés módja, vagyonvédelmi előírások, kártérítési felelősség

1. A **Vagyonkezelő** a vagyonkezelésbe vett vagyontárgyakat rendeltetésszerűen, az elvárható legnagyobb gondossággal köteles használni és üzemeltetni, továbbá annak állagát köteles megővni, azzal, hogy a vagyontárgy neki felrőható esetleges megsemmisüléséből vagy megrongálódásából eredő kárért a polgári jog általános szabályai szerint felelősséggel tartozik, az ezzel járó kockázatokat viselni köteles.
2. **Vagyonkezelő** a III. pont alapján kezelt vagyonra tűz- és elemi károk elleni vagyonbiztosítást köt. A vagyonkezelésbe vett eszközökön bekövetkezett káresemények után biztosító által megfizetett kártérítés a **Vagyonkezelőt** illeti, amelynek összegét a **Vagyonkezelő** a megrongálódott vagyontárgy helyreállítására fordítja.
3. A szerződés időtartama alatt a vagyonkezelésbe vett eszközök megsemmisülése, vagy megrongálódása folytán bekövetkező olyan károkért, amelyek a **Vagyonkezelő** felrőható magatartására vezethetők vissza, a **Vagyonkezelő** a **Vagyonkezelésbe adók** felé a Ptk. szerződéses károkozásra vonatkozó rendelkezései szerint tartozik kártérítési felelősséggel.
4. A vagyonkezelésbe adott vagyontárgyak működtetése során harmadik személynek okozott károkért a **Vagyonkezelő** a Ptk. szerződésen kívüli károkozásra vonatkozó rendelkezései szerint felel. Ezen károk megtérítése végett a **Vagyonkezelő** felelősségbiztosítási szerződést köt.

X. Szavatossági jogok és köteleességek

1. A **Vagyonkezelésbe adók** szavatolják, hogy a **1. sz. mellékletben** felsorolt vagyontárgyak kizárólagos tulajdonukban állnak.
2. A **Vagyonkezelésbe adók** szavatolják, hogy a **1. sz. mellékletben** felsorolt víziközmű-vagyontárgyak per-, teher és igénymentesek, ide nem értve a támogatási szerződésből eredő igényeket és kötelezettségeket, valamint a víziközmű-üzemeltetését nem akadályozó vezetékjogokat.
3. A **Vagyonkezelő** jelen okirat aláírásával szavatossági felelősséget vállal a víziközmű-szolgáltatási tevékenység mindenkor hatályos jogszabályoknak megfelelő végzésére és az esetlegesen előforduló hibás teljesítésért a Ptk. szerint köteles helytállni.
4. Amennyiben új víziközmű-vagyon létrehozását érintő munkálatokkal kapcsolatban a **Vagyonkezelésbe adók** garanciális igényeiket annak lejáratát megelőző 30. napig nem érvényesítik, úgy a **Vagyonkezelő** belátása szerint a **Vagyonkezelésbe adók** képviselőjeként jogosult ezen garanciális igényeket annak kötelezettjével szemben érvényesíteni. A képviselet azonban nem mentesíti a **Vagyonkezelésbe adókat** a jelen Szerződés szerinti, a **Vagyonkezelő** irányában fennálló szavatossági kötelezettségei alól.

XI. A szerződés időbeni hatálya

1. A jelen szerződés, mely a I. 1. pontban körülírt vagyonkezelési szerződés módosításaként és egységes szerkezetbe foglalásaként értelmezendő, az aláírása napjától érvényes és a Hivatal jóváhagyó határozata jogerőre emelkedését követően 2018. január 1-jétől hatályos.
2. A szerződés, a I. 1. pontban körülírt szerződés módosításaként tekintendő, ezért annak időtartamát változatlanul hagyva, határozatlan időre szól.

XII. A szerződés megszűnése, megszüntetése, módosítása, és szerződésszegés

1. E szerződést a felek írásban, közös megegyezéssel megszüntethetik.
2. A vagyonkezelői szerződés megszűnik:
 - a) a XII/3. pontban részletezett rendkívüli felmondással;
 - b) a **Vagyonkezelő** jogutód nélküli megszűnésével;
 - c) az adott vagyontárgyra vonatkozóan a vagyontárgy megsemmisülésével;
 - d) amennyiben a Hivatal közérdekű üzemeltetőt jelöl ki.
3. **Vagyonkezelésbe adók** a vagyonkezelési szerződést az év végére szólóan, de legalább 8 hónapos felmondási idővel akkor szüntethetik meg, ha:
 - a) a **Vagyonkezelő** tekintetében a jogszabályok (így különösen a Vksztv., a környezet védelmére vagy a vízgazdálkodásra vonatkozó jogszabályok) vagy a rá vonatkozó hatósági határozatok előírásainak víziközmű-szolgáltatás során történő súlyos megsértését jogerősen megállapították;
 - b) ha a **Vagyonkezelő** a vagyonkezelési szerződésben megállapított kötelezettségét súlyosan vagy huzamosan megszegte,
 - c) a **Vagyonkezelő** a vele szemben a vagyonkezelési szerződés megkötését megelőzően megindult csőd- vagy felszámolási eljárásról a **Vagyonkezelésbe adókat** nem tájékoztatta, vagy a **Vagyonkezelővel** szemben a vagyonkezelési szerződés hatályának időtartama alatt csőd- vagy felszámolási eljárás indul,
 - d) **Vagyonkezelő** adó-, illeték-, vám- vagy társadalombiztosítási járulék tartozása több mint hat hónapja lejárt, és ennek megfizetésére halasztást nem kapott.

4. **Vagyonkezelésbe adók** a **Vagyonkezelővel** megkötött vagyonkezelői szerződést azon közművekre vonatkozóan, amely közművek Európai Uniósi támogatással és a **Vagyonkezelő** anyagi szerepvállalásával jöttek létre, rendes felmondással nem mondhatják fel.
Amennyiben rendkívüli felmondásra kerül sor, úgy a jelen szerződés megszűnésével egyidejűleg a **Vagyonkezelésbe adók** egy összegben kötelesek megfizetni a **Vagyonkezelőnek** azt az összeget, amelyet a **Vagyonkezelő** a **Vagyonkezelésbe adók** tulajdonába került közművek megépítése céljából részükre megelőlegezett.
A **Vagyonkezelésbe adók** által fizetendő összeg csökken az uniós támogatással és a **Vagyonkezelő** pénzügyi szerepvállalásával megvalósult közművek üzemeltetése során a **Vagyonkezelő** által beszedett víz- és csatornaszolgáltatási díjakból már megtérült összeggel.
5. Amennyiben a Hivatal határozatban közérdekű üzemeltetőt jelöl ki, akkor annak birtokba lépésével egyidejűleg az érintett közműrendszerre vonatkozóan fennálló korábbi üzemeltetési jogviszony hatályát veszti.
6. **Felek** jelen szerződést kizárólag közös megegyezéssel, írásban módosíthatják.
7. **Felek** e szerződést a Vksztv. 20.§-ában foglaltak szerinti szerződésszegés esetén az abban meghatározott módon és határidővel megszüntethetik.

XIII. Elszámolás a vagyonnal

1. A szerződés megszűnése esetén a Felek kötelesek elszámolni egymással a kezelt vagyonnal, valamint a kezelt vagyonnak a kezelésbe adás időpontjában fennálló állapotához (értékéhez) viszonyítottan bekövetkezett különbözetével.
2. **Vagyonkezelő** által előre finanszírozott - de a díjban a vagyonkezelői jog megszűnése időpontjáig értékcsökkenésként még meg nem térült - pótlási és felújítási korszerűsítési, műszaki fejlesztési munkák könyv szerinti nettó értékét a **Vagyonkezelésbe adók** kötelesek a **Vagyonkezelő** részére a vagyonkezelői szerződés megszűnését követő 6 hónapon belül megtéríteni.
3. **Vagyonkezelő** a vagyonkezelői jog megszűnését követő 6 hónapon belül köteles elszámolni a tartalékként képzett - de a vagyonkezelési szerződés megszűnése időpontjáig még fel nem használt - amortizáció összegével.
4. **Felek** vállalják, hogy egymással szembeni követeléseik meg nem fizetése esetén, a késedelem idejére, a mindenkori jegybanki alapkamat háromszorosának megfelelő mértékű késedelmi kamatot fizetnek a másik fél részére a tartozás teljes összege után.
5. A szerződés megszűnésekor a **Vagyonkezelésbe adók** kötelesek gondoskodni a vagyonkezelői jog ingatlan nyilvántartásból való törléséről.
6. Amennyiben a vagyonkezelési szerződés azért szűnik meg, mert a Hivatal közérdekű üzemeltetőt jelöl ki, szerződő felek kötelesek egymással haladéktalanul elszámolni az 1-5.

pontokban írtakon kívül a vagyonkezelésbe adott mindennemű ingatlan- és ingóvagyonnal, valamint vagyoni értékű joggal, és azokat **Vagyonkezelésbe adók** birtokába adni.

Felek egymással és a Hivatallal egyaránt kötelesek együttműködni azért, hogy a Hivatal által határozatban kijelölt közérdekű üzemeltető zavartalanul kerüljön birtokba.

XIV. A Vagyonkezelésbe adók közötti megállapodás a víziközmű-rendszer főműveinek víziközmű-fejlesztéséről

1. **Vagyonkezelésbe adók**, mint Ellátásért felelősök a Vksztv. 5/G. § (1) b) pontja alapján külön megállapodásban rögzítették, hogy az ellátásért felelősök képviselőjét Veszprém Város Önkormányzata látja el.
2. A **Vagyonkezelésbe adók** rögzítik, hogy a Vksztv.-ben az Ellátásért felelősre vonatkozó kötelezettségek teljesítésével kapcsolatban felmerülő indokolt költségeket, az alábbiak szerint viselik:
 - a) A víziközmű-rendszer közösen használt főműveit (továbbiakban főművek) a **Vagyonkezelésbe adók** közösen definiálják. A főművi vagyon elemek tételes és leltárszerű felsorolását a jelen módosított üzemeltetési szerződés **4. számú melléklete** tartalmazza. A főművek rendeltetésszerű használatához szükséges gépeket, berendezéseket és tartozékokat a főművek részeként kell értelmezni.
 - b) A víziközmű-rendszer főműveinek és azok tartozékainak fejlesztését, illetve a gördülő fejlesztési tervben a Hivatal által jóváhagyott felújítási és pótlási, valamint beruházási kötelezettségeket (továbbiakban víziközmű-fejlesztés), az érintettek az igénybevétel arányában, a mindenkori jogszabályok figyelembe vételével kívánják viselni. Az egyes főművek igénybevételi arányát a **4. sz. melléklet** tartalmazza.
 - c) Az igénybevétel arányát, a tárgyévet megelőző öt év összesített számlázott szennyvízmennyiségének figyelembe vételével, egy tizedes jegyre kerekített százalékos megállapítással kell a **Vagyonkezelésbe adók** között felosztani. A felosztás mindig csak a tárgyévre vonatkozik. A százalékos felosztást a Víziközmű-szolgáltató végzi és azt minden év április 15-ig az érintettek felé közli.

A víziközmű-rendszerek tulajdonosai, mint **Vagyonkezelésbe adók** kijelentik, hogy a közigazgatási területükön lévő felhasználási helyeket ellátó víziközmű-fejlesztéséről kizárólag az érintett **Vagyonkezelésbe adó** gondoskodik.

XV. Jogviták rendezése

1. **Felek** rögzítik, hogy jelen szerződés teljesítése érdekében egymással szorosan együttműködnek. A szerződés teljesítése során felmerült esetleges vitás kérdésekben kötelesek megkísérlni az egyezségkötést. Amennyiben a **Felek** között nem jön létre egyezség, úgy igényüket bírósági úton érvényesíthetik. **Felek** az esetleges jogviták rendezésére az értékhatártól függően a Veszprémi Járásbíróság vagy a Veszprémi Törvényszék kizárólagos illetékességét kötik ki.

2. A jelen szerződésben nem szabályozott kérdésekben, a szerződésben használt fogalmak értelmezésénél az I. fejezetben felsorolt törvények, a Ptk., az Sztv., valamint a 58/2013. (II.27.) Kormányrendelet vonatkozó rendelkezései az irányadók.

XVI. Egyéb rendelkezések

1. **Vagyonkezelő** kijelenti, hogy részéről a vagyonkezelési szerződés módosítását kizáró körülmény nem áll fenn, továbbá lejárt adó-, illeték-, vám- vagy társadalombiztosítási járulék tartozása nincs, és nem áll csőd, felszámolás vagy végelszámolási eljárás hatálya alatt.
2. **Vagyonkezelő a Vagyonkezelésbe adókat** azonnal írásban tájékoztatja, amennyiben tartósan, több mint 6 hónapja lejárttá vált adó-, illeték-, vám- vagy társadalombiztosítási járulék tartozása keletkezik, és csőd, felszámolási vagy végelszámolási eljárás indult ellene.
3. Amennyiben a szerződés aláírását követően megjelenő jogszabályok a szerződésben jelenleg nem szabályozott tartalomról rendelkeznek, e szerződést **Felek** a jogszabálynak megfelelően kiegészítik, illetve módosítják.
4. Jelen Vagyonkezelési szerződésmódosítás, az I.1. pontban részletezett 2013. november 5-én megkötött Üzemeltetési szerződés módosításaként, valamint egységes szerkezetbe foglalásaként tekintendő azzal, hogy magába foglalja az I.2.-I.8. pontig meghatározott Üzemeltetési szerződések vagyonelemeinek üzemeltetését és azok vagyonelemtárait is.
5. Jelen szerződés hatályba lépésével egyidejűleg az I. pontban részletezett valamennyi szerződés az egységes szerkezetbe foglalásra tekintettel hatályát veszti.

Szerződő felek ezt az okiratot, mint akaratukkal megegyezőt, helybenhagyólag aláírták.

Veszprém, 2017.

.....
Porga Gyula
polgármester
Veszprém Megyei Jogú Város Önkormányzat
Vagyonkezelésbe adó I.

.....
Kugler Gyula
vezérigazgató
BAKONYKARSZT Zrt.
Vagyonkezelő

.....
Sövényházi Balázs
polgármester
Nemesvámos Község Önkormányzat
Vagyonkezelésbe adó II.

.....
Fertig József
polgármester
Veszprémfajszi Község Önkormányzat
Vagyonkezelésbe adó III.

.....
Gyarmati Katalin
polgármester
Szentkirályszabadja Község Önkormányzat
Vagyonkezelésbe adó IV.

.....
Köbl Miklós
polgármester
Hajmáskér Község Önkormányzat
Vagyonkezelésbe adó V.

XVII. Mellékletek:

- 1.sz. melléklet: A vagyonkezelésbe adott szennyvízelvezetés és –tisztítás víziközmű vagyon leltára
- 2.sz. melléklet: A vagyonkezelői jog ingatlan-nyilvántartásba történő bejegyeztetéséhez szükséges adatok 2017. december 31-i állapot szerint (ingatlanok helyrajzi számos jegyzéke)
- 3.sz. melléklet: 2018. évi vagyonkezelési díj, és annak fizetési feltételei
- 4.sz. melléklet: A víziközmű-rendszer főműveinek ismertetése, főművek helyszínrajzi ábrázolása, Igénybevételi mátrix

Záradék:

Jelen szerződést Veszprém Megyei Jogú Város Önkormányzat képviselő-testülete a számú határozatával hagyta jóvá.

Jelen szerződést Nemesvámos Község Önkormányzat képviselő-testülete a számú határozatával hagyta jóvá.

Jelen szerződést Veszprémfajsz Község Önkormányzat képviselő-testülete a számú határozatával hagyta jóvá.

Jelen szerződést Szentkirályszabadja Község Önkormányzat képviselő-testülete a számú határozatával hagyta jóvá.

Jelen szerződést Hajmáskér Község Önkormányzat képviselő-testülete a számú határozatával hagyta jóvá.

VAGYONKEZELÉSI SZERZŐDÉS MÓDOSÍTÁS
A BAKONYKARSZT Zrt. és Hajmáskér Önkormányzata
között,
Hajmáskér ivóvízellátó víziközmű-rendszerre vonatkozólag

Tartalom

I.	PREAMBULUM	3
II.	A SZERZŐDÉS CÉLJA	4
III.	A SZERZŐDÉS TÁRGYA.....	4
IV.	A VAGYONKEZELÉSHEZ KAPCSOLÓDÓ JOGOK ÉS KÖTELEZETTSÉGEK ..	5
V.	A VAGYONKEZELÉS KERETÉBEN VÉGZETT KÖZSZOLGÁLTATÁS RÉSZLETES FELTÉTELEI.....	8
VI.	A VAGYONKEZELÉSSEL ÖSSZEFÜGGŐ TÁJÉKOZTATÁSI KÖTELEZETTSÉGEK, ELLENŐRZÉSI JOGOSULTSÁGOK, AZOK RENDJE ÉS TERJEDELME	10
VII.	A BERUHÁZÁSOK KEZELÉSE	11
VIII.	A KÖZMŰVEKKEL KAPCSOLATOS NYILVÁNTARTÁSI ÉS ADATSZOLGÁLTATÁSI FELADATOK.....	12
IX.	A KOCKÁZAT ÉS KÁRVISELÉS MÓDJA, VAGYONVÉDELMI ELŐÍRÁSOK, KÁRTÉRÍTÉSI FELELŐSSÉG	13
X.	SZAVATOSSÁGI JOGOK ÉS KÖTELESSÉGEK	13
XI.	A SZERZŐDÉS IDŐBENI HATÁLYA	14
XII.	A SZERZŐDÉS MEGSZŰNÉSE, MEGSZŰNTETÉSE, MÓDOSÍTÁSA, ÉS SZERZŐDÉSSZEGÉS	14
XIII.	ELSZÁMOLÁS A VAGYONNAL	15
XIV.	JOGVITÁK RENDEZÉSE	15
XV.	EGYÉB RENDELKEZÉSEK	16
XVI.	MELLÉKLETEK:	17

VAGYONKEZELÉSI SZERZŐDÉS MÓDOSÍTÁS

amely létrejött egyrészről,

Hajmáskér Önkormányzata (székhelye: 8192 Hajmáskér, Kossuth u. 31., törzsszáma: 15428464, képviseli: Köbli Miklós polgármester), mint az ellátásért felelős vagyionkezelésbe adó, (továbbiakban: **Vagyonkezelésbe adó**)

másrészről,

a BAKONYKARSZT Víz- és Csatornamű Zrt. (székhelye: 8200 Veszprém, Pápai út 41. cégjegyzékszám: Cg.: 19-10-500133 adószáma: 11338024-2-19 képviseli: **Kugler Gyula vezérigazgató**), mint vagyionkezelő, (a továbbiakban: **Vagyonkezelő**), a továbbiakban együtt: **Felek** között, a mai napon, az alább megjelölt helyen és a következő feltételekkel:

I. Preambulum

1. A BAKONYKARSZT Zrt., Hajmáskér település vízellátó rendszerének nagy részét vagyionkezelési formában üzemelteti, a 2012. március 29-én, határozatlan időre megkötött Üzemeltetési szerződés és a 2012. december 3-án megkötött Üzemeltetési szerződés kiegészítése alapján.
2. A BAKONYKARSZT Zrt. Hajmáskér Község Fűzfa utcai (448/7 hrsz.) ivóvízvezeték 2007. június 27-én megkötött Bérleti üzemeltetési szerződés alapján üzemelteti.
3. 2016. július 4-i hatállyal módosításra került a víziközmű-szolgáltatásról szóló 2011. évi CCIX. törvény, (a továbbiakban Vksztv.). A Vksztv. 83. § (3a) bekezdése értelmében, **ha egy adott víziközmű rendszeren több ellátásért felelős tulajdonnal rendelkezik és a víziközmű rendszerre nézve a fogyasztóvédelemről szóló 1997. évi CLV. törvény és a víziközmű-szolgáltatásról szóló 2011. évi CCIX. törvény módosításáról szóló 2016. évi XLII. törvény hatályba lépése napján több üzemeltetési jogviszony van hatályban, az 5/H. § (1) bekezdésben foglalt követelményeknek való megfelelés érdekében a víziközmű-rendszer üzemeltetési jogviszonyának egy szerződésben foglalását 2017. december 31. napjáig végre kell hajtani.**
4. A fent leírtak ismeretében a szóban forgó ivóvízellátó víziközmű-rendszer tulajdonos Önkormányzata, azaz a **Vagyonkezelésbe adó** úgy határozott, hogy a *Hajmáskér ivóvízellátó víziközmű-rendszer* víziközműveire (MEKH azonosító kód: 11-15361-1-001-00-03) a korábbi kettő üzemeltetési szerződés helyett egy egységes vagyionkezelési szerződést köt a BAKONYKARSZT Zrt.-vel.
5. A „Nemzeti vagyionról” szóló 2011. évi CXCVI. törvény (továbbiakban Nvtv.) rendelkezései felhatalmazzák az önkormányzat képviselő-testületét, hogy a helyi önkormányzat tulajdonában álló nemzeti vagyion tekintetében: az állam, és a helyi önkormányzat, együtt 100%-os tulajdonában álló gazdálkodó szervezettel, az önkormányzati közfeladat ellátásához kapcsolódva, - versenyeztetés nélkül -

vagyonkezelési szerződést kössön. Ennek alapján **Vagyonkezelésbe adó**, a képviselő-testület határozata alapján módosítja az 1. pontban körülírt vagyonkezelési szerződést a **Vagyonkezelővel**.

6. A Vksztv., a 3. pontban foglaltakon felül rendelkezik a víziközmű üzemeltetési jogviszony speciális szabályairól, valamint a víziközmű-szolgáltatással kapcsolatos alapvető jogokról és kötelezettségekről, melyet **Felek** jelen szerződés megkötésénél figyelembe vesznek.
7. A „Magyarország helyi önkormányzatairól” szóló, 2011. évi CLXXXIX. törvény (továbbiakban Möt.v.) rendelkezik többek között az önkormányzati vagyonnal kapcsolatos kérdéskörökről, mely szerint: a vagyonkezelői jog átadása nem érinti az önkormányzati közfeladatok ellátásának kötelezettségét.
8. **Felek** megállapítják, hogy a **Vagyonkezelő**, a **Vagyonkezelésbe adó** részvényrel rendelkező települési önkormányzatok résztulajdonában álló zártkörűen működő részvénytársaság. A társaság valamennyi részvénye önkormányzati tulajdonban van, ezért megfelel a Nemzeti vagyonról szóló törvény 3. §. (1) bek. ag) pontja szerinti átláthatósági feltételnek, valamint a 3.§ (1) bek. 19. pont bd) pontjának.
9. **Felek** ezúton nyilatkoznak, hogy egyoldalúan, a szerződéses jogviszony tartama alatt, a Vagyonkezelőre vonatkozóan fennálló, fentiekben rögzített tulajdoni viszonyokat nem változtatják meg.

II. A szerződés célja

1. A jelen szerződést **Felek** azzal a céllal kötik, hogy a **Vagyonkezelő** a vagyonkezelési szerződés keretében gondoskodik a **Vagyonkezelésbe adó** víziközmű vagyonával való szakszerű gazdálkodásról (annak üzemeltetéséről, felújításáról, pótlásáról, a lehetőségek függvényében korszerűsítéséről, műszaki fejlesztéséről) és az e vagyoni körbe tartozó víziközmű-rendszer vonatkozó jogszabályok szerinti működtetéséről.
2. A **Vagyonkezelésbe adó** jelen szerződés szerinti vagyontárgyakat a I. fejezetben felsorolt törvények, valamint a Számviteli törvény (továbbiakban: Sztv.) előírásai alapján a **Vagyonkezelőnek** vagyonkezelésbe adja - a **Vagyonkezelő** pedig vagyonkezelésébe veszi azt.
3. **Vagyonkezelésbe adó** kijelenti, hogy e szerződés időtartama alatt a víziközművek üzemeltetésére más üzemeltetővel üzemeltetési jogviszonyt nem létesít.

III. A szerződés tárgya

1. A szerződés tárgyát képezi a **Vagyonkezelésbe adó** tulajdonába, mint korlátozottan forgalomképes törzsvagyonba tartozó víziközmű vagyon, azaz a *Hajmáskér ivóvízellátó víziközmű-rendszer* (MEKH azonosító kód: 11-15361-1-001-00-03) közmű vagyontárgyai, valamint a hozzá kapcsolódó rendszerfüggetlen víziközmű-elemek kezelése, a vagyonkezelésbe adott közművekkel való rendeltetésszerű gazdálkodás, és a víziközművek működtetése.

2. Jelen szerződés szerinti víziközmű szolgáltatás ellátási területe a **Vagyonkezelésbe adó** közigazgatási területe.
3. A jelen szerződéssel vagyonkezelésbe adott vagyon egyes elemeinek tételes megnevezését, mennyiségét és a tulajdoni viszonyokat a jelen szerződés **1.sz., elválaszthatatlan melléklete** tartalmazza. A vagyontárgyak vagyonkezelésbe adása a **Vagyonkezelésbe adó** nyilvántartási adatai szerinti értéken történik. Az alkalmazott értékcsökkenési leírási kulcsokat a **Vagyonkezelő** hatályos szabályzatai alapján alkalmazza.

A **Vagyonkezelésbe adó** jelen szerződés aláírását követően, legkésőbb 2018. július 31-ig jelen szerződést kiegészíti a vagyonkezelésbe adott ingatlanok helyrajzi számos jegyzékével (**2. sz. melléklet**). **Vagyonkezelő** a melléklet elkészítéséhez az igényelt szakmai segítséget biztosítja.

Vagyonkezelő e szerződés alapján fennálló vagyonkezelési jogát jogosult az ingatlan-nyilvántartásba bejegyeztetni.

4. A szerződés tárgyát képezik, az **1.sz. mellékletben** felsorolt víziközművek fejlesztésén túl, jelen szerződés aláírását követően üzembe lépő – a **Vagyonkezelésbe adó** beruházásában megvalósuló, illetve más módon tulajdonába kerülő – víziközmű-rendszerbővítések, illetve új víziközmű-rendszerek is, melyek vagyonkezelésbe adásáról a **Vagyonkezelésbe adó** köteles gondoskodni. A leltár szerinti vagyonkezelésbe adásról, vagyonkezelésbe vételről a Felek külön jegyzőkönyvet vesznek fel. A **Vagyonkezelő** leltári felelőssége csak a vagyonkezelésbe átvett közművagyon elemeire és a rendszerfüggetlen vagyonelemekre áll fenn.

A jegyzőkönyvben rögzíteni kell az átadott eszközök, művek átadáskori állapotát, üzemképességét, átadáskori értékét, valamint a kapcsolódó ingatlanok adatait.

Amennyiben a **Vagyonkezelésbe adó** a beruházáshoz az Európai Unió pénzügyi támogatását igénybe veszi, a vagyonkezelésbe adásnál a támogatás felhasználásának szabályairól szóló rendeleteket is alkalmaznia kell.

IV. A vagyonkezeléshez kapcsolódó jogok és kötelezettségek

1. A **Vagyonkezelő** e szerződés alapján jogosult a **Vagyonkezelésbe adó** tulajdonában álló, az **1.sz. mellékletben** részletezett víziközművek működtetésére, és ennek során azok birtoklására, használatára és hasznainak szedésére. A **Vagyonkezelőt** - ha jogszabály másként nem rendelkezik – megilletik a **Vagyonkezelésbe adó** jogai és terhelik kötelezettségei – ideértve a vagyonkezelésbe kapott vagyon vonatkozásában a Sztv. szerinti könyvvezetési és beszámoló-készítési kötelezettsége is – azzal, hogy a vagyont nem idegenítheti el, továbbá használati joggal, szolgálommal vagy más dologi joggal nem terhelheti meg, biztosítékul nem adhatja, valamint a vagyonkezelői jogot harmadik személyre - a törvényben foglalt kivétellel - nem ruházhatja át és nem terhelheti meg.
2. **Vagyonkezelésbe adó** a **Vagyonkezelő** részére a jelen szerződés III. fejezetében megfogalmazott víziközművek működtetésére nézve mind a jelenleg meglévő és átadásra kerülő, mind a jövőben megépülő víziközművek vonatkozásában kizárólagos jogot biztosítanak jelen szerződés időbeli hatálya alatt. A **Vagyonkezelő** a vagyonkezelői jogot kizárólagosan birtokolja. A **Vagyonkezelő** a hatályos jogszabályokban meghatározott

feltételek szerint jogosult a víziközművel, e víziközmű-szolgáltatáson kívül vállalkozási tevékenységet folytatni kizárólag úgy, hogy az nem veszélyeztetheti e víziközmű-szolgáltatás folyamatos és biztonságos ellátását, továbbá nem okoz a víziközműben állagromlást. A **Vagyonkezelő** a víziközművek működtetésének jogát másnak el nem idegenítheti, gyakorlását át nem engedheti, nem pénzbeli hozzájárulásként más gazdasági társaságba nem viheti, más hasonló jogügyletben nem hasznosíthatja, és meg nem terhelheti.

3. A **Vagyonkezelő** vállalja, hogy

- a.) a vagyonkezelésébe vett vagyonnal rendeltetésszerűen gazdálkodik, az általában elvárható gondossággal úgy, hogy a jelen szerződés alapján vagyonkezelésében lévő közművekkel ellátott területen biztosított legyen az ivóvízellátás;
- b.) a rábízott víziközmű üzemképességének fenntartásáról, a megfelelő üzemeltetésről és karbantartásról, jó gazda gondosságával gondoskodik. A víziközmű vagyon felújításáról (rekonstrukció), korszerűsítéséről és szükséges eszközpótlásról, legalább a vagyoni eszközök elszámolt értékcsökkenésének a víziközmű szolgáltatási díjbevételekben megtérülő mértékében gondoskodik és e célokra az értékcsökkenésnek megfelelő mértékben tartalékot képez. Erről a **Vagyonkezelő** évenként egyszer a **Vagyonkezelésbe adónak** tájékoztatást ad. Ha a vagyoni eszközöknek a számviteli törvény előírásai szerint elszámolt értékcsökkenésére a víziközmű szolgáltatási díj – annak értékcsökkenési leírás része – nem nyújt fedezetet, a díjhányadot meghaladó mértékű értékcsökkenés vonatkozásában a **Vagyonkezelőt** nem terheli a felújítási, korszerűsítési és műszaki fejlesztési kötelezettség. Ennek folyományaként a szolgáltatási díjban meg nem térülő hosszú lejáratú kötelezettség elengedéséről a tulajdonos Önkormányzatoknak minden évben képviselőtestületi határozatot hoznak. A kötelezettség módosított összegéről **Vagyonkezelő** a **Vagyonkezelésbe adót** legkésőbb tárgyévét követő év április 15-ig írásban tájékoztatja;
- c.) a hatályos Vksztv.-nek megfelelően gördülő fejlesztési, felújítási-, pótlási-, és beruházási tervet készít, az arra irányadó mindenkor hatályos miniszteri rendeletben foglalt formában és tartalommal;
- d.) a víziközmű rendszer működtetését biztonságosan, hatékonyan és megbízhatóan, a vízügyi, közegészségügyi, környezetvédelmi, természetvédelmi és vízvédellemmel kapcsolatos követelmények betartásával, valamint az ellátásbiztonság figyelembe vételével végzi, a rendelkezésre álló kapacitás mértékéig a művek műszaki és üzembiztonsági színvonalán, a jelen szerződés szerinti víziközmű rendszerre kiadott vízjogi üzemeltetési engedélyek szerint;
- e.) a víziközmű-fejlesztéseket a hatályos jogszabályok és a Felek által meghatározott terjedelemben és időben úgy végzi el, hogy az általa üzemeltetett víziközmű-rendszer a víziközmű-szolgáltatási ágazatok vonatkozásában hosszú távon is ki tudja elégíteni az ésszerű igényeket;
- f.) folyamatosan megfelel az egészséget veszélyeztető, valamint a biztonságos munkavégzésre vonatkozó mindenkor hatályos jogszabályi rendelkezéseknek;

- g.) folyamatosan megfelel a víziközmű üzemeltetés személyi- és tárgyi feltételeire vonatkozó mindenkori jogszabályi rendelkezéseknek;
- h.) a közművagyon üzemeltetése során keletkező hulladékokat, esetleges veszélyes anyagokat a környezetvédelmi jogszabályok maradéktalan betartásával kezeli, illetve azokat lehetőség szerint az üzemeltetés költségeinek csökkentése érdekében hasznosítja.
4. **Vagyonkezelő a Vagyonkezelésbe adótól** a vagyonkezelési jogot ellenérték nélkül szerezte meg.
5. **Felek** megállapodnak, hogy **Vagyonkezelő a Vagyonkezelésbe adónak** a vagyonkezelési jog gyakorlásáért, az éves ivóvízszolgáltatás értékesítés mennyiségétől függő vagyonkezelési díjat fizet. A vagyonkezelési díjat **Felek** úgy állapítják meg, hogy az jogfolytonosság miatt megegyezik a I. 1. pontjában körülírt vagyonkezelési szerződés után fizetendő, a miniszter által jóváhagyott vagyonkezelési díjjal. A vagyonkezelési díj számlázási ütemezését jelen szerződés mindenkor **3.sz. mellékletében** rögzítik a felek. A vagyonkezelési díj összegének mértéke nem haladhatja meg a szolgáltatási díjban a miniszter által jóváhagyottat.
A vagyonkezelési díj így megállapított összegét a **Vagyonkezelésbe adó** – évente két alkalommal, az értékesített mennyiségek ismeretében – számlázzák a **Vagyonkezelő felé**.
6. Amennyiben a **Vagyonkezelésbe adó** javára – vízügyi hatósági határozat, vagy más okirat alapján – az ingatlan-nyilvántartásba bejegyzendő, vízvezetési szolgalmi jogot alapítanak, a szolgalmi jog gyakorlására a **Vagyonkezelő** jogosult és kötelezett.
7. Amennyiben a **Vagyonkezelő** által végzett víziközmű-fejlesztés során vízvezetési szolgalmi jogot kell alapítani, azt a **Vagyonkezelő a Vagyonkezelésbe adó** javára és költségére alapítja.
8. Szerződő **Felek** megállapodnak abban, hogy a vagyonkezelésbe adott ingatlanokhoz kapcsolódó, de eddig elmaradt szolgalmi jog bejegyzéseket a **Vagyonkezelésbe adó** megbízásából és költségén a **Vagyonkezelő** is elvégezheti.
9. **Vagyonkezelő** vállalja, hogy a Vksztv. 6. § (3a) bekezdése, valamint a Ptk. 6:440, alapján a vagyonbiztosításról, mint vagyonkezelő e szerződés aláírásától gondoskodik.
10. A víziközmű-működtetés meghatározott részének kiszervezéséhez a Vksztv.-ben és a végrehajtására kiadott 58/2013. (II.27.) Kormányrendeletben előírt engedély, illetve tájékoztatási kötelezettség szükséges. A harmadik személytől víziközmű működtetése érdekében igénybe vett tevékenység körébe tartozó tevékenység esetében a **Vagyonkezelő** úgy felel a jogszabályokban vagy hatósági határozatban meghatározott kötelezettségei teljesítéséért, mintha az adott tevékenységet maga végezte volna.
E körben a **Vagyonkezelő** kötelezettséget vállal arra, hogy a jogszabályban foglalt kiszervezett tevékenységek tájékoztatási és engedélyezési kötelezettségeinek jelen szerződés hatálya alatt eleget tesz.

11. **Felek** a víziközmű szolgáltatást felügyelő Hivatalnak minden olyan tájékoztatást és adatot kötelesek megadni, amely annak hatósági díjelőkészítő és díjfelügyeleti tevékenységéhez szükséges.

V. A vagyonkezelés keretében végzett közszolgáltatás részletes feltételei

1. A víziközmű vagyonkezelés szakmai és személyi feltételeinek általános szabályai
 - 1.1. **Vagyonkezelő** a közszolgáltatás teljes időtartama alatt gondoskodni köteles a közszolgáltatás - hatályos jogszabályokban előírt - szakmai és személyi feltételeinek biztosításáról.
 2. A közszolgáltatás ellátásával kapcsolatos elvárások, jogok és kötelezettségek
 - 2.1. A **Vagyonkezelésbe adó** kötelezettségei:
 - a) a közszolgáltatás hatékony és folyamatos ellátásához a **Vagyonkezelő** számára szükséges információk és adatok szolgáltatása;
 - b) a településen működtetett különböző közszolgáltatások összehangolásának elősegítése;
 - c) kizárólagos jog biztosítása a **Vagyonkezelő** részére az önkormányzat tulajdonában lévő, – és a közszolgáltatás ellátásához szükséges – mindenkori vagyontárgyak használatára, és hasznosítására;
 - d) a víziközművek elhelyezéséhez szükséges, szolgalmi jogi és egyéb használati jogi megállapodások megkötése, és ezeknek vagyonkezelő rendelkezésre bocsátása;
 - e) új víziközmű fejlesztése és beruházások megvalósítása.
 - 2.2. A **Vagyonkezelő** általános kötelezettségei a közszolgáltatással kapcsolatban:
 - 2.2.1. A **Vagyonkezelő** köteles a Hivatal által jóváhagyott Üzletszabályzatban foglaltakat betartani.
 - 2.2.2. A **Vagyonkezelő** köteles a meghatározott közszolgáltatás folyamatos és teljes körű ellátására.
 - 2.2.3. A **Vagyonkezelő** kötelezettséget vállal arra, hogy a víziközművek üzemeltetéséről szóló rendelet alapján, figyelembe véve a Vksztv. előírásait is a víziközmű teljes körű üzemeltetését ellátja, ezen belül különösen:
 - a.) A napi üzemeltetéshez üzemeltető személyzetet biztosít.
 - b.) A szakmai irányításhoz szakképzett vezetőt biztosít.
 - c.) A víziközmű üzemeltetéshez ügyeleti személyzetet biztosít.
 - d.) A felhasználók részére ügyfélszolgálatot működtet.
 - e.) A víziközmű-rendszer teljes körű karbantartásához és hibaelhárításához az anyagokat, az eszközöket, és a személyzetet biztosítja.
 - f.) Munkaidőn kívüli időszakokra a hiba- és kárelhárítás elvégzésre folyamatosan rendelkezésre álló ügyeleti rendszert működtet, valamint az ehhez szükséges feltételeket biztosítja.
 - g.) Az üzemeltetett rendszerre vagyonbiztosítást, és a harmadik személynek okozott károk megtérítésére felelősségbiztosítást köt.

- h.) Az üzemeltetési szabályzatot elkészíti.
- i.) Az üzemeltetési engedély hatályosságát fenntartja.
- j.) Az üzemeltetés során a munkavédelmi előírásokat betartja és betartatja.
- k.) A vízdíj és csatornadíj számlákat elkészíti.
- l.) A víziközmű szolgáltatási díjat beszedi.
- m.) A hátralékokat kezeli.
- n.) Felhasználói nyilvántartást felveszi, és folyamatosan vezeti.
- o.) A felhasználói, egyedi szolgáltatási szerződéseket megkötöti.
- p.) Az üzemeltetett eszközök leltárszerű felvételét elkészíti, és a változásokat folyamatosan vezeti.
- q.) A működtetéshez szükséges szolgáltatókkal a szolgáltatási szerződéseket megkötöti, s ennek egyszeri és folyamatos költségeit viseli.
- r.) Fejlesztés-bővítés esetén üzemeltetői szaktanácsadást, véleményt ad az önkormányzat, illetve az általa megbízottak részére.
- s.) Az önkormányzatok kérésére a működtetésről évi egy alkalommal tájékoztatást ad.
- t.) A hatóságok és egyéb szervek által előírt adatszolgáltatási kötelezettségeket teljesíti.
- u.) A hatósági eljárások és előírások, nyilvántartási kötelezettségek, esetleges bírságok költségeit viseli.
- v.) Vállalja a gördülő fejlesztési terv elkészítését (felújítási és pótlási terv, valamint beruházási terv) és a Hivatalnál jóváhagyatja azt.
- w.) Vállalja a víziközmű vagyon felújításának körében a víziközmű jogszabályi követelményeknek biztonsággal eleget tevő állapotának megőrzését, továbbá annak műszaki fejlesztését, legalább a vagyoni eszközök elszámolt értékcsökkenésének a víziközmű-szolgáltatási díjbevételekben megtérülő mértékében.
- x.) A víziközmű-fejlesztési hozzájárulás beszédéről a hatályos jogszabályoknak megfelelően intézkedik. Dönt a víziközmű-fejlesztési hozzájárulás felhasználásáról és elszámolásáról a hatályos jogszabályoknak és a részvénytársaság üzletszabályzatában rögzítetteknek megfelelően.
- y.) A vagyonkezelésbe vett eszközök után az amortizációs politikája szerinti értékcsökkenést elszámolja.

3. A **Vagyonkezelő** ágazat-specifikus kötelezettségei:

- a) a közszolgáltatással kapcsolatos, meghatározott adattartalmú nyilvántartások vezetése és adatszolgáltatások teljesítése, az ügyfélszolgálat, ügyfélpanaszok, bejelentések kezelésének részletes szabályai szerint.

4. A közszolgáltatás teljesítése alóli mentesülés szabályai:

Részben vagy egészben mentesül a **Vagyonkezelő** a közszolgálat teljesítése alól, ha azt elháríthatatlan külső körülmény meggátolja.

VI. A vagyonkezeléssel összefüggő tájékoztatási kötelezettségek, ellenőrzési jogosultságok, azok rendje és terjedelme

1. A **Vagyonkezelő** kötelezettséget vállal arra, hogy a gördülő fejlesztési tervben foglalt maradéktalan teljesítése érdekében a mindenkor hatályos jogszabályi rendelkezéseknek megfelelő tartalommal a **Vagyonkezelő** írásban javaslatot készít, illetve annak véglegesítése előtt egyeztet **Vagyonkezelésbe adóval**.
2. Felek megállapodnak abban, hogy az államháztartás szervezeteinek beszámolási és könyvvezetési kötelezettségeinek szabályairól szóló mindenkor hatályos jogszabály rendelkezései alapján a **Vagyonkezelésbe adó** könyvviteli mérlegében kimutatott eszközeire – ezen belül a víziközmű-vagyonra – vonatkozó éves leltározási kötelezettség teljesítése érdekében együttműködnek, a szükséges adategyeztetést elvégzik, a másik fél adatbekérését teljesítik.
3. Új víziközmű vagyon létrehozására irányuló beruházás eredményeképpen létrejövő víziközmű vagyon esetén a **Vagyonkezelésbe adó** köteles a **Vagyonkezelőt** tájékoztatni a számviteli nyilvántartásba vételről, valamint a létrejött víziközmű-vagyon műszaki paramétereiről.
4. **Felek** rögzítik, hogy a Vksztv. 61.§-ban foglalt felhatalmazás alapján személyes adat kezelésére Adatkezelőként feljogosítottak, az adatkezelés és a Hivatal részére történő adatszolgáltatás tekintetében együttműködésre kötelezettek.
5. **Vagyonkezelésbe adó** jogosult a vagyonkezelésbe átadott vagyon üzemeltetésével, felújításával, pótlásával kapcsolatos mindennemű vagyonkezelői tevékenység ellenőrzésére, illetve a **Vagyonkezelőtől** e tevékenységgel összefüggésben adatokat, információkat kérni.
6. A **Vagyonkezelő** jogosult ellenőrizni minden olyan, az üzemeltetést érintő munkálatot, amelyet a **Vagyonkezelésbe adó** megrendelésére, vagy megbízása alapján harmadik személy végez.
7. Ennek érdekében a **Vagyonkezelő** rendelkezésére kell bocsátani az előterveket, valamint az engedélyezési és a kivitelezési terveket, valamint mindazon információt, amely a munkálatok megítélhetőségéhez szükséges.
8. Ez a jog kiterjed a kivitelezés, a műszaki átadás-átvétel nyomon követésére is. A **Vagyonkezelésbe adó** ennek érdekében a garanciális jogok **Vagyonkezelő** általi érvényesítéséhez szükséges okiratokat szükség szerint átadja a **Vagyonkezelő** részére.
9. A **Vagyonkezelésbe adó** írásban köteles értesíteni a **Vagyonkezelőt** a munkák megkezdéséről. A **Vagyonkezelő** tartozik megjelenni az átadáson, ahol jogosult észrevételeket tenni, melyeket jegyzőkönyvben rögzítenek.
10. A **Vagyonkezelő** a nem megfelelő minőségű, szakszerűtlen, vagy a jóváhagyott tervtől eltérő munka esetében, az észlelt hiba (hiányosságok) súlyától függően, tudomására jutását követően azonnal köteles jelezni és kezdeményezheti a **Vagyonkezelésbe adónál** a munka azonnali leállítását, javítást, cserét, az egész munka átvételének megtagadását.
11. Abban az esetben, ha jogos észrevételeire érdemi intézkedés nem történik, az új létesítmény üzemeltetését a **Vagyonkezelő** feltételekhez kötheti, vagy adott esetben megtagadhatja.
12. Amennyiben az észlelt hiányosságokat és/vagy hibákat a **Vagyonkezelő** a munkálatok során nem jelzi a **Vagyonkezelésbe adónak**, vagy ha azokkal kapcsolatos észrevételeit az átadásnál sem teszi meg, úgy nem tagadhatja meg a tárgyi eszköz üzemeltetés céljából való átvételét.
13. Amennyiben a **Vagyonkezelő** megismerhette a terveket, és figyelemmel kísérte a kivitelezést, és arra észrevételt nem tett, az átvétel kötelezettsége alól való mentesülése érdekében nem hivatkozhat sem a tervek, sem a kivitelezés hiányosságaira. Ez azonban

nem zárja ki, hogy a **Vagyonkezelő** kártérítési, vagy egyéb polgári jogi igényét a **Vagyonkezelésbe adóval** szemben érvényesítse.

VII. A beruházások kezelése

1. A **Vagyonkezelő** a vagyonkezelésbe vett vagyon után elszámolt értékcsökkenés alapján képződött, a víziközmű szolgáltatási díjbevételekben megtérülő forrást a kezelt meglévő víziközmű vagyon pótlására, felújítására, korszerűsítésére, műszaki fejlesztésére (kapacitásának bővítésére, üzembiztonságának növelésére) fordíthatja.
A beruházások forrását képezi a településen a Vksztv. előírásai szerint a Vagyonkezelő által, és a **Vagyonkezelő** javára beszedett közműfejlesztési hozzájárulás is, amit **Vagyonkezelő** kizárólag a Vksztv.-ben meghatározott víziközmű fejlesztésre fordíthat. A hozzájárulás felhasználásáról a **Vagyonkezelő** a Vagyonkezelésbe adó felé évente egy alkalommal tájékoztatást ad.
2. **Vagyonkezelő** a **Vagyonkezelésbe adó** által átadott közművek pótló beruházásaira és felújításaira, valamint korszerűsítő, műszaki fejlesztéseire a Vksztv. előírásai szerinti gördülő fejlesztési tervet készít. A terv tartalmazza a tervezett elszámolandó és a víziközmű szolgáltatási díjbevételekben megtérülő értékcsökkenés összegét, egyéb fejlesztési forrásokat, a tervezett pótló beruházások és felújítások, korszerűsítő, műszaki fejlesztések várható költségét összesen, valamint ezek különbözetét is.
Amennyiben a tárgyévben elszámolt és a közmű díjakban megtérült értékcsökkenés összege meghaladja a tárgyévi beruházások és felújítások összegét, a különbözetként jelentkező összeg, mint tartalék a következő évek pótlásaira és felújításaira szolgál.
3. A **Vagyonkezelésbe adó** jogosult a tárgyévet megelőző év augusztus 31-ig az általuk szükségesnek ítélt pótló beruházásokra és felújításokra javaslatot tenni, a gördülő fejlesztési tervet véleményezni.
4. **Vagyonkezelő** felelőssége a vagyonkezelte eszközök vonatkozásában addig a szintig terjed, amíg az eszközök felújításához, pótlásához szükséges anyagi forrásokat a víziközmű szolgáltatásért felelős miniszter a Hivatal által javasolt díjak figyelembevételével rendeletben megállapítja.
5. A pótlási, a felújítási, a korszerűsítési, műszaki fejlesztési, valamint a karbantartási munkák fogalmi meghatározását a **Vagyonkezelő** mindenkor felújítási szabályzata tartalmazza, melyet **Vagyonkezelésbe adó** kérésre, részükre megküld. A fenti meghatározásokat tartalmazó szabályok esetleges változásáról a **Vagyonkezelő** a **Vagyonkezelésbe adót** folyamatosan tájékoztatja.
6. Jelen szerződés nem érinti a **Vagyonkezelésbe adó** ivóvíz szolgáltatással kapcsolatos Nvtv. vagy Vksztv. szerinti új víziközmű létesítési, beruházási kötelezettségét, az a vagyonkezelés létrejötte után is a **Vagyonkezelésbe adó** feladata.

VIII. A közműekkel kapcsolatos nyilvántartási és adatszolgáltatási feladatok

1. **Vagyonkezelő** a saját mérlegében eszközként mutatja ki a vagyonkezelésébe vett - az önkormányzati törzsvagyron részét képező - eszközöket is, a hosszú lejáratú kötelezettségeivel szemben.
2. **Vagyonkezelő** a vagyonkezelésbe vett vagyont a Sztv. előírásai, valamint a saját Számviteli Politikájában és belső szabályzataiban meghatározott módon elkülönítve tartja nyilván. A nyilvántartás tételesen tartalmazza a vagyonkezelt eszközök könyv szerinti bruttó és nettó értékét, az elszámolt értékcsökkenés összegét, az azokban bekövetkezett változásokat.
3. **Vagyonkezelő**, a vagyonkezelésbe vett víziközműekkel végzett szolgáltatási tevékenységei bevételeit és ráfordításait víziközmű szolgáltatásonként külön-külön, és egyéb vállalkozási tevékenységeitől elkülönítetten tartja nyilván, a saját Számviteli politikájában rögzítettek szerint.
4. A közművek üzemeltetése során a teljesen elhasználódott és/vagy feleslegessé vált vagyontárgyokról a **Vagyonkezelő** írásban tájékoztatja a **Vagyonkezelésbe adót**. A tájékoztatás tartalmazza a hasznosításra vonatkozó javaslatot is. A **Vagyonkezelésbe adót** a tájékoztatást követő 30 napon belül - illetve amennyiben a vagyontárgy megszerzéséről való döntés a **Vagyonkezelésbe adó** képviselő testülete vagy bizottságai hatáskörébe tartozik, annak soron következő ülését követő 8 napon belül - értesítheti a **Vagyonkezelőt**, amennyiben a felesleges vagyontárgyra igényt tart. Ezt követően a **Vagyonkezelő** a felesleges vagyontárgyakkal kapcsolatos eljárást lefolytatja, beleértve a vagyontárgy hasznosítását vagy a **Vagyonkezelésbe adó** részére – igény esetén – történő visszaszolgáltatását is.
Amennyiben a felesleges vagyontárgy maradványértékkel rendelkezik, és a hasznosítás nem eredményez bevételt, illetve az esetleges bevétel kevesebb a maradványértéknél, a **Vagyonkezelő** jogosult a maradványértéket könyveiből kivezetni, és a vagyonkezeléssel kapcsolatos hosszú lejáratú kötelezettségét csökkenteni.
Amennyiben a hasznosítás bevétele meghaladja a felesleges vagyontárgy könyv szerinti maradványértékét, a többletet a **Vagyonkezelő** a vagyonkezelt eszközök felújítására, pótlására köteles fordítani.
A kötelezettségek változásáról **Vagyonkezelő** értesíti a **Vagyonkezelésbe adót**.
5. **Vagyonkezelésbe adó** a **Vagyonkezelő** adatközlése alapján vezeti számviteli nyilvántartásait, a vagyonkezelésbe adott eszközök értékét.
6. A Társaság által alkalmazott díjrendszer felépítése:
 - a) **alapdíj**: a fogyasztással arányos díjon felül az alapdíj meghatározására, a Vksztv-ben rögzítetteknek megfelelően történik a javaslattétel,
 - b) **fogyasztással arányos díj**: négyes tagolású, és a Vksztv. díjra vonatkoztatható alapelvein nyugszik.
7. **Vagyonkezelésbe adó** jogosult a vagyonkezelésbe adott vagyont, annak nyilvántartását, kapcsolódó pénzügyi elszámolásait ellenőrizni. Az ellenőrzés során és az ellenőrzés érdekében minden nyilvános, a közművagyonra és a vagyonkezelésre, annak

eredményességére vonatkozó adatba, okiratba betekinhetnek, arról adatszolgáltatást kérhetnek.

8. A víziközmű vagyron leltározását a **Vagyonkezelő** végzi a Leltározási szabályzata alapján. A leltározás ütemezéséről a **Vagyonkezelésbe adót** tájékoztatja, akinek kijelölt képviselője jogosult a leltározásban részt venni, azt ellenőrizni. A leltározás során fellelt vagy hiányzó eszközök értékével - a **Vagyonkezelésbe adó** egyidejű értesítése mellett – módosítja a nyilvántartásait.
9. **Vagyonkezelő** a jelen szerződés alapján vagyronkezelt vagyron nyilvántartási összértékében bekövetkezett - 5 %-os mértéket meghaladó – csökkenésről (pl. elemi kár, stb.), annak tudomására jutásakor írásban tájékoztatja a **Vagyonkezelésbe adót**, aki a **Vagyonkezelő** felé intézkedni jogosult. Amennyiben a **Vagyonkezelő** részéről szándékos, vagy súlyosan gondatlan magatartás tapasztalható, a **Vagyonkezelésbe adó** jogosult a jelen szerződés IX. 3., valamint a XII. 3. pontjai szerint eljárni.

IX. A kockázat és kárviselés módja, vagyronvédelmi előírások, kártérítési felelősség

1. A **Vagyonkezelő** a vagyronkezelésbe vett vagyrontárgyakat rendeltetésszerűen, az elvárható legnagyobb gondossággal köteles használni és üzemeltetni, továbbá annak állagát köteles megővni, azzal, hogy a vagyrontárgy neki felróható esetleges megsemmisüléséből vagy megrongálódásából eredő kárért a polgári jog általános szabályai szerint felelősséggel tartozik, az ezzel járó kockázatokat viselni köteles.
2. **Vagyonkezelő** a III. pont alapján kezelt vagyronra tűz- és elemi károk elleni vagyronbiztosítást köt. A vagyronkezelésbe vett eszközökön bekövetkezett káresemények után biztosító által megfizetett kártérítés a **Vagyonkezelőt** illeti, amelynek összegét a **Vagyonkezelő** a megrongálódott vagyrontárgy helyreállítására fordítja.
3. A szerződés időtartama alatt a vagyronkezelésbe vett eszközök megsemmisülése, vagy megrongálódása folytán bekövetkező olyan károkért, amelyek a **Vagyonkezelő** felróható magatartására vezethetők vissza, a **Vagyonkezelő** a **Vagyonkezelésbe adó** felé a Ptk. szerződéses károkozásra vonatkozó rendelkezései szerint tartozik kártérítési felelősséggel.
4. A vagyronkezelésbe adott vagyrontárgyak működtetése során harmadik személynek okozott károkért a **Vagyonkezelő** a Ptk. szerződésen kívüli károkozásra vonatkozó rendelkezései szerint felel. Ezen károk megtérítése végett a **Vagyonkezelő** felelősségbiztosítási szerződést köt.

X. Szavatossági jogok és kötelelességek

1. A **Vagyonkezelésbe adó** szavatolja, hogy a **1. sz. mellékletben** felsorolt vagyrontárgyak kizárólagos tulajdonukban állnak.
2. A **Vagyonkezelésbe adó** szavatolja, hogy a **1. sz. mellékletben** felsorolt víziközmű-vagyrontárgyak per-, teher és igénymentesek, ide nem értve a támogatási szerződésből eredő igényeket és kötelezettségeket, valamint a víziközmű-üzemeltetését nem akadályozó vezetékjogokat.

3. A **Vagyonkezelő** jelen okirat aláírásával szavatossági felelősséget vállal a víziközmű-szolgáltatási tevékenység mindenkor hatályos jogszabályoknak megfelelő végzésére és az esetlegesen előforduló hibás teljesítésért a Ptk. szerint köteles helytállni.
4. Amennyiben új víziközmű-vagyon létrehozását érintő munkálatokkal kapcsolatban a **Vagyonkezelésbe adó** garanciális igényeiket annak lejáratát megelőző 30. napig nem érvényesíti, úgy a **Vagyonkezelő** belátása szerint a **Vagyonkezelésbe adó** képviselőjeként jogosult ezen garanciális igényeket annak kötelezettjével szemben érvényesíteni. A képviselet azonban nem mentesíti a **Vagyonkezelésbe adót** a jelen Szerződés szerinti, a **Vagyonkezelő** irányában fennálló szavatossági kötelezettségei alól.

XI. A szerződés időbeni hatálya

1. A jelen szerződés, mely a I. 1. pontban körülírt vagyonkezelési szerződés módosításaként és egységes szerkezetbe foglalásaként értelmezendő, az aláírása napjától érvényes és a Hivatal jóváhagyó határozata jogerőre emelkedését követően 2018. január 1-jétől hatályos.
2. A szerződés, a I. 1. pontban körülírt szerződés módosításaként tekintendő, ezért annak időtartamát változatlanul hagyva, határozatlan időre szól.

XII. A szerződés megszűnése, megszüntetése, módosítása, és szerződésszegés

1. E szerződést a felek írásban, közös megegyezéssel megszüntethetik.
2. A vagyonkezelői szerződés megszűnik:
 - a) a XII/3. pontban részletezett rendkívüli felmondással;
 - b) a **Vagyonkezelő** jogutód nélküli megszűnésével;
 - c) az adott vagyontárgyra vonatkozóan a vagyontárgy megsemmisülésével;
 - d) amennyiben a Hivatal közérdekű üzemeltetőt jelöl ki.
3. **Vagyonkezelésbe adók** a vagyonkezelési szerződést az év végére szólóan, de legalább 8 hónapos felmondási idővel akkor szüntethetik meg, ha:
 - a) a **Vagyonkezelő** tekintetében a jogszabályok (így különösen a Vksztv., a környezet védelmére vagy a vízgazdálkodásra vonatkozó jogszabályok) vagy a rá vonatkozó hatósági határozatok előírásainak víziközmű-szolgáltatás során történő súlyos megsértését jogerősen megállapították;
 - b) ha a **Vagyonkezelő** a vagyonkezelési szerződésben megállapított kötelezettségét súlyosan vagy huzamosan megszegte,
 - c) a **Vagyonkezelő** a vele szemben a vagyonkezelési szerződés megkötését megelőzően megindult csőd- vagy felszámolási eljárásról a **Vagyonkezelésbe adót** nem tájékoztatta, vagy a **Vagyonkezelővel** szemben a vagyonkezelési szerződés hatályának időtartama alatt csőd- vagy felszámolási eljárás indul,
 - d) **Vagyonkezelő** adó-, illeték-, vám- vagy társadalombiztosítási járulék tartozása több mint hat hónapja lejárt, és ennek megfizetésére halasztást nem kapott.
4. **Vagyonkezelésbe adó** a **Vagyonkezelővel** megkötött vagyonkezelői szerződést azon közművekre vonatkozóan, amelyek a **Vagyonkezelő** anyagi szerepvállalásával jöttek létre, rendes felmondással nem mondhatja fel.
Amennyiben rendkívüli felmondásra kerül sor, úgy a jelen szerződés megszűnésével egyidejűleg a **Vagyonkezelésbe adó** egy összegben köteles megfizetni a **Vagyonkezelőnek** azt az összeget, amelyet a **Vagyonkezelő** a **Vagyonkezelésbe adó** tulajdonába került közművek megépítése céljából részükre megelőlegezett.

A **Vagyonkezelésbe adó** által fizetendő összeg csökken a **Vagyonkezelő** pénzügyi szerepvállalásával megvalósult közművek üzemeltetése során a **Vagyonkezelő** által beszedett víz- és csatornaszolgáltatási díjakból már megtérült összeggel.

5. Amennyiben a Hivatal határozatban közérdekű üzemeltetőt jelöl ki, akkor annak birtokba lépésével egyidejűleg az érintett közműrendszerre vonatkozóan fennálló korábbi üzemeltetési jogviszony hatályát veszti.
6. **Felek** jelen szerződést kizárólag közös megegyezéssel, írásban módosíthatják.
7. **Felek** e szerződést a Vksztv. 20.§-ában foglaltak szerinti szerződésszegés esetén az abban meghatározott módon és határidővel megszüntethetik.

XIII. Elszámolás a vagyonnal

1. A szerződés megszűnése esetén a Felek kötelesek elszámolni egymással a kezelt vagyonnal, valamint a kezelt vagyonnak a kezelésbe adás időpontjában fennálló állapotához (értékéhez) viszonyítottan bekövetkezett különbözetével.
2. **Vagyonkezelő** által előre finanszírozott - de a díjban a vagyonkezelői jog megszűnése időpontjáig értékcsökkenésként még meg nem térült - pótlási és felújítási korszerűsítési, műszaki fejlesztési munkák könyv szerinti nettó értékét a **Vagyonkezelésbe adó** köteles a **Vagyonkezelő** részére a vagyonkezelői szerződés megszűnését követő 6 hónapon belül megtéríteni.
3. **Vagyonkezelő** a vagyonkezelői jog megszűnését követő 6 hónapon belül köteles elszámolni a tartalékként képzett - de a vagyonkezelési szerződés megszűnése időpontjáig még fel nem használt - amortizáció összegével.
4. **Felek** vállalják, hogy egymással szembeni követeléseik meg nem fizetése esetén, a késedelem idejére, a mindenkorli jegybanki alapkamat háromszorosának megfelelő mértékű késedelmi kamatot fizetnek a másik fél részére a tartozás teljes összege után.
5. A szerződés megszűnésekor a **Vagyonkezelésbe adó** köteles gondoskodni a vagyonkezelői jog ingatlan nyilvántartásból való törléséről.
6. Amennyiben a vagyonkezelési szerződés azért szűnik meg, mert a Hivatal közérdekű üzemeltetőt jelöl ki, szerződő felek kötelesek egymással haladéktalanul elszámolni az 1-5. pontokban írtakon kívül a vagyonkezelésbe adott mindennemű ingatlan- és ingóvagyonnal, valamint vagyoni értékű joggal, és azokat **Vagyonkezelésbe adó** birtokába adni.

Felek egymással és a Hivatallal egyaránt kötelesek együttműködni azért, hogy a Hivatal által határozatban kijelölt közérdekű üzemeltető zavartalanul kerüljön birtokba.

XIV. Jogviták rendezése

1. **Felek** rögzítik, hogy jelen szerződés teljesítése érdekében egymással szorosan együttműködnek. A szerződés teljesítése során felmerült esetleges vitás kérdésekben kötelesek megkísérlni az egyezségkötést. Amennyiben a **Felek** között nem jön létre

egyezség, úgy igényüket bírósági úton érvényesíthetik. **Felek** az esetleges jogviták rendezésére az értékhatártól függően a Veszprémi Járásbíróság vagy a Veszprémi Törvényszék kizárólagos illetékességét kötik ki.

2. A jelen szerződésben nem szabályozott kérdésekben, a szerződésben használt fogalmak értelmezésénél az I. fejezetben felsorolt törvények, a Ptk., az Sztv., valamint a 58/2013. (II.27.) Kormányrendelet vonatkozó rendelkezései az irányadók.

XV. Egyéb rendelkezések

1. **Vagyonkezelő** kijelenti, hogy részéről a vagyonkezelési szerződés módosítását kizáró körülmény nem áll fenn, továbbá lejárt adó-, illeték-, vám- vagy társadalombiztosítási járulék tartozása nincs, és nem áll csőd, felszámolás vagy végelszámolási eljárás hatálya alatt.
2. **Vagyonkezelő** a **Vagyonkezelésbe adót** azonnal írásban tájékoztatja, amennyiben tartósan, több mint 6 hónapja lejárttá vált adó-, illeték-, vám- vagy társadalombiztosítási járulék tartozása keletkezik, és csőd, felszámolási vagy végelszámolási eljárás indult ellene.
3. Amennyiben a szerződés aláírását követően megjelenő jogszabályok a szerződésben jelenleg nem szabályozott tartalomról rendelkeznek, e szerződést **Felek** a jogszabálynak megfelelően kiegészítik, illetve módosítják.
4. Jelen Vagyonkezelési szerződésmódosítás, a I. 1. pontban részletezett, 2012. március 29-én megkötött Üzemeltetési szerződés és annak a 2012. december 3-án létrejött Üzemeltetési szerződés kiegészítésének módosításaként, valamint egységes szerkezetbe foglalásaként tekintendő azzal, hogy magába foglalja a 2007. június 27-én kötött Bérleti üzemeltetési szerződésben, foglalt vagyonelemek üzemeltetését és azok vagyonelemtárait is.
5. Jelen szerződés hatályba lépésével egyidejűleg a I. pontban részletezett valamennyi szerződés az egységes szerkezetbe foglalásra tekintettel hatályát veszti.

Szerződő felek ezt az okiratot, mint akaratukkal megegyezőt, helybenhagyólag aláírták.

Veszprém, 2017.

.....
Köbli Miklós
polgármester
Hajmáskér Község Önkormányzat
Vagyonkezelésbe adó

.....
Kugler Gyula
vezérigazgató
BAKONYKARSZT Zrt.
Vagyonkezelő

XVI. Mellékletek:

- 1.sz. melléklet: A vagyonkezelésbe adott víziközmű vagyon leltára
2.sz. melléklet: A vagyonkezelői jog ingatlan-nyilvántartásba történő bejegyeztetéséhez szükséges adatok 2017. december 31-i állapot szerint (ingatlanok helyrajzi számos jegyzéke)
3.sz. melléklet: 2018. évi vagyonkezelési díj, és annak fizetési feltételei

Záradék:

Jelen szerződést Hajmáskér Község Önkormányzat képviselő-testülete a számú határozatával hagyta jóvá.



Veszprém Megyei Katasztrófavédelmi Igazgatóság
Veszprémi Katasztrófavédelmi Kirendeltség
Pétfürdői Hivatásos Tűzoltóparancsnokság

H-8105 Pétfürdő, Hősök tere 9.
Tel: (06-88) 590-623 Fax: (06-88) 476-158 e-mail: petfurdo.ht@katved.gov.hu



szám: 36990/435-1/2017.ált.

Jóváhagyom:

Veszprém, 2017. *06.* hó *21.*

[Handwritten signature]

Dányi Béla t. dandártábornok
tűzoltósági főtanácsos
igazgató



Egyetértek:

Veszprém, 2017. *06.* hó *06.*-n

[Handwritten signature]
Szabó Péter t. alezredes
kirendeltségvezető

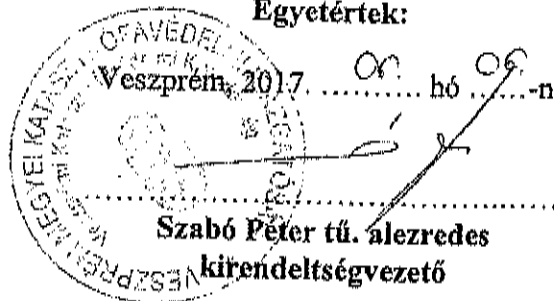

BESZÁMOLÓ
A PÉTFÜRDŐI HIVATÁSOS TŰZOLTÓPARANCSNOKSÁG
2016. ÉVI TEVÉKENYSÉGÉRŐL



Felterjesztem:

Pétfürdő, 2017. január 6-án

[Handwritten signature]
Sztanke Viktor t. őrnagy
tűzoltóparancsnok

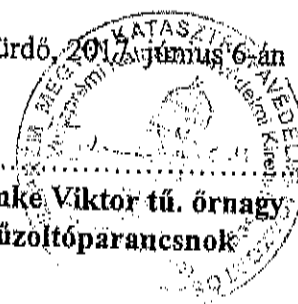

BEVEZETÉS

A Pétfürdői Hivatásos Tűzoltóparancsnokság (továbbiakban: Parancsnokság) a 2016. évi beszámolóját az 1996. évi XXXI. törvény 30. § (5) bekezdés, és az 50/2014. BM OKF főigazgatói intézkedés alapján készítette el.

1. A 2016. ÉV LEGFONTOSABB TŰZVÉDELMI FELADATAI, CÉLKITŰZÉSEI

Legfontosabb feladatunk a Pétfürdői Hivatásos Tűzoltóparancsnokság (továbbiakban: Parancsnokság) működési területén a mentő-tűzvédelmi feladatok ellátása, segítségnyújtás a legrövidebb időn belül az állampolgárok részére. A működési területünk 18 település közigazgatási területe (**függelék 1. számú táblázat**), Várpalotai Járás területén található 294,28 km² területen és 38.217 fő állandó lakossal.

A 18 településből 5 településre (Bakonynána, Bakonyoszlop, Csetény, Dudar, Szápár) a Zirc Önkormányzati Tűzoltóparancsnokság (továbbiakban: Zirc ÖTP) vonul, 2 településre (Nádasdladány, Jenő) Polgárdi Önkormányzati Tűzoltóparancsnokság (továbbiakban: Polgárdi ÖTP) vonulása rendelhető el, amelyeket a Veszprém Megyei Katasztrófavédelmi Igazgatóság Tevékenység Irányító Központja hajt végre. Ezek a települések Zirc ÖTP és Polgárdi ÖTP műveleti körzetébe tartoznak, az elsődleges beavatkozásokat megkezdik, majd amennyiben hivatásos egység is érkezik a helyszínre, részükre a tűzoltás-vezetést átadják. A települések katasztrófavédelmi osztályba sorolását a **függelék 2. számú táblázata** mutatja.

Önkéntes Tűzoltó Egyesületből három különböző kategóriájú található a működési területünkön. Bakonyoszlopi Önkéntes Tűzoltó Egyesület III. kategóriába sorolt egyesület, Bakonynána Önkéntes Tűzoltó Egyesület II. kategóriába tartozik és Jásdi Önkéntes Tűzoltó Egyesület IV. kategóriában végzi feladatait. Minden Önkéntes Tűzoltó Egyesülettel együttműködési megállapodást kötöttünk, amelyben vállalják a mentő tűzvédelmi feladatokat. Felügyeleti ellenőrzések, szakmai látogatások alkalmával tartjuk a kapcsolatot az egyesületekkel.

A Parancsnokság működési területe vonatkozásában a kiemelt fontosságú létesítményekre Tűzoltási- és Műszaki Mentési Terv (továbbiakban: TMMT) elkészítésére kötelezett. Jelenleg 23 darabbal rendelkezünk (**függelék 3. számú táblázat**). Ezeknek a terveknek az egyszerűsített, helyszínrajzzal ellátott változata (ETMMT) a készenléti gépjárműfecskenőn kerültek elhelyezésre, így szükség esetén gyorsabban, hatékonyabban kezdhetőek meg és hajthatóak végre a tűzoltási-és műszaki mentési feladatok.

A mentő-tűzvédelmi feladatokat 1 db gépjárműfecskenővel, 1 db magasból mentő gépjárművel és 1 db vízszállító gépjárművel látjuk el (**függelék 4. számú táblázat**).

A Parancsnokság működési területén található veszélyes üzemek kimutatását a **függelék 5. számú táblázata** mutatja.

2. AZ ELVÉGZETT FELADATOK, MEGTETT INTÉZKEDÉSEK

2.1. KÁRESEMÉNYEK

A 2016. évben összesen 126 tüzesethez és 94 műszaki mentéshez vonultunk, a téves jelzések száma 48 volt.

Káresetek:	Darabszám:
Tüzesetek	126
Műszaki mentések	94
<i>Ebből - Téves jelzések</i>	48
<i>Ebből - Kierkezés előtti felszámolt</i>	20
<i>Ebből - Szándékosan megtévesztő jelzések</i>	1
Összesen:	289

A téves jelzések nagy számát a működési területünkön lévő létesítmények tűzjelző központjaiból érkező közvetlen tűzátjelzések okozzák, melyekre vonulási kötelezettségünk van.

2.2. A 2016. ÉV JELENTŐS TÚZESETEI:

- *2016. május 18.* – A Nitrogénművek Zrt. ammónia üzemének konvertáló egysége kigyulladt, nagy nyomáson szintézis gáz áramlott ki és fáklyaéggel égett 1000 °C hőmérsékleten körülbelül 10 méter magasságban. Veszélyt jelentett a környező berendezésekre, valamint a nagy hő hatására omlásveszély alakult ki a tartószerkezetek meggyengülése miatt. A szintézis gáz kiszakaszolására rövid időn belül megtörtént az intézkedés, a beavatkozó állomány gőzsugarak szerelésével a tüzet eloltotta. A környezet védelme érdekében 10 db vízsugarat szereltek a kint tartózkodó rajok. A Létesítményi tűzoltóság beosztott tűzoltói is részt vettek a tűzoltásban, személyi sérülés nem történt. Lakosságvédelmi intézkedést nem kellett foganatosítani. A minősített riasztási fokozat V/K volt.
- *2016. június 1.* – Nádasdladány, Ady Endre utca 1. sz. alatti családi ház tetőszerkezete teljes terjedelmében égett. Az épületből kimenekült két felnőtt és két kiskorú gyermek, valamint a beavatkozás során egy PB gázpalackot is ki kellett hozni az égő épületből. A helyszínen tartózkodott Polgárdi Önkormányzati Tűzoltóparancsnokságról egy gépjárműfecskendő hat fővel, valamint a Fejér Megyei Katasztrófavédelmi Műveleti Szolgálat. A minősített riasztási fokozat II/K volt.
- *2016. szeptember 21.* - Berhida, Ipari Park, Kemifarm Kft. területén egy 70 m²-es kutatólaboratóriumban feltételezhetően szárítóberendezésénél, kémiai robbanás történt. A laborban lévő laboratóriumi eszközöket a szárítókemence közvetlen környezetében megsemmisítette a robbanás, a hatóereje az üzemi útra is kiterjedt, ablakok üvege kitorzott a nyomás hatására. Az egység kikerkezéséig a Chemark Kft. dolgozói elvégezték a közművek kiszakaszolását, valamint a tűz oltására szereltek egy vízsugarat földfeletti tűzcsapról. Személyi sérülés nem történt, egy 54 kg-os argon

palackot kellett kimenteni, amely közvetlen hőhatásnak volt kitéve. A labor területéről sokféle kemikáliákat kellett kihozni, amelyeknek beazonosítása hosszú ideig tartott. Lakosságvédelmi intézkedésre nem került sor. A minősített riasztási fokozat II/K volt.

- *2016. szeptember 24.* – Jásd településen egy 70 m²-es családi ház tetőszerkezete teljes terjedelmében égett. A Pétfürdői Hivatásos Tűzoltók kiérkezéséig a Jásdi Önkéntes Tűzoltó Egyesület tagjai avatkoztak be. Áramtalanították az épületet, valamint két darab PB gázpalackot is kihozták az égő épületből, miközben két vízugarat is szereltek a tűz oltására. A tűz nem terjedt tovább, az épület lakhatatlanná vált a gyors tűzterjedés miatt. Személyi sérülés nem történt, lakosságvédelmi intézkedésre nem került sor. A minősített riasztási fokozat II/K volt.
- *2016. október 21.* – Hajmáskér, Iskola utca 5. sz. alatt egy kétszintes bontás alatt lévő épület földszintjén kb. 40 m²-en összegyűjtött építési törmelék, hulladék gyulladt meg. A tűz keletkezése feltehetően nagyfokú gondatlanság miatt következett be. Az erős füst, illetve a labirintus rendszer megnehezítette a felderítést, tűzoltói beavatkozást. A személyek felkutatására mentési csoport alakult, akik az épületet teljesen átvizsgálták és nem kellett kimenteniük senkit a sűrű füstből. A helyszín biztosítására, valamint őrzésére intézkedtünk. A minősített riasztási fokozat IV/K volt.
- *2016. november 5.* – Pétfürdő, Nitrogénművek ZRT. Karbamid üzemében egy 4 m³ – es ammónia tartály leeresztő csonkja elrepedt és ammónia gáz jutott a szabadba. Az üzem dolgozói azonnal kiszakaszolták a megsérült technológiai szakaszt és fokozatosan csökkentették a tartályban keletkezett nyomást. Az üzemben 4 fő dolgozott, akik közül senki nem szenvedett sérülést. A Katasztrófavédelmi Mobil Labor is a helyszínre lett riasztva, akik méréseket végeztek a kiszabadult ammónia gáz miatt. A mérési eredmények nem mutattak ki veszélyes koncentrációt az üzem, illetve a körülötte található települések vonatkozásában. A tűzoltói beavatkozás elsősorban a kiszabadult ammónia gáz lekötésére irányult, illetve a körülötte található üzemek, üzemegységek biztosítására. A helyszínen a legnagyobb riasztási fokozatnak megfelelő erők és eszközök álltak rendelkezésre. Lakosságvédelmi intézkedésre nem került sor. *Minősített riasztási fokozat V/K (III. vagy annál magasabb) alapján tűzvizsgálat indult az ügyben.*

2.3. KÉMÉNYTŰZZEL KAPCSOLATOS KÁRESEMÉNY

- *2016. január 2.* – Szápár, Kossuth utca. 90. sz. alatt a vegyes tüzelésű kályha kéményében lerakódott korom izzott, erős füst keletkezett a lakótérben. Az egység légzőkészülék használata mellett és porral oltó készülék segítségével végezte feladatait.
- *2016. január 3.* – Berhida, Kiskovácsi utca 52/A sz. alatt egy családi ház kéményében lerakódott korom gyulladt meg. Az egység porral oltó készülék segítségével a tüzet eloltotta. A tüzelőberendezés használatát megtiltottuk, az illetékes hatóság felülvizsgálatáig.
- *2016. január 7.* – Öskü, Jázmin utca 5. sz. alatti családi ház 6 méteres kéményében lerakódott korom égett. A vegyes tüzelésű kályhában az égést megszüntettük, viszont a kéményben lerakódott korom általi izzást nem lehetett porral oltó készülék segítségével sem eloltani. Azonnal intézkedtünk a kéményseprő ipari szolgáltató értesítéséről, aki rövid időn belül a helyszínre érkezett és az izzó részeket eltávolította a kéményből.

- 2016. február 11. – Tés Petőfi Sándor utca 40. sz. alatt egy családi ház kéménye mellett a födémszerkezet több gerendája égett. A téglából épített kémény kilyukadt, ami meggyújtotta a közvetlen mellette található födémszerkezetet. A tüzet, valamint az izzó részeket eloltottuk, kb. 2 m² –en szükség volt a mennyezet megbontására. Tartalék kéménnyel rendelkezett az épület, alternatív fűtésre volt lehetőség.
- 2016. február 21. – Csajág, József Attila u. 21. sz. alatt a vegyes tüzelésű kályha kéményében a padlás padozata volt beépítve, ami miatt tűz keletkezett a padlásteren.
- 2016. november 20. – Várpalota Kálvária út 14. sz. alatt egy társas ház kéményében lerakódott korom gyulladt meg. Az egység porral oltó készülék segítségével a tisztítónyíláson keresztül az izzó részeket eltávolította. A kémény nem sérült, viszont a tisztítására intézkedni kellett.
- 2016. november 29. - Várpalota, Berzsényi Dániel utca 7. sz. alatt családi ház melléképületében épített kéményben lerakódott korom égett. A tüzelőberendezésben az égést megszüntette a tulajdonos az egység kiérkezéséig. Kéziszerszámokkal, valamint porral oltó készülék használatával a tüzet eloltottuk. A kémény használatát megtiltottuk, lakosságvédelmi intézkedésre nem került sor.
- 2016. december 29. - Várpalota, Pápay Zoltán utca 5. sz. alatt 10x10 méteres családi ház kazánházban egy vegyes tüzelésű kazán működtetése során a kéményben lerakódott korom gyulladt meg. A tüzet kéziszerszámok segítségével az egység eloltotta és intézkedést tett az égéstermék elvezető használatának megtiltására. Rendelkezésre állt alternatív fűtési lehetőség (gázfűtés), ezért nem kellett intézkedni lakosságvédelmi szempontból.
- 2016. december 30. - Papkeszi, Hársfa utca 24. sz. alatt kétszintes családi ház kéményéből szikraképződés volt tapasztalható. Vegyes tüzelésű fűtőberendezést használtak, amelynek kéményében lerakódott korom izzott. A családi ház átvizsgálása után az egység a tüzet eloltotta, személyi sérülés nem történt. Az égéstermék elvezetésének használatát megtiltottuk, illetve intézkedtünk az ott lakók (4fő) elhelyezéséről.

2.4. LAKOSSÁGVÉDELMI INTÉZKEDÉS

- 2016. december 18. (vasárnap)- Várpalota, Csákányhíd dűlön egy családi ház tetőszerkezete teljes terjedelmében égett. A kb. 25 m²-es házrész teljes egészében füsttel telítődött, használhatatlanná vált. Az ott lakók (8 kiskorú gyerek, és két felnőtt) rokonoknál kerültek elhelyezésre.

A jelentős eseményekről két esetben a vonatkozó szabályzó alapján Eseti Művelet-elemzést készítettünk, mely alkalmas egy-egy beavatkozás részletes kielemezésére, feltárva annak helyes taktikai elképzeléseit, esetleges hibáit (vagy más, hatékonyabb megoldási, végrehajtási módot feltárva), azok kiküszöbölésére tett javaslatokkal, elképzelésekkel. Ezek az elemzések hatékonyabbá, biztonságosabbá teszik a jövőbeli beavatkozásainkat.

Évről-évre látható, hogy a beavatkozást igénylő műszaki mentések száma magasabb a tüzesetek számánál, valamint, hogy a 2016. évben a téves jelzések száma a tüzesetek vonatkozásában megnőtt az előző évhez képest, melyeket a működési területünkön lévő létesítmények tűzjelző központjaiból érkező közvetlen tűzjelzések okozzák.

Az is látszik a káresemények elemzésénél, hogy szinte kis kivétellel I-es vagy I/K a beavatkozások minősített riasztási fokozata, azaz a legalacsonyabb riasztási fokozatban képesek vagyunk a feladatok végrehajtására, költséghatékonyabbá téve a működésünket.

A tüzesetek, műszaki mentések részletes elemzését a függelék 6. számú és 7. számú táblázatában ismertetem. A 2016. évi káresetek településenkénti megoszlását a függelék 8. számú táblázata mutatja.

2.5. KATASZTRÓFAVÉDELMI MEGBÍZOTTAK ÁLTAL VÉGZETT FELADATOK

- Települések katasztrófavédelmi osztályba sorolásának felülvizsgálata.
- Veszélyelhárítási tervek (települési, járási), és kapcsolódó okmányaik (Megalakítási tervek, Vízkár elhárítási tervek, Kitelepítési-, befogadási tervek, Külső Védelmi Tervek) felülvizsgálata.
- Külső védelmi tervgyakorlatok szervezésében, végrehajtásában közreműködés.
- Települési köteles polgári védelmi szervezetek felkészítése, gyakorlatok megtartása.
- Ár- és belvíz elleni védekezés felkészülési és védekezési feladatai.
- Téli és nyári rendkívüli időjárással kapcsolatos feladatvégzés.
- Vis maior eljárással kapcsolatos feladatok (helyszíni ellenőrzések).
- Országos és megyei szervezésű törzsvezetési gyakorlatokon részvétel.
- Járási, települési önkéntes mentőcsoportok szervezése, felkészítése, plakát-kártya igazolvánnyal ellátásukhoz adatgyűjtés, pályázati lehetőségekről, csoportos biztosításról tájékoztatás adása, beavatkozásokról, felmerült költségekről adatgyűjtés, gyakorlatokon részvétel.
- Közbiztonsági referensekkel való kapcsolattartás, műveleti gyakoroltatásuk.
- A HVB-k munkájának segítése, közreműködés a katasztrófavédelmi munkaszervezetük tevékenységében.
- Az ifjúsági verseny szervezése, továbbjutott csapatok versenyre felkészítése, ifjúságfelkészítési feladatok.
- Közösségi szolgálatteljesítés szervezése, jelentkezők fogadása, foglalkoztatása.
- Ellenőrzések (ADR közúti és telephelyi ellenőrzések, üzemazonosítások, biztonsági dokumentációk valóságtartalmának vizsgálata, belső védelmi terv gyakorlat és super visori, továbbá időszakos iparbiztonsági hatósági ellenőrzés, veszélyes fák, vízelvezetők, felszínmozgásos területek, lakossági riasztó-tájékoztató eszközök, melegedő-, befogadó helyek, települések téli felkészülése, gépszemlék, közúti kockázati helyszínek, katasztrófavédelmi tervrendszer, települési vezetési okmányok ellenőrzése).
- Kapcsolattartás, kapcsolatápolás és együttműködés a településvezetőkkel, társszervekkel, együttműködő szervezetekkel.

A járási mentőcsoportok felépítése a járások tényleges veszélyeztetettségéhez igazodik, ezáltal elsősorban sérült, eltűnt személyek légi, földi, vízi felkutatása, kritikus infrastruktúrában keletkezett és egyéb műszaki károk felmérésében, a mentőerők és a lakosság logisztikai (étel, ital, egészségügyi) háttérbiztosításában, személymentési, megelőző műszaki-mentési feladatok során válnak képessé a beavatkozó erők megerősítésére. A mentőcsoport alapfeladatából fakadóan riasztási gyakorlaton vett rész a 2016 évben. A gyakorlat értékelése megfelelő volt. A mentőcsoport vezetőjével folyamatos a kapcsolattartás, a megjelenő pályázati lehetőségekről folyamatosan egyeztetünk, a csoportos élet- és balesetbiztosítás részükre is megtörtént kiterjesztéséről tájékoztatást adtunk. A *Bakony Mentőcsoport* tagjai alapfeladatukból adódóan szükség szerint folyamatos rendelkezésre állással vesznek részt a személykeresés, mentés területén, az egészségügyi ellátásban együttműködői feladatokat jelentő munkálatokban. A polgári védelmi szervezetek létszám adatait a 9. számú függelék mutatja.

Az ifjúságfelkészítés terén a hagyományoknak megfelelően a többfordulós (elektronikus, kirendeltségi, megyei) katasztrófavédelmi ifjúsági versenyeket tartottunk 2016-évben. Tapasztalat, hogy a felmenő rendszerű katasztrófavédelmi ifjúsági verseny a diákok és pedagógusok körében nagy népszerűségnek örvend. Szívesen jönnek a megmérettetésre. A verseny 2016-ban, immár 9. alkalommal szerveződött a Pétfürdői Polgárőrséggel, mint Járási katasztrófavédelmi vetélkedő. Ebben az évben az a megtiszteltetés is érte a Pétfürdői Polgárőrséget, hogy a megyei ifjúsági versenynek is Pétfürdő nagyközségben adhatott helyet. Várpalotai Járás oktatási és nevelési intézményeiből a 2016 év Alkotói pályázatának tekintetében a Várpalotán lévő két szakközépiskola (Faller Jenő Szakképző Iskola és Kollégium, valamint a Thuri György Gimnázium), 6 általános iskolából, illetve öt óvodából (Öskü, Várpalota, -3 óvoda- Vilonya) került pályamunka összegyűjtésre a Veszprém Megyei Katasztrófavédelmi Igazgatóság részére. Várpalotán a Lurkó kuckó óvodából 2 pályaművet elismerő értékeléssel díjazott a grémium. Az „Egy nap a biztonságért, egy nap az iskolában” programsorozat keretében januárban az Ősi oktatási intézményben tartottunk felkészítő foglalkozást. Rendőr- Tűzoltói megjelenéssel a Faller Jenő Szakképző Iskola és Kollégiumban a 9-12 osztályos tanulók részére tartottunk bemutatót júniusban az intézmény következő tanévének tanulói toborzó programja tekintetében.

Törzsvezetési gyakorlatokon a KvMB-s esetenként a HVB bevonásával vett részt, melyeken a katasztrófavédelmi operatív törzs gyakorolta a rendkívüli időjárási helyzetek következményeinek kezelését. A káresemények hatékonyabb kezeléséhez, gyorsabb információáramláshoz, a reagálási képesség továbbfejlesztéshez a kidolgozott és feltöltött adatbázisok (HELIOSZ) és az EDR rendszer alkalmazására, használatára is sor került. A kommunikáció, a Marathon Terra, EDR rendszeren, valamint a Marathon Terra On-line jelentési alkalmazáson keresztül történt.

Várpalotai Járás illetékességi területén 2 esetben került sor vis maior pályázat benyújtását követő különböző helyszíni ellenőrzésekre. E tekintetben a Tési, (július 13.) több tucatnyi ház tetőszerkezetét megrongáló esemény meghatározó volt az év során, valamint a Berhida Cinca patak feletti híd helyreállítására is vis maior pályázatot adott be az Önkormányzat a február, márciusi szeles, csapadékos időjárás következményei okában.

2016. évben a Járás 8 települését tekintve 43 db természeti eredetű kockázati helyszíni (csapadékvíz elvezetés, veszélyes fák, fasorok) ellenőrzést végeztünk. Melegedőhely ellenőrzést 4 településen, hat helyszínen hajtottunk végre, rendkívüli téli időjárásra való felkészüléssel (gépszemle) kapcsolatos ellenőrzést 2 településen 2 üzemegységben végeztünk. Motoros sziréna ellenőrzéseket 5, veszélyelhárítási tervek ellenőrzését 8 esetben hajtottunk végre. ADR közúti ellenőrzésre 6 alkalommal került sor. Vízügyi ellenőrzések során 4 bánya és derítő tó került ellenőrzés alá. Vis maior ellenőrzésre 2, iparbiztonsági szemle és ellenőrzésre 9 esetben került sor. KVT gyakorlat: 4 települést tekintve, 2 gyakorlati

2.6. KÖZÖSSÉGI SZOLGÁLAT

A Közösségi Szolgálattal kapcsolatosan, az alábbi oktatási intézményekkel folyt tovább az együttműködés.(Pápai SZC Faller Jenő Szakképző Iskola és Kollégium, Thuri György Gimnázium, Jendrassik-Venezs Szakképző iskola.).

Közösségi Szolgálaton a 2016. évben 6 fő vett részt, akik összesen 210 órát teljesítettek. Az ifjúsági tűzoltó tanfolyam megszervezése során 34 fő középiskolai diák tett sikeres vizsgát. A 35 órás tanfolyam teljesítéséről igazolásokat állítottunk ki a közösségi szolgálat vonatkozásában is.

2.7. LAKOSSÁGGAL VALÓ EGYÜTTMŰKÖDÉS

A lakossággal való együttműködés az alábbi események kapcsán valósult meg:

- rendezvények,
- ifjúsági versenyek,
- bemutatók,
- nyílt napok,
- laktanya látogatás,
- közösségi szolgálat.

Rendszeresen keresik meg oktatási-és nevelési intézmények Parancsnokságunkat, hogy az általuk megrendezésre kerülő különböző eseményeken, rendezvényeken vegyünk részt, tartsunk bemutatót. Ezeken a tűzoltók munkáját a készenléti szerek megismertetésével, alkalmanként roncsvágási bemutatóval színesítve mutatjuk be, kérésre előadást tartva különböző videó felvételekkel. Ezeknek a megelőző tűzvédelem kapcsán is nagy a jelentősége, mivel egy-egy előadás kapcsán az állampolgárok helyes viselkedési szabályaira felhívjuk a figyelmet, megismertetve őket a veszélyforrásokkal, azok elkerülésére.

Nyílt napok adnak lehetőséget a tűzoltók munkájának megismerésére a laktanyán belül, valamint a készenléti szerek, a tűzoltók által készenlétkben tartott eszközök és felszerelések megismerésére. A gyermekek, a tanulók néhány eszközt, egyéni védőfelszereléseket tekinthetnek meg, próbálhatnak fel. Ezekről mindig nagyon pozitív visszajelzéseket kapunk, rendszeresen látogatják a laktanyát az óvodások és iskolások.

3. KÖVETKEZŐ ÉV FELADATAI

Mentő-tűzvédelem kapcsán továbbra is törekszünk arra, hogy gyors segítséget tudjunk nyújtani az állampolgároknak, a lehető legmagasabb szakmai színvonalon. Ennek érdekében a gyakorlataink, foglalkozásaink folyamatosan végrehajtásra, ellenőrzésre kerülnek. A tűzoltási- és műszaki mentési tervvel rendelkező létesítményekben tovább folytatjuk gyakorlatainkat, különös tekintettel a kiemelt fontosságú létesítményekben.

A katasztrófavédelmi megbízott továbbra is ellátja a kapcsolattartó szerepét az önkormányzatokkal. A különböző terveket (pl. Vízkár elhárítási-, Külső Védelmi Tervek) folyamatosan szükség szerint felülvizsgálja. A járási, települési mentőcsoportok munkáját figyelemmel kíséri, elősegíti a létszámuk bővítésének lehetőségeit, segíti a munkájukat, tájékoztatást, segítséget ad részükre a pályázati lehetőségekről. A HVB munkáját elősegíti, közreműködik a katasztrófavédelmi munkaszervezet tevékenységében. Nagy figyelmet fordít az ifjúsági verseny szervezésére, a továbbjutott csapatok versenyre való felkészítésére.

Közösségi szolgálatteljesítés szervezése, jelentkezők fogadása, foglalkoztatása.

Engedélyezést követően továbbra is minden megkeresésnek eleget teszünk, hogy a tűzoltók munkáját minél többen megismerjék a különböző fajtájú rendezvényeken. Új lehetőségeket alkalmazva szeretnénk minél látványosabbá, életszerűbbé tenni bemutatóinkat, azokat minél nagyobb közönségnek eljuttatva, előtérbe helyezve a megelőzés fontosságát, felhívva arra a figyelmet. A nevelési- és oktatási intézmények továbbra is látogathatják a laktanyát előzetes egyeztetést követően.

FÜGGELÉKEK

1. számú függelék (Működési terület)

A Pétfürdői HTP működési területe		
Sorszám	Működési terület	ÖTP
1.	Bakonynána	Zirc ÖTP
2.	Bakonyoszlop	Zirc ÖTP
3.	Berhida	
4.	Csetény	Zirc ÖTP
5.	Dudar	Zirc ÖTP
6.	Hajmáskér	
7.	Isztimér- Hétházpuszta	
8.	Isztimér- Királyszállás	
9.	Jásd	
10.	Jenő	Polgárdi ÖTP
11.	Küngös	
12.	Nádasdladány	Polgárdi ÖTP
13.	Ósi	
14.	Öskü	
15.	Pétfürdő	
16.	Szápár	Zirc ÖTP
17.	Tés	
18.	Várpalota	

2. számú függelék (Katasztrófavédelmi osztályba sorolás)

Várpalotai Járás	Katasztrófavédelmi Osztály
Jásd	II.
Tés	II.
Öskü	II.
Ósi	I.
Várpalota	I.
Berhida	I.
Pétfürdő	I.
Vilonya	II.

3. számú függelék (TMMT-vel rendelkező létesítmények)

Sorsz.	Helyszín	
	Neve	Címe
1.	Bakonyháza Római fürdő	Bakonyháza külterület
2.	Bakonyoszló Ördögárok	Bakonyoszló külterület
3.	Berhida-Peremarton Agroterm Kft.	Peremartongyártelep 8182
4.	Berhida-Peremarton CHEMARK Kft. PEREMARTON GYÁRTELEP Xilol tartálypark	8182 Peremartongyártelep
5.	Berhida-Peremarton Fertilizers Műtrágyagyártó Kft.	8182 Berhida, Hrsz.: 06/63
6.	Opal Szolgáltató Zrt.	8105 Pétfürdő, Cseri u. 21.
7.	Pétfürdő GEOSAN Környezetvédelmi KFT.	hrsz.
8.	Pétfürdő Huntsman Vegyipari Kereskedelmi Zrt.	iparterület
9.	Pétfürdő Községi Ház és Könyvtár	8105 Pétfürdő, Hősök tere 5.
10.	Pétfürdő Nitrogénművek Zrt. Ammónia 10000 t tároló	8105 Pétfürdő, Hősök Tere 14.
11.	Pétfürdő Nitrogénművek Zrt Karbamid üzem	8105 Pétfürdő, Hősök Tere 14.
12.	Pétfürdő Nitrogénművek Zrt Műtrágya üzem Péti-só részleg	8105 Pétfürdő, Hősök Tere 14.
13.	Pétfürdő Nitrogénművek Zrt. Ammónia III üzem	8105 Pétfürdő, Hősök Tere 14.
14.	Pétfürdő Nitrogénművek Zrt. Készáru raktár	8105 Pétfürdő, Hősök Tere 14.
15.	Pétfürdő Petőfi Művelődési Ház és Könyvtár	Peremarton-gyártelep, Orgona u. 2
16.	Pétfürdő PETROTAR KŐOLAJ TERMEKTÁROLÓ KFT.	8105 Pétfürdő, Cseri u.21.
17.	Várpalota Baglyas hegy Hideg völgy	8100 Várpalota, külterület
18.	Várpalota Bátorkő Pusztapalota	8100 Várpalota, külterület
19.	Várpalota Fogyatékosok Napközi Otthona	8100 Várpalota, Körmőczbánya út 3.
20.	Várpalota MAV ZRT. állomás VEM-0520	8100 Várpalota, Kossuth u. 81
21.	Várpalota Szinbád Kulturális és Szolgáltató Nonprofit kft. Jó Szerencsét Művelődési Ház	8100 Várpalota, Szent István u. 14.
22.	Várpalota Szinbád Kulturális és Szolgáltató Nonprofit Kft. Thury-vár Várpalota	8100 Várpalota, Hunyadi Mátyás tér 1
23.	Várpalota TESCO Globál Áruházak Zrt.	8100 Várpalota, Fehérvári út 17.
24.	Bakonyháza Római fürdő	Bakonyháza, külterület

4. számú függelék (Szer állománytábla)

Szer megnevezése	Szerrend	Rendszám
Gépjárműfecskeendő	Pét/1	GJA-937
Vízszállító gépjármű	Pét/Vízszállító	JSZ-457
Magasból mentő gépjármű	Pét/Létra	NOC-893
Tűzoltás-vezetői gépjármű	Tartalék	LVU-022

5. számú függelék (Veszélyes Üzemek)

Sor.	Létesítmény megnevezése	Címe	Tevékenységi kör
FK	Huntsman Zrt.	Pétfürdő, Gyártelep Hrsz.: 2387/7	Finokémiai termékek gyártása
FK	Chemark Kft.	Berhida Peremartongyártelep, Hrsz.:06/75	Növényvédőszer gyártás
FK	Nitrogénművek Zrt.	Pétfürdő, Gyártelep Hősök Tere 14.	Műtrágyagyártás
FK	OPAL Szolgáltató Zrt.	Pétfürdő, Cseri út 21.	Kőolajtermék tárolás
FK	Agroterm Kft.	Berhida Peremartongyártelep, Hrsz.:06/116	Növényvédőszer gyártás
AK	Geosan Kft.	Pétfürdő, Gyártelep Hrsz.: 2387/2	Fluadék feldolgozás
AK	Petrotár Kft.	Pétfürdő, Cseri út 21.	Kőolajtermék tárolás
KA SKET	Messer Hungarogáz Kft.	Pétfürdő, Hrsz.: 2387/5	Ipari gázgyártás
KA SKET	Generorg Kft.	Berhida, Hrsz.: 06/130	Szerves vegyi anyaggyártás
KA SKET	Peremartoni Fertilizers Kft.	Berhida Peremartongyártelep, Hrsz.:06/63	Műtrágyagyártás
KA SKET	Piro-Team Kft.	Berhida Peremartongyártelep, Külterület	Pirotechnika raktározás

6. számú függelék (Káresetek)

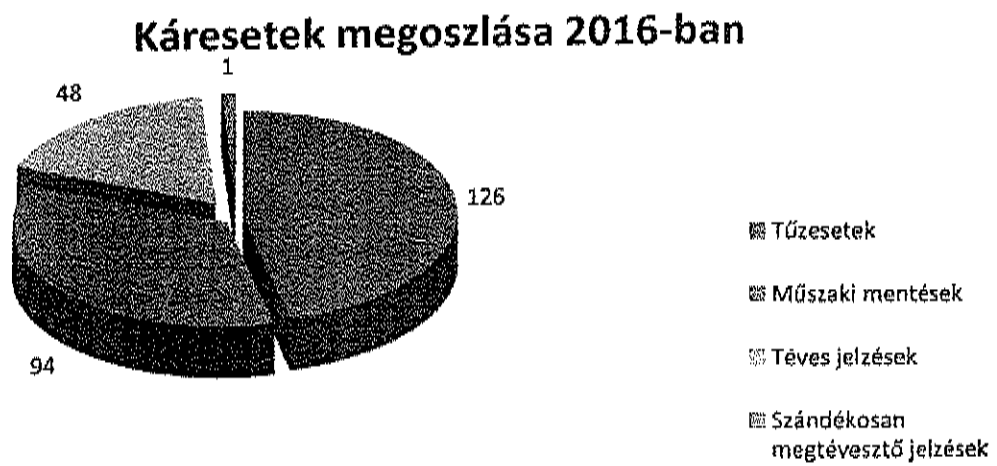

7. számú függelék (Tűzesetek)

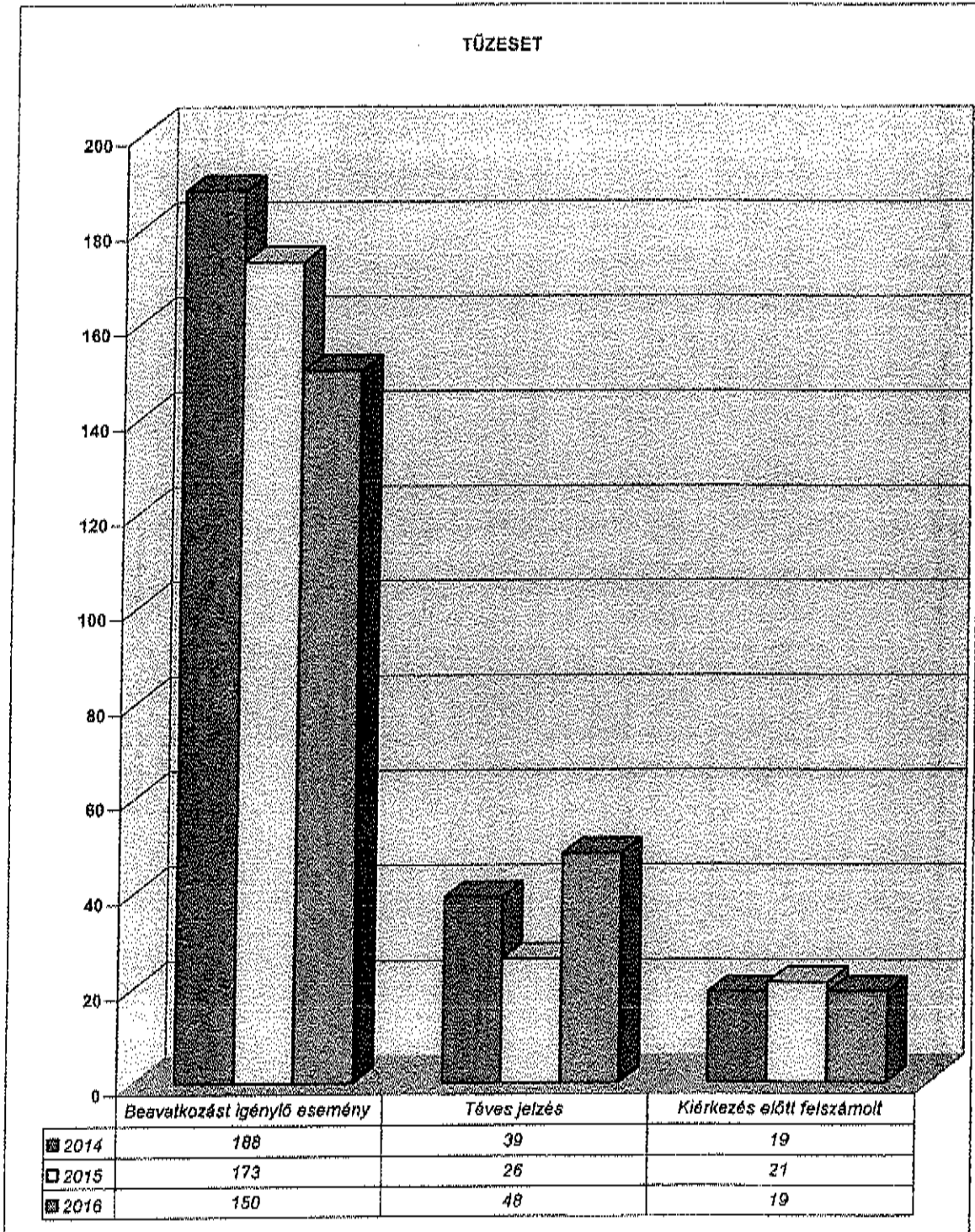

8. számú függelék (Településeken történt beavatkozások)

Műszaki mentés		Tűzeset	
Bakonynána	4	Bakonynána	1
Bakonyoszlop	0	Bakonyoszlop	0
Berhida	6	Berhida	24
Csetény	0	Csetény	1
Dudar	0	Dudar	0
Hajmáskér	4	Hajmáskér	9
Isztimér- Hétházpuszta	0	Isztimér-Hétházpuszta	0
Isztimér- Királyszállás	0	Isztimér-Királyszállás	0
Jásd	5	Jásd	2
Jenő	0	Jenő	0
Küngös	0	Küngös	2
Nádasdladány	0	Nádasdladány	2
Ósi	0	Ósi	5
Öskü	4	Öskü	4
Pétfürdő	16	Pétfürdő	16
Szápár	4	Szápár	1
Tés	5	Tés	2
Várpalota	49	Várpalota	52

9. számú függelék (Létszámadatok települési lebontásban)

S. sz.	Település	Létszáma (fő)
1.	Tés	20
2.	Jásd	20
3.	Ösi	50
4.	Öskü	50
5.	Várpalota	300
6.	Pétfürdő	50
7.	Berhida	150
8.	Vilonya	20

10. számú függelék (Létszámadatok szervezetek esetében)

Szervezetek	száma	Létszáma (fő)	minősítettek száma
Települési köteles polgári védelmi szervezetek	8	660	-
Települési Önkéntes Mentőcsoport	8	59	20
Járási Önkéntes Mentőcsoport	1	34	1