

JEGYZŐKÖNYV

HAJMÁSKÉR KÖZSÉG ÖNKORMÁNYZAT KÉPVISELŐ-TESTÜLETÉNEK

2014. november 26. napján megtartott önálló üléséről

Határozatok száma:

85/2014. (XI.26.) határozata

86/2014. (XI.26.) határozata

87/2014. (XI.26.) határozata

88/2014. (XI.26.) határozata

89/2014. (XI.26.) határozata

90/2014. (XI.26.) határozata

91/2014. (XI.26.) határozata

92/2014. (XI.26.) határozata

93/2014. (XI.26.) határozata

94/2014. (XI.26.) határozata

95/2014. (XI.26.) határozata

Rendeletek száma:

12/2014. (XI.28.) rendelete

13/2014. (XI.27.) rendelete

J E G Y Z Ö K Ö N Y V

Hajmáskér Község Önkormányzat Képviselő-testületének önálló üléséről

Készült: Hajmáskér Község Önkormányzat Polgármesteri Hivatalának tanácstermében (8192 Hajmáskér, Kossuth Lajos utca 31.) 2014. november 26. napján, szerdán 17:00 órakor

Jelen vannak:

Hajmáskér Község Önkormányzat Képviselő-testülete:

Köbli Miklós polgármester
Kovács Botond alpolgármester
Antal Gyuláné képviselő
Ékes Tamás képviselő
Hadházy Éva képviselő
Miklós Judit képviselő

Tanácskozási joggal jelen van:

Kovács János György Hajmáskéri Közös Önkormányzati Hivatal jegyzője

Jegyzőkönyvvezető: Kaszás Balázs előadó

Az ülésről távol maradt:

Fornvald Zsolt képviselő

Jelen vannak még:

Ispán Tímea
Mazák György Solyi Szőlőhegyi Kertbarátok Egyesület elnöke
Stange Szilárd

I. Napirend előtt

Köbli Miklós Hajmáskér község polgármestere köszönti képviselőtársait. Jelenléti ív alapján megállapítja, hogy a Képviselő-testület határozatképes, 7 főből 6 fő jelen van.

Köbli Miklós polgármester javaslatot tesz a napirend elfogadására, azzal a változtatással, hogy a vegyes ügyek keretében megtárgyalandó Solyi Szőlőhegyi Kertbarátok Egyesület kérelmét második napirendi pontként tárgyalják, melyet a Képviselő-testület határozathozatal nélkül elfogad.

Felkéri Ékes Tamás képviselőt az ülésről készített jegyzőkönyv hitelesítésére.

Az ülés napirendje:

- 1.) Jelentés a lejárt határidejű határozatok végrehajtásáról
Előterjesztő: Köbli Miklós polgármester
- 2.) Solyi Szőlőhegyi Kertbarátok Egyesület kérelme
Előterjesztő: Köbli Miklós polgármester
- 3.) Az Önkormányzat Szervezeti és Működési Szabályzatáról szóló rendelete
Előterjesztő: Kovács János György jegyző
- 4.) Nem közművel összegyűjtött háztartási szennyvíz begyűjtésére vonatkozó helyi közszolgáltatásról szóló rendelet felülvizsgálata, új rendelet alkotása
Előterjesztő: Kovács János György jegyző
- 5.) Bursa Hungarica Felsőoktatási Ösztöndíjpályázat elbírálása.
Előterjesztő: Köbli Miklós polgármester
- 6.) Hajmáskér község vízkárelhárítási tervének elfogadása



Előterjesztő: Köbli Miklós polgármester
(A vízkárelhárítási terv Hajmáskér Község Önkormányzata hivatalában megtekinthető)

- 7.) Vegyes ügyek
- 7/1. Családsegítő és gyermekjóléti szolgálat ügye
 - 7/2. Óvoda pedagógus létszám
 - 7/3. A kötelező felvételt biztosító általános iskolák körzethatárainak tervezete
 - 7/4. Védőnői állás meghirdetése
 - 7/5. Hajmáskér 1. és 3. számú szennyvízátelők ügye
 - 7/6. Rákóczi Szövetség kérelme
 - 7/7. Művelődési Ház vezetőjének ügye
 - 7/8. Értéktár
 - 7/9. Vagyon nyilatkozatok.

II. Napirend

1.) Jelentés a lejárt határidejű határozatok végrehajtásáról Előterjesztő: Köbli Miklós polgármester

Köbli Miklós polgármester:

Az előterjesztésről mindenki megkapta a tájékoztatást.

Kérdés, hozzászólás nincs, Képviselő-testület a lejárt határidejű határozatok végrehajtásáról szóló tájékoztatást tudomásul veszi.

2.) Sólyi Szőlőhegyi Kertbarátok Egyesület kérelme Előterjesztő: Köbli Miklós polgármester

Köbli Miklós polgármester:

Szeretettel köszönti Mazák Györgyöt a Sólyi Szőlőhegyi Kertbarátok Egyesület elnökét. Az írásos anyagot mindenki megkapta. A Sólyi Szőlőhegyi Kertbarátok Egyesülete Leader pályázatot adott be a zalahalápi egyesülettel bor labor kialakítására. Körülbelül 12 millió forint előfinanszírozásával kapcsolatban keresték meg Sóly, Litér és Hajmáskér községeket, anyagi támogatásról lenne szó. Közvetve nem tudnak pénzt adni az egyesületnek, csak Sóly Községnek tudnának pénzeszközt átadni. Ezt a megoldást látja csak megoldhatónak. Átadja a szót Mazák Györgynek.

Mazák György elnök:

Volt egy finanszírozási lehetőség, ami sajnos megbukott. Így fennáll az a lehetőség, hogy visszaadják a pályázatot, vagy megkeresik az önkormányzatokat. Litéren volt egy találkozó, és ott abban állapodtak meg amit, polgármester úr itt most felvázolt. Litér Község Önkormányzata vállalta. A sóly önkormányzat vállalta, hogy a gazdaképző részét támogatják. Tudja, hogy felmerült jogi aggálya a kölcsönzésnek. Megkereste az OTP bankot, dr. Mikulási Erzsébetet a Veszprém Megyei Kormányhivatal illetékes osztályvezetőjét és a TÖOSZ főtitkárát dr. Zongor Gábort, és mindenki azt mondta, hogy ha tárgyévben lezajlik, akkor nem minősül hitelezésnek. 2015. március végéig van a határidő, úgy gondolná a jövő év januárjában elindítanák a kifizetést. A pályázat az elhanyagolt szőlők újra művelését, infrastruktúra fejlesztését szorgalmazza. Szeretnének térségi kapcsolatokat kiépíteni, mint például a litéri kis piacot is az egyesület működteti. Három települést is szeretnének összehozni, egy szociális szövetkezet modellje alapján. A gazdák számára képzést is tartanának forgó színpad szerűen.

Miklós Judit képviselő:

Kérdése, hány hajmáskéri gazdát érint, illetve mit kapnak a képzés végén?

Mazák György elnök:

Kettő embert érint Hajmáskéren. A képzést már lebonyolították, már csak a záró része van hátra. A képző cég az Okker Veszprém volt, és neves borászok és kertészek voltak az előadók. Jó visszhangja volt a képzésnek. Nem szakképzés, de egy igazolást kapnak arról, hogy elvégezték. A képzés csak egy alrendszere a komplett programnak. A program maga olyan borlaborról szól, hogy a kiskert tulajdonos, olyan minőségben tudja megvizsgáltatni a borát, hogy versenyképes legyen a nagy borászatokkal. A másik tényező, létrejönne egy tárolási és palackozási rendszer, ami alkalmas arra, hogy az egyesületen keresztül a feleslegét magas színvonalon tudja majd értékesíteni. Ezzel szeretnék elérni, hogy a minőség magasabb színvonalú legyen és a gazdák érdekeltek legyenek abban, hogy nagyobb területeket műveljenek meg és eltűnjenek a megműveletlen részek a Szőlőhegyen. Erre felépítenének egy zöldség vonalat, amibe bevonnák a három település kis gazdáit is.

Kovács János György jegyző:

Véleménye továbbra is az, hogy az önkormányzat hitelezni nem tud, mivel nem pénzügyi intézet. Arra van lehetőség, hogy a közös fenntartású intézményeken, feladatvállalásokon keresztül esetleg az egyik fél önrésze később kerüljön kifizetésre és így az érintett önkormányzat saját rendelete alapján nyújtana támogatást a helyi szervezetnek.

Köbli Miklós polgármester:

Kérdése, hogy Zalahaláp miként áll az ügyhöz, mivel őt arról tájékoztatta a polgármester, hogy ők is nehezen tudják kifizetni a rájuk eső részt.

Mazák György elnök:

Januártól ők is készek arra, hogy előfinanszírozzák a megnyert pályázatot. A zalahalápi jegyző is utána járt, ő is azt az információt kapta, mint ő.

Köbli Miklós polgármester:

Az tudja támogatni, hogy Sóly Község Önkormányzata és Hajmáskér Község Önkormányzata közötti pénzeszköz átadással valósuljon meg a fenti ügylet, mivel közös önkormányzati hivatalt működtetnek. Sóly Képviselő-testülete is tárgyalja meg és hozzon ezzel kapcsolatban egy határozatot.

Kovács Botond alpolgármester:

Kérdése, Sólnak semmi féle pénzeszköze nincsen?

Mazák György elnök:

Változott a helyzet Sóly tekintetében. A tárgyalások a régi képviselő-testülettel kezdtek el. Az új testülettel még nem egyeztetett. A líteri képviselő-testület átadja a pénzt Sóly Községnek, ahogy polgármester úr is említette. Sóly szerepvállalása nagyobb lesz. A Leader szabályok lefektetik, hogy három havonta lehet beadni számlát. Ha megvannak a pozitív döntések, akkor a három település polgármesterével tartanának egy megbeszélést a technikai megvalósításról.

Kovács János György jegyző:

Kérdése, meddig lehetséges a pályázatot realizálni, mik a határidők?

Mazák György elnök:

2015. március 31. napjáig kell elszámolni a finanszírozásról.

Köbli Miklós polgármester:

Az iskolás és óvodás gyerekeket is ki lehetne vinni a környezetbe, megmutatni nekik a folyamatot. Van egy ilyen partnerségi együttműködés előkészítése. Kiállítások és borkóstolók szervezése.

Miklós Judit képviselő:

Kérdése, hány tagú az egyesület és a képzés mennyibe került?

Mazák György elnök:
A képzés ingyenes. Az egyesület 40 tagot számlál.

Köbli Miklós polgármester:
Kérdése, Sóly Önkormányzata milyen részt vállal? Eddig csak Hajmáskérről és Litérről volt szó.

Mazák György elnök:
Képviselőként ugyan azt mondja, hogy nagyobb részt vállalnának, de még nem fognak az ügyben tárgyalni a következő képviselő-testületi ülésen, mivel nincs megfelelően előkészítve. Szeretné tisztességesen előterjeszteni az ügyet határozati kivitallal együtt.

Kovács Botond alpolgármester:
Kérdése, nem látszódik számára, ha sikeres a pályázat, akkor mennyire lesz továbbiakban fenntartható és miből lesz pénz annak folyamatos fenntartására. Hosszú távon tudják-e majd vállalni a gazdák?

Mazák György elnök:
Vannak háttér megállapodásaik. Például a Veszprém Rally ideje alatt csak ők adhatnak el bort, amihez megvan az infrastruktúrájuk is. Az infrastruktúra bérbe adható és önfenntartó. Számukra a küngösi modell az irányadó.

Hadházy Éva képviselő:
Ha jól értelmezi, akkor a pályázaton elnyert pénz 17 millió forint. Az a gond, hogy aki ezt előzetesen támogatta volna az valamilyen okból kifolyólag visszalépett.

Mazák György elnök:
Térségi együttműködése keretében lett beadva a balatoni Leader Akciócsoporthoz a pályázat. Kerekített összegek a következők: a sólyi rész 12 millió Ft (gazdatalálkozó, képzés és eszközbeszerzés); Zalahaláp a társ, ami 5 millió Ft (gazdaképzés és találkozó). Sólnak nagyobb a része. Zalahaláp önállóan finanszírozza. Csak együtt tudják megcsinálni, mert a Leader pályázat erről szól. Nem a 17 milliót, hanem a 12 millió forintot kellene állnia a térségnek.

Hadházy Éva képviselő:
Kérdése, a zalahalápi rész garantált? Nem látja, ami biztosíték lehetne, hogy az önkormányzat visszakapja a pénzt. Elfogadhatónak tartja a polgármester javaslatát, amennyiben az szabályos.

Köbli Miklós polgármester:
Elvi döntést kell hozni, mindegyik testületnek, beleértve Zalahalápot is. Ha egy szereplő kiesik, akkor megbukott az egész. Zalahalápi polgármester pesszimistán beszélt az egészről. Ha minden önkormányzat meghozta a döntést, akkor lehet megoldani. Az a tapasztalat a Leader pályázatoknál, hogy 3-4 hónap mire megkapják a pénzt. A 12 millió forint 45 % látja támogathatónak Hajmáskér részéről.

Mazák György elnök:
Úgy gondolja, hogy addig ne is legyen pénzmozgás, amíg nincsenek meg az aláírt megállapodások és a garancia.

Köbli Miklós polgármester:
A határozati javaslata a következő lenne: Hajmáskér Község Önkormányzata Képviselő-testülete elvi hozzájárulását adja, hogy a Leader pályázaton elnyert összeghez, hogy Sóly Község Önkormányzata előfinanszírozást tudjon finanszírozni, Hajmáskér Község Önkormányzata és Sóly Község Önkormányzata között létrejövendő pénzeszköz átadási megállapodás alapján a 12 millió Ft,- 45 % -t biztosít előfinanszírozásként, amennyiben valamennyi szereplő a résző részt felvállalja, amennyiben a hatályos jogszabályok azt lehetővé teszik. Ha a megállapodás létrejön, akkor Sóly Község Önkormányzata 2015. június 30-ig visszatéríti Hajmáskér felé az átadott pénzeszközt.
Kérdés és hozzászólás hiányában kéri a Képviselő-testületet, hogy aki elfogadja a határozati javaslatot az kézfeltartással jelezze.



Hajmáskér Község Önkormányzata Képviselő-testülete hat igen szavazattal ellenszavazat nélkül tartózkodás nélkül az alábbi határozatot hozza:

85/2014. (XI.26.) határozata

Hajmáskér Község Önkormányzata Képviselő-testülete –amennyiben a hatályos jogszabályok lehetővé teszik - Litér Község Önkormányzata, Sóly Község Önkormányzata, Hajmáskér Község Önkormányzata és Zalahaláp Község Önkormányzata elvi támogatásával civil szervezet által benyújtott és 100 %-os lefedettséggel elnyert Leader pályázatának előfinanszírozására Sóly Község Önkormányzata részére 2015. június 30. –i visszafizetési határidővel - a fenti önkormányzatok közötti megállapodás alapján ráeső részt – átadott pénzeszközként biztosít.

Határidő: azonnal

Felelős: Köbli Miklós polgármester

3.) Az Önkormányzat Szervezeti és Működési Szabályzatáról szóló rendelete
Előterjesztő: Kovács János György jegyző

Kovács János György jegyző:

Az írásos anyagot mindenki megkapta. A kiküldött tervezet a jogszabályoknak megfelelő és új formába van foglalva. Egyeztetve lett a Veszprém Megyei Kormányhivatallal és az általuk felvetett módosításokkal javítva lett.

Miklós Judit képviselő:

Kérdése, a 4. § 1 pontjában szereplő a költségvetési rendeletben meghatározott keret felhasználásánál milyen összeg van megállapítva?

Kovács János György jegyző:

Minden tárgyévben a költségvetési rendeletben van meghatározva a fenti összeg. Célszerűbb, ha ott szabályozzák le, mint itt, ha változik a keret, akkor ne kelljen évente ezért módosítani az SzMSz-t.

Miklós Judit képviselő:

Kérdése, a 4. § 2.-3. pontjában, a képviselő-testület nem dönt semmiféle pályázatról?

Köbli Miklós polgármester:

Előfordulhat olyan pályázat, amit 3 napon belül be kell adni, és nem tudja összehívni a testületet. Régebben lett olyan határozat hozva, hogy amelyik pályázathoz nem kell önrész, ott nem kell összehívni a testületet. Ahol pedig önrész kell, azok mindig a testület elé vannak terjesztve. De be lehet írni, hogy önrészt nem igénylő pályázatról.

Miklós Judit képviselő:

Kérdése, az 5. §-ban említett 50 ezer forint lemondás, milyen gyakorisággal fordul elő?

Köbli Miklós polgármester:

A helyi adóintézmények esetén fordul elő főleg, amikor nincs esély arra, hogy behajtásra kerüljön a tartozás.

Miklós Judit képviselő:

Kérdése, a 10. §. a rendkívüli ülésnél az anyagot is 5 nappal korábban kapják meg?

Köbli Miklós polgármester:

Az egy lehetőség, de a 3. pontban benne van, hogy telefonon is lehet értesíteni. De legyen 2 nap beírva.

Miklós Judit képviselő:

Kérdése, a 41. §-ba be lehetne venni az együttműködési megállapodásokat is.

Köbli Miklós polgármester:

Be lehet venni, de nem biztos, hogy határidőbe hozzá lehet tenni a jegyzőkönyv mellékleteként, mivel a törvényesség felé 15 napos határidő van. Ha olyan az együttműködési megállapodás, akkor lehet, hogy ügyvédet is be kell vonni.

Miklós Judit képviselő:

Kérdése, 44. § mit takar az egymást követő testületi ülés? Hány darabot jelent pontosan?

Kovács János György jegyző:

Az Möt. sem határozza meg pontosan. Aki képviselő, az vállalta a kötelességet. Lehet igazolni, hogy miért marad távol.

Köbli Miklós polgármester:

Ha nincs jelen testületi ülésen, akkor az adott hónapban már szankcionálni kellene.

Kovács János György jegyző:

Kérdése, a rendkívüli ülésre is vonatkozzon a változtatás ?

Ékes Tamás:

A szövegben nincs benne a rendkívüli ülés.

Köbli Miklós polgármester:

Csak ami be van táblázva, hogy minden hónap utolsó szerdáján. Legyen beírva, hogy az egymást követő soros testületi ülésen.

Hadházy Éva képviselő:

Kérdése, mit jelent az egymást követő testületi ülés, hány darabot?

Kovács Botond alpolgármester:

Kettő darabot.

Miklós Judit képviselő:

Kerüljön bele, hogy a polgármester írásos felszólítása ellenére.

Kovács János György jegyző:

Az 52. § javítva lesz, nem hozott létre, hanem hoz létre, múlt idő ne szerepeljen az anyagban.

Miklós Judit képviselő:

A kulturális bizottságba szeretné javasolni a civil szervezetek vezetőit illetve az intézmények vezetőit.

Köbli Miklós polgármester:

Lehet dönteni róla, hogy kapjon meghívót tanácskozási joggal, de tagja ne legyen, mert így könnyen előfordulhat, hogy nem lesz határozatképes a bizottság, ahogy mondta az alakuló ülésen. Máskor is kaptak meghívást az őket érintő ügyekben .

Hadházy Éva képviselő:

Kérdése, miért javasolja?

Miklós Judit képviselő:

Úgy érzi, hogy nincsen lefedve.

Kovács János György jegyző:

Lehet egy függelékkel még kiegészíteni az SzMSz-t, ahova felsorolják a civil szervezetek, akik meghívót kapnak.

Köbli Miklós polgármester:

Rengeteg olyan civil szervezet van, amelyek be vannak jelentve, de nem vesznek részt a település életébe. Nincs mindenkiről tudomása.

Ékes Tamás képviselő:

Jó ötlet a lista, hogy kik legyenek meghívva, de felesleges az SzMSz-be beírni. Mindegyik bizottság eldönti, hogy kit szeretne meghívni.

Kovács János György jegyző:

Ha nem jelentkezik az önkormányzat felé, akkor nem tudnak róla.

Köbli Miklós polgármester:

Megpróbálják feltárni.

Kérdés és hozzászólás hiányában kéri a Képviselő-testületet, hogy aki az elhangzott módosításokkal elfogadja Hajmáskér Község Önkormányzata Szervezeti és Működési Szabályzatát az kézfeltartással jelezze.

Hajmáskér Község Önkormányzata Képviselő-testülete hat igen szavazattal ellenszavazat és tartózkodás nélkül az alábbi rendeletét alkotja:

12/2014. (XI.28.) rendelete

Hajmáskér Község Önkormányzata Képviselő-testülete megalkotja, a Hajmáskér Község Önkormányzata 12/2014.(XI.28.) önkormányzati rendeletét Hajmáskér Község Önkormányzatának Szervezeti és Működési Szabályzatáról.

A rendelet a jegyzőkönyv melléklete.

Határidő: azonnal

Felelős: Kovács János György jegyző

4.) Nem közművel összegyűjtött háztartási szennyvíz begyűjtésére vonatkozó helyi közszolgáltatásról szóló rendelet felülvizsgálata, új rendelet alkotása

Előterjesztő: Kovács János György jegyző

Kovács János György jegyző:

A Képviselő-testület már hozott rendelet a fenti napirendi ponttal kapcsolatban, de a törvényességi felhívást kapott, mivel a rendelet előszavában szakhatóságra nem történt hivatkozás, a rendelet szövegében nem két tényező díj volt megállapítva a szolgáltatásért és két helyen a magasabb szintű jogszabályból volt utalás. A rendelet szövege ezek miatt változott. Még a nyár elején több vállalkozótól lett kérve ajánlat, de csak Parrag György vállalkozó jelentkezett. A vállalkozó rendelkezik a megfelelő engedéllyel.

Hadházy Éva képviselő:

Kérdése, hány ingatlant érint?

Kovács János György jegyző:

A településen körülbelül 5-6 ingatlant érint az ehhez kapcsolható szennyvízszállítás.

Köbli Miklós polgármester:

Kérdés, hozzászólás hiányában kéri a Képviselő-testületet, hogy aki elfogadja, hogy Parrag Györggyel kössön szerződést az Önkormányzat az kézfeltartással jelezze.

Hajmáskér Község Önkormányzata Képviselő-testülete hat igen szavazattal ellenszavazat és tartózkodás nélkül az alábbi határozatot hozza:

86/2014. (XI.26.) határozata

Hajmáskér Község Önkormányzata Képviselő-testülete Hajmáskér településre vonatkozólag Parrag Györggyel (székhelye: 8200 Veszprém, Erdősáv u.16.; engedélyszáma: OKTVF 003968-008/2009) köt

szerződést a nem közművel összegyűjtött háztartási szennyvíz begyűjtésére, szállítására és ártalmatlanítására.

Hajmáskér Község Önkormányzata Képviselő-testülete megbízza a polgármestert a szerződés aláírására.

Határidő: azonnal

Felelős: Köbli Miklós polgármester

Köbli Miklós polgármester:

Kérdés, hozzászólás hiányában kéri a Képviselő-testületet, hogy aki egyetért, az új rendelet megalkotásával az kézfeltartással jelezze.

Hajmáskér Község Önkormányzata Képviselő-testülete hat igen szavazattal ellenszavazat tartózkodás nélkül az alábbi rendeletét alkotja:

13/2014. (XI.27.) rendelete

Hajmáskér Község Önkormányzata Képviselő-testülete megalkotja a nem közművel összegyűjtött háztartási szennyvíz begyűjtésére vonatkozó helyi közszolgáltatásról szóló rendeletét.

A rendelet a jegyzőkönyv melléklete.

Határidő: azonnal

Felelős: Köbli Miklós polgármester

5.) Bursa Hungarica Felsőoktatási Ösztöndíjpályázat elbírálása.

Előterjesztő: Köbli Miklós polgármester

Köbli Miklós polgármester:

A Bursa Hungarica pályázatra 11 fő adta be a pályázatot. Az előző évek gyakorlatához hasonlóan, javasolja, hogy mindenki kapja meg a 3.000,- Ft-t.

Hadházy Éva képviselő:

Kérdése, hol volt meghirdetve a pályázat?

Köbli Miklós polgármester:

A honlapon, hirdetőtáblán és az újságban is meg volt hirdetve.

Hadházy Éva képviselő:

Kérdése, aki távolabb tanul nem kaphatna esetleg többet, mint aki például Veszprémben?

Köbli Miklós polgármester:

Nem lehet különbséget tenni. Mindenki ugyan annyit kap.

Ékes Tamás képviselő:

Régebben vita, volt abból, hogy ki mennyit kapjon, mivel más volt az anyagi helyzete és messzebbre járt tanulni. Úgy döntöttek, hogy mindenki kapjon egyforma összeget. Lehet változtatni, de nem javasolja.

Köbli Miklós polgármester:

Kérdés és hozzászólás hiányában kéri a Képviselő-testületet, hogy aki elfogadja, a javaslatot az kézfeltartással jelezze.

Hajmáskér Község Önkormányzata Képviselő-testülete hat igen szavazattal ellenszavazat és tartózkodás nélkül az alábbi határozatot hozza:

87/2014. (XI.26.) határozata

a.) Hajmáskér Község Önkormányzat Képviselő-testülete a Bursa Hungarica Felsőoktatási Önkormányzati Ösztöndíjpályázat keretében 2015. évre vonatkozóan az 1. számú melléklet szerint 11 fő pályázó számára állapít meg támogatást, melynek összege 3.000,- Ft/fő/10 hó.

Hajmáskér község Önkormányzata Képviselő-testülete felkéri a jegyzőt, hogy a megállapított támogatás összegét 2015. évi költségvetésébe 330.000,- Ft, azaz háromszázharmincezer forint keretösszeget a Bursa Hungarica ösztöndíj-támogatás terhére tervezzen be.

b.) Felkéri továbbá a Képviselő-testület a Polgármestert, hogy az Általános Szerződési (a továbbiakban: ÁSZ) feltételek 17. §-ában foglaltak szerint döntéséről a bírálati lapokat 2014. december 12-éig küldje meg a Támogatáskezelő részére, valamint az ÁSZ 14-15. §-ai szerint a támogatások összesített adatait hozza nyilvánosságra és a pályázókat értesítse.

Határidő: a) pont 2015. évi ktgy elfogadása
b) pont 2014. december 12., 19.

Felelős: a) pont Kovács János György jegyző
b) Köbli Miklós polgármester

6.) Hajmáskér község vízkárelhárítási tervének elfogadása
Előterjesztő: Köbli Miklós polgármester

Hadházy Éva képviselő:
Jelzi, hogy érintett lehet az ügyben.

Köbli Miklós polgármester:

Tudomásul veszi, de szerinte a terv elfogadásával kapcsolatosan nem biztos, hogy személyes érintettség állna fel.

A vízkárelhárítási tervet kötelezően el kell készíteni az önkormányzatoknak az utóbbi idők rendkívüli esős időjárása miatt. A tervet a Vízkörnyezet Kft. készítette. Feltárja a hiányosságokat. Leírja azokat a teendőket, amiket el kell készíteni. Vízkár, árvíz esetén mi a teendő. Milyen minimum eszközökkel kell rendelkezni. Az önkormányzat a leírt eszközök, felszerelések többszörösével rendelkezik. A terv nem a jelenlegi csapadékvíz elvezető árkokról szól, hanem árvíz esetén mi az önkormányzat feladata. és azt miként lássa el.

Miklós Judit képviselő:

Kérdése, hogy a 3. oldalon lévő lakosság számadatról nincsen frissebb információt?

Köbli Miklós polgármester:

A KSH adatokat nézte, és ott általában az előző évi van fent, de pontosítva lesz.

Hadházy Éva képviselő:

Az 5. pontban a korábbi évek tapasztalataival nem ért egyet.

Köbli Miklós polgármester:

Vízügyi szakember készítette. Ő sem ért egyet pár dologgal.

Hadházy Éva képviselő:

Az 5. oldalon, a község minden árka részénél, a mondat úgy kezdődik, hogy valószínű. Sok benne a feltételes mód. „Valószínű, hogy a belterület északi szélén kialakult völgyben szétterülve éri el

az árhullám ezt a 6,0 méter nyílású hidat, és onnan már rendezetten vezet a Sédig.” Nem biztos, hogy úgy is van.

Ékes Tamás képviselő:
Azt a részt, nem érte árhullám.

Köbli Miklós polgármester:
A mosodakanyarban a Tábor mögé vezető árokban, nem volt akkora ár, ha jól tudja.

Hadházy Éva képviselő:
Szerinte a terv készítője sincs tisztában a dolgokkal, mert sok helyen feltételes módban ír.

Köbli Miklós polgármester:
Feltehetően olyankor volt kint, amikor nem volt akkora eső, illetve árvíz.
Kérdés és hozzászólás hiányában kéri a Képviselő-testületet, hogy aki elfogadja, a vízkárelhárítási tervet, az kézfeltartással jelezze.

Hajmáskér Község Önkormányzata Képviselő-testülete négy igen szavazattal, egy ellenszavazattal és egy tartózkodással az alábbi határozatot hozza:

88/2014. (XI.26.) határozata

Hajmáskér Község Önkormányzata Képviselő-testülete elfogadja a Vízkörnyezet Kft. által készített Hajmáskér Község Önkormányzata vízkárelhárítási tervét.

*Határidő: azonnal
Felelős: Köbli Miklós polgármester*

7.) Vegyes ügyek

7/1. Családsegítő és gyermekjóléti szolgálat ügye Előterjesztő: Köbli Miklós polgármester

Köbli Miklós polgármester:
Tárgyalások folytak a Hajmáskér Súly Református Társegyház közösséggel a családsegítő és gyermekjóléti feladatok jövőbeni ellátásáról. A református egyház zsinata leállított minden intézményalapítást leállított, mivel jövőre át fog alakulni az egész szociális ellátási rendszer. Így a feladatvállalásról most nem nyilatkoznak. A Bendola Bt. működésénél azt kifogásolta a hatóság, hogy az ellátandó létszámhoz nem volt meg a megfelelő végzettségű személyi állománya. Az állami normatívához az önkormányzat tett hozzá még kb. 500.000., Ft-t, hogy működőképes maradjon. Hajmáskéren egy fő szakalkalmazott volt és egy közmunkás. Ahhoz, hogy tovább is ők lássák el a feladatot, egy fő családsegítőt és egy fő gyermekjóléti szakembert kell alkalmazniuk. Ezt eddigi módon már nem tudja lefedni az önkormányzat.
A Veszprémi Kistérség Többcélú Társulása közös fenntartású intézménye útján a feladatot el tudná vállalni, de nem látja megoldásnak, hogy hetente két alkalommal 2-3 órára jönnének ki és ezért minimum 1-1,2 millió Ft-ot kérnének az önkormányzattól.
Szalai Attila a Bendola Humán Szolgáltató Bt. vezetője azt mondta, hogy a feltételeknek meg tudjon felelni, ahhoz a normatíván felül kb. 1,8 millió forintot kellene hozzátennie. Ha létrehozna az önkormányzat egy intézményt erre a feladatra, akkor ez a többszörösébe kerülne. Javasolja a Képviselő-testületnek, hogy Szalai Attilával kössenek szerződést, és kér tőle egy pontos költségvetési számítást a normatíván felüli összegről. Hamarosan erről döntenie kell a testületnek, hogy az engedélyt még idén be tudja adni a hatóságnak. A szerződést továbbra is három hónappal bármelyik fél felmondhatja.



Ha ellátatlan a feladat, és közben történik valami esemény, mely ehhez kapcsolható, akkor komoly felelősségre vonás is lehet az önkormányzat felé.

Hadházy Éva képviselő:

Kérdése, a Bendola Humán Szolgáltató Bt. milyen időközökben látja el a feladatot?

Köbli Miklós polgármester:

A Községi Házban van biztosítva részükre egy iroda, és az alkalmazottak napi 8 órában ott vannak, akik mennek ki családokhoz is.

Hadházy Éva képviselő:

Kérdése, mennyibe kerül ez az önkormányzatnak ?

Köbli Miklós polgármester:

Havonta az állami normatív körülbelül 201.000,- Ft és az önkormányzat havonta 41.000,- Ft-t tesz hozzá. Ez az összeg nem elég az alkalmazottak bérére sem. Szakmai ellenőrzés megállapította, hogy Hajmáskéren 2 fővel kell ellátnia a feladatot. Lakosonként és gyermekenként van meghatározva, hogy hány főt kell alkalmaznia. A bérüket kell fedeznie, ami maximum kb.1,8 millió Ft-ot jelent. Sok a hatósági feladatuk, családokhoz is ki kell menniük.

Kérdés és hozzászólás hiányában kéri a Képviselő-testületet, hogy aki elfogadja, hogy 2015. évre a Bendola Humán Szolgáltató Bt. – vel kössön feladatellátási szerződést és a minimum 2 fő szakalkalmazotti létszámot biztosítja, az kézfeltartással jelezze.

Hajmáskér Község Önkormányzata Képviselő-testülete hat igen szavazattal, ellenszavazat és tartózkodás nélkül az alábbi határozatot hozza:

89/2014. (XI.26.) határozata

Hajmáskér Község Önkormányzata Képviselő-testülete 2015. évre a Bendola Humán Szolgáltató Bt. – vel (8175 Balatonfüzfő Gagarin u. 19.) köt feladatellátási szerződést a családsegítő és gyermekvédelmi feladatok ellátására. Hajmáskér Község Önkormányzata a feladat ellátásához szüksége minimum létszámot biztosítja.

Hajmáskér Község Önkormányzata Képviselő-testülete felhatalmazza Köbli Miklós polgármestert a szerződés aláírására.

Határidő: azonnal

Felelős: Köbli Miklós polgármester

7/2. Óvoda pedagógus létszám Előterjesztő: Köbli Miklós polgármester

Köbli Miklós polgármester:

Megkereste a Lurkó Óvoda vezetője, az óvodai pedagóguslétszámmal kapcsolatban. A Magyar Államkincstár tájékoztatása szerint jelenleg 1 fő eltérés van. Nem 6 fő óvónőnek, hanem 7 főnek kellene lennie az intézménynél. Javasolja a Képviselő-testületnek, hogy az óvoda létszáma egy fővel legyen módosítva.

Ékes Tamás képviselő:

Ugye ,nem fog akkor előfordulni, hogy dajka lesz a gyerekekkel és nem az óvónő , mert többen jelezték neki.

Köbli Miklós polgármester:

Ennek utána fog nézni.

Kérdés és hozzászólás hiányában kéri a Képviselő-testületet, hogy aki elfogadja a javaslatot, az kézfeltartással jelezze.



Hajmáskér Község Önkormányzata Képviselő-testülete hat igen szavazattal, ellenszavazat és tartózkodás nélkül az alábbi határozatot hozza:

90/2014. (XI.26.) határozata

Hajmáskér Község Önkormányzata Képviselő-testülete a Lurkó Óvoda közalkalmazotti létszámát egy fő óvónővel megemeli.

Határidő: azonnal

Felelős: Köbli Miklós polgármester

7/3. A kötelező felvételt biztosító általános iskolák körzethatárainak tervezete
Előterjesztő: Köbli Miklós polgármester

Köbli Miklós polgármester:

Kiküldésre került a tervezet, Hajmáskér szempontjából nem tapasztalható változás, mivel a helyi iskolát jelölik továbbra is beiskolázási helyként.

Hadházy Éva képviselő:

Kérdése, ha az iskola rendelkezne valamilyen tagozattal, akkor nagyobb lenne a körzet?

Ékes Tamás képviselő:

Nem lenne nagyobb. Például Veszprémben az egyik iskolának van tagozata, akkor nem csak a körzetéből vehet fel gyermeket, hanem az egész városból. Ha más iskolában nincs olyan tagozat. Hajmáskéren mivel csak egy iskola van ezért itt ez nem él.

Kérdés és hozzászólás hiányában kéri a Képviselő-testületet, hogy aki elfogadja a javaslatot, az kézfeltartással jelezze.

Hajmáskér Község Önkormányzata Képviselő-testülete hat igen szavazattal, ellenszavazat és tartózkodás nélkül az alábbi határozatot hozza:

91/2014. (XI.26) határozata

Hajmáskér Község Önkormányzatának Képviselő-testülete megtárgyalta és elfogadta a Veszprém Megyei Kormányhivatal Oktatási Főosztályának, a kötelező felvételt biztosító általános iskolák körzethatáraitra vonatkozó tervezetét.

A Képviselő-testület felhatalmazza Köbli Miklós polgármestert, hogy küldje meg a véleményt tartalmazó határozatot a Veszprém Megyei Kormányhivatal Oktatási Főosztályának. (8200 Veszprém, Megyeház tér 1.; oktatas@vemkh.gov.hu)

Határidő: 2014. november 28.

Felelős: Köbli Miklós polgármester

7/4. Védőnői állás meghirdetése
Előterjesztő: Köbli Miklós polgármester

Köbli Miklós polgármester:

Szili Zsanett védőnő tájékoztatta, hogy jövő májusra kisbabát vár, így helyettesítéséről az önkormányzatnak gondoskodni kell. Javasolja, hogy egy védőnői állás határozott időre, Szili Zsanett helyére legyen meghirdetve.



Kérdés és hozzászólás hiányában kéri a Képviselő-testületet, hogy aki elfogadja a javaslatot, az kézfeltartással jelezze.

Hajmáskér Község Önkormányzata Képviselő-testülete hat igen szavazattal, ellenszavazat és tartózkodás nélkül az alábbi határozatot hozza:

92/2014. (XI.26.) határozata

Hajmáskér Község Önkormányzata Képviselő-testülete egy fő határozott idejű védőnői állást hirdet meg Szili Zsanett védőnő helyettesítésére.

Határidő: azonnal

Felelős: Köbli Miklós polgármester

7/5. Hajmáskér 1. és 3. számú szennyvízátelők ügye

Előterjesztő: Köbli Miklós polgármester

Köbli Miklós polgármester:

Lakossági megkeresés volt a helyi szennyvíz elvezetése kapcsán, hogy vizsgálja meg az önkormányzat az érintettekkel milyen lépéseket tudna tenni annak érdekében, hogy nagyobb esőzések alkalmával ne legyen ismételt szennyvízkár. Az ügyben több esetben volt egyeztetés a Bakonykarszttal. Több helyen szabálytalanul beleszivattyúznak a szennyvízcsatorna hálózatba a kertből, alagsorból, pincéből. A legfőbb probléma az, hogy a településen a Diófa utcától a Táncsics utcáig még a régi szennyvízcsatorna van. Meg lett kamerázva, és 4-5 nappal az esőzések után is folyik bele a talajvíz. Ezért nem bírja el a két átemelő a folyamatos terhelést. A fenti szakasz tervezésre kért ajánlatot. Látott már pályázati tervezeteket a jövő évre. A beruházás idején azért nem lett felújítva, mert csak új építésére volt lehetőség, felújításra nem. A Bakonykarszt jelezte az önkormányzat felé, hogy az átemelőknél szivattyúkkal probléma van. Mindkét átemelőnél kettő-kettő szivattyú van. A temetőnél lévő átemelőnél is már tartalék szivattyú üzemel. A szivattyúk amortizálódtak, cserélni kellene már azokat, és így nagyobb teljesítményűeket lehetne betenni. Az segítene a rendszeren. Erre küldött ajánlatot a Bakonykarszt.

Az ajánlat tartalma:

- 1.sz. szennyvízátelők szivattyú:
típus: NP 3127.160SH 245
ár: 1.424.500,- Ft + Áfa
- 3.sz. szennyvízátelők szivattyú:
típus: NP 3153.181 SH 270
ár: 2.295.300,- Ft + Áfa

A szivattyúk cseréje az önkormányzat feladata, a Bakonykarszt csak a hálózat üzemeltetője. Arra még nem kapott választ, hogy a jelenlegi villanyellátás elég lesz-e a működtetésükre. A Bakonykarszt megnézi, hogy elbírja-e a hálózat. Leírják majd, és akkor megkeresi az E.ON-t. A gépeket mindenképpen ki kell cserélni.

Ékes Tamás képviselő:

Kérdése, ez a problémákat megoldja?

Köbli Miklós polgármester:

Mérsékelni fogja. A szivattyúkkal folyamatosan gond van. Az egyik már volt tekereselve és már nem javasolják a felújítását.



Hadházy Éva képviselő:

Vannak még beépíthető területek Hajmáskéren. Ha megnő a lélekszám és a házak száma, akkor hogy fogja elvinni a szennyvizet a rendszer?

Köbli Miklós polgármester:

Vannak korlátai a rendszernek. Nem a szennyvíz okozza a problémát, hanem a csatornába beömlő talajvíz. A Tábori úti gerinc a főprobléma és a talajvíz a sok. Az eső után 4-5 nap múlva is még folyik. Ha a gerincevezeték rendbe lesz téve, akkor 200-250 családi ház a rendszer kapacitása.

Hadházy Éva képviselő:

Kérdése, ha áramszünet van, akkor a Bakonykarszt hoz generátort?

Köbli Miklós polgármester:

Ha olyan esőzés van, akkor rá kell segíteniük. Azért lettek azok a szivattyúk betéve, mert akkor az E.ON csak akkora áramlehetőséget tudott biztosítani. Ha olyan áramszünet van, akkor még okozhat még problémát. A vasút még mindig nem nyilatkozott az átereszt bővítéséről. Azt mondták, hogy jövőre elkezdődik az átépítés és akkor megoldják a problémát. Azt válaszolta, hogy az elmúlt idők csapadékos időjárása nem teszi lehetővé, hogy megvárják az elkészültét. Felajánlotta, hogy az önkormányzat megcsinálja. De nem jött rá válasz a mai napig. A megoldás, ha ki lesz cserélve a Tábori úti gerincevezeték.

Kérdés és hozzászólás hiányában kéri a Képviselő-testületet, hogy aki elfogadja, a Bakonykarszt által javasolt két szivattyú cseréjét a javasolt pénzügyi ütemezéssel, az kézfeltartással jelezze.

Hajmáskér Község Önkormányzata Képviselő-testülete hat igen szavazattal, ellenszavazat és tartózkodás nélkül az alábbi határozatot hozza:

93/2014. (XI.26) határozata

- 1.) *Hajmáskér Község Önkormányzata Képviselő-testülete megtárgyalta és jóváhagyja a Bakonykarszt Víz- és Csatornamű Zrt. ajánlatát, mely a Hajmáskér 1. és 3. sz. szennyvízátemelők szivattyúk cseréjére vonatkozik; a fennálló üzemeltetési szerződés és a víziközmű-szolgáltatásról szóló 2011. évi CCIX. törvény 30. § (4) bekezdése alapján.*

Az ajánlat tartalma:

- 1.sz. szennyvízátemelő szivattyú:
típus: NP 3127.160SH 245
ár: 1.424.500,- Ft + Áfa
- 3.sz. szennyvízátemelő szivattyú:
típus: NP 3153.181 SH 270
ár: 2.295.300,- Ft + Áfa

- 2.) *Hajmáskér Község Önkormányzata Képviselő-testülete jóváhagyja, hogy a 3. sz. átemelőbe beszerzendő szivattyú 2.295.300,- Ft+Áfa beszerzési költségét 2014. évben megtéríti a Bakonykarszt Víz- és Csatornamű Zrt. részére.*

- 3.) *Hajmáskér Község Önkormányzata Képviselő-testülete jóváhagyja, hogy az 1. sz. átemelőbe beszerzendő szivattyú 1.424.500,- Ft+Áfa beszerzési költségét 2015. évben megtéríti a Bakonykarszt Víz- és Csatornamű Zrt. részére.*

Határidő: értelemszerűen

Felelős: Köbli Miklós polgármester

7/6. Rákóczi Szövetség kérelme
Előterjesztő: Köbli Miklós polgármester

Köbli Miklós polgármester:

Megkereste a Rákóczi Szövetség, támogatási kérelemmel, hogy a Felvidéki magyar nyelvű iskolákba járó gyermekek támogatásával kapcsolatban. Tavaly nem kaptak. Régebben 50.000.- Ft-t adott az önkormányzat nekik. A lényege, hogy a szlovákiai Nagyker testvértelepülésen, a magyar nyelvű gyermekeket ezzel szeretnék ösztönözni arra, hogy magyar nyelvű osztályba járjanak.

Hadházy Éva képviselő:

Kérdése, mennyire kontrolálható?

Köbli Miklós polgármester:

A támogatás átadásra mindig meghívják őket, és akkor kapják meg a gyermekek. Nem alapítványnak van átadva.

Antal Gyuláné képviselő:

Ha a helyi szervezetektől meg van vonva a támogatás, akkor nekik sem kellene adni.

Köbli Miklós polgármester:

A néptáncosok is kaptak támogatást, a sportegyesületnek pedig folyamatosan nyírja a füvet a foci pályán és fizetik a villanyszámlát. Nem pénz formájában kapják.

Kovács Botond alpolgármester:

Legyen felvéve a kapcsolat az új vezetőséggel és kiderül, hogy ők hogy állnak a dologhoz, és hogy ők hogyan támogatják a gyerekeket.

Köbli Miklós polgármester:

Kérdés és hozzászólás hiányában kéri a Képviselő-testületet, hogy aki elfogadja, hogy a Nagyker település új vezetőséggel vegyék, fel a kapcsolatot további információk beszerzése végett az kézfeltartással jelezze.

Hajmáskér Község Önkormányzata Képviselő-testülete hat igen szavazattal, ellenszavazat és tartózkodás nélkül az alábbi határozatot hozza:

94/2014. (XI.26.) határozata

Hajmáskér Község Önkormányzata Képviselő-testülete a Nagyker település érintettségét illetően további információkat kér Nagyker Község új Képviselő-testületétől, melynek tekintetében dönt a Rákóczi Szövetség támogatásáról.

Határidő: azonnal

Felelős: Köbli Miklós polgármester

7/7. Művelődési Ház vezetőjének ügye
Előterjesztő: Köbli Miklós polgármester

Köbli Miklós polgármester:

Kelemen Mária Zita beadta a felmondását 2014. december 31. – i hatállyal beadta a felmondását. Ezt tudomásul vette. El kell dönten, hogy meg lesz e hirdelve az állás. A vezető megbízási szerződéssel látta el a feladatát. A javadalmazása bruttó 70.000,- Ft-t volt. Ha csak művelődési ház szintjén lesz betöltve, akkor hasonlóan lenne célszerű. Érdeklődött a környező településeken az IKSZT-k miként működnek. Ott főállású, szerződéses jogviszonyban vannak az alkalmazottak, nem közalkalmazottak.



A bérük bruttó 120.000,- Ft-t. Ha ebben gondolkodnak, akkor a két intézményre, Művelődési Ház és a Falu és Tábortörténeti Múzeum vezetésére kell meghirdetni.

Miklós Judit:

Ezt jó iránynak tartja. Bele lehetne venni a Községi Házat is és akkor meg lehetne hirdetni egy közművelődési titkári állást. Esetleg alpolgármester urat is meg lehetne ilyen feladattal bízni.

Köbli Miklós polgármester:

Ebben az ügyben alpolgármester úrnak kell döntenie. Utána néz a következő Képviselő-testületi ülésre annak, hogy az IKSZT-nél milyen feltételekkel van meghirdetve az állás, és az alapján lenne meghirdetve egy főre.

7/8. Értéktár

Előterjesztő: Köbli Miklós polgármester

Köbli Miklós polgármester:

Kiküldte mindenkinek az ezzel kapcsolatos tájékoztatást. Miklós Judit képviselő megkereste, hogy az érintettek is kapjanak meghívást a testületi ülésre. Ő azt javasolta, hogy a Kulturális és Sport bizottság ülésére hívják meg őket a helyi civil szervezetekkel együtt. A bizottság tárgyalja meg az értéktárral kapcsolatos helyi teendőket és tegyen egy javaslatot a Képviselő-testület felé.

7/9. Vagyon nyilatkozatok.

Előterjesztő: Kovács János György jegyző

Kovács János György jegyző:

Mivel Fornvald Zsolt, a Összeférhetetlenséggel Vagyonnyilatkozatok Kezelésével és Ellenőrzésével Foglalkozó Bizottság Elnöke nem tudott megjelenni, ezért elmondja, hogy a bizottság befogadta a vagyonnyilatkozatokat.

Mivel az előterjesztésnél határozathozatal is szerepel, ezért döntést is hozzon a Képviselő-testület erről.

Köbli Miklós polgármester:

Kérdés és hozzászólás hiányában kéri a Képviselő-testületet, hogy aki elfogadja, a javaslatot, az kézfeltartással jelezze.

Hajmáskér Község Önkormányzata Képviselő-testülete hat igen szavazattal, ellenszavazat és tartózkodás nélkül az alábbi határozatot hozza:

95/2014. (XI.26.) határozata

Hajmáskér Község Önkormányzatának Képviselő-testülete a Jelentés az önkormányzati képviselők vagyonnyilatkozat-tételi kötelezettsége teljesítéséről szóló előterjesztést megtárgyalta és a következő határozatot hozta:

Hajmáskér Község Önkormányzatának Képviselő-testülete az önkormányzati képviselők vagyonnyilatkozat-tételi kötelezettség teljesítéséről szóló jelentést elfogadja.

Határidő: azonnal

Felelős: Fornvald Zsolt bizottság elnöke

Kovács János György jegyző

Hadházy Éva képviselő:

Lakossági megkeresések érkeztek hozzá. Ezeket szeretné megbeszélni.

Az első az orvos rendelési időjével kapcsolatos . Többen jelezték felé , hogy nem a kiírás szerinti időpontban tartotta az orvos a rendelését.

Ispán Tímea:

Ő is hallotta, hogy a betegek nem tudnak bemenni a váróba, mert nem nyitja ki időben. Kint fagyoskodnak az épület előtt.

Köbli Miklós polgármester:

Jelezte már doktor úrnak a problémát. A házi orvos asszisztense jelenleg beteg, aki ki szokta nyitni a rendelőt. Rá fog kérdezni megint.

Hadházy Éva képviselő:

Második, a lakosok kérdezik tőle, hogy Kovács Botond alpolgármester mire fogja felajánlani a tiszteletdíja egy részét, és hogy az előzőekben mire ajánlott már fel összeget .

Kovács Botond alpolgármester:

Őt is nyugodtan megkereshetik a lakók. Szívesen elmondja bárkinek. Ha kell, negyedévente ad ki tájékoztatást ezzel kapcsolatban.

Köbli Miklós polgármester:

Ez a javadalmazása az alpolgármesternek, hogy ő ebből mit támogat az a saját döntése. A javadalmazása ugyan úgy, mint a polgármester javadalmazása is a jogszabálynak megfelelően a minimumon lett megállapítva. Ez részéről egy gesztus, hogy felajánlja tiszteletdíja egy részét, senki nem számoltathatja el emiatt.

Hadházy Éva képviselő:

Kérdése, a térfigyelő kamera rendszer hogyan működik?

Köbli Miklós polgármester:

A térfigyelő kamerák üzemelnek , folyamatosan nézik a Közösségi házban . Kettő közmunkás figyeli, hogy a rendszer működik-e. A rendőrséggel napi kapcsolatban vannak , ha indokolt a látottakról értesítik a hatóságot. Ha káresemény történik a településen, akkor a rendőrség megkeresi írásban az önkormányzatot és megnézi a felvételeket.. A felvételek megtekintésére csak a rendőrségnek van hozzáférési joga. Nem tudja akárki visszanézni.

Miklós Judit képviselő:

A Facebookon létrejött egy csoport, ahol használják a település címerét. Van-e erről tudomás, hogy kértek ez ügyben kérelmet.

Kovács János György jegyző:

Kik indították?

Miklós Judit képviselő:

Nem tudni.

Köbli Miklós polgármester:

Már ő is látta .Az interneten, több helyen használják a helyi címert .

Ékes Tamás képviselő:

A Facebookot kell megkeresni és esetleg kiadják.

Miklós Judit képviselő:

Nem találta a honlapon az október 23. napi rendezvény meghívóját, sem a kultúrház programját.

Köbli Miklós polgármester:

Az érintettek intézik és küldi el Szabó Attila felé.

Miklós Judit képviselő:

A hajmáskéri honlap vendégbökönyvében van egy bejegyzés, és szeretné tudni a Képviselő-testület véleményét.

Köbli Miklós polgármester:

Az egy vélemény. Lehetne cenzúrázni, de szerinte nem szabad.

III. Napirend után

Több hozzászólás hiányában Köbli Miklós Hajmáskér Község polgármestere az ülést 19:45 órakor bezárja.



Köbli Miklós
polgármester
P. H.

k. m. f.



Kovács János György
jegyző
P. H.

A jegyzőkönyvet hitelesíti: *



Ékes Tamás
képviselő

J E L E N L É T I Í V

Hajmáskér Község Önkormányzat Képviselő-testületének üléséről

Az ülés helye: Hajmáskér Község Önkormányzat tanácsterme

(8192 Hajmáskér, Kossuth Lajos utca 31.)

Az ülés ideje: 2014. november 26. (szerda)

Hajmáskér Község Önkormányzat Képviselő-testülete:

Köbli Miklós polgármester

Kovács Botond alpolgármester

Antal Gyuláné képviselő

Ékes Tamás képviselő

Fornvald Zsolt képviselő

Hadházy Éva képviselő

Miklós Judit képviselő

.....
.....
.....
.....
.....
.....
.....

Tanácskozási joggal jelen van:

Kovács János György jegyző

Ispán Tímea,

.....
.....

Jegyzőkönyvvezető:

Kaszás Balázs

.....

Lakosság részéről:

MAZAK GYÖZGY
STANGE SZABID

.....



Hajmáskér Község Önkormányzat Polgármestere

8192 Hajmáskér, Kossuth Lajos utca 31.

Telefon: 88/587-470 Mobil: 06-30/22-66-211

Web: www.hajmasker.hu

E-mail: polgarmester1@invitel.hu

M E G H Í V Ó

Hajmáskér Község Polgármestere Hajmáskér Község Önkormányzat Képviselő-testületét **2014. november 26. napján (szerdán) az 17:00** a soron következő nyilvános testületi ülésre összehívja.

Az ülés helye: Hajmáskér Község Önkormányzat tanácsterme
(8192 Hajmáskér, Kossuth Lajos utca 31.)

Az ülés napirendje:

- 1.) Jelentés a lejárt határidejű határozatok végrehajtásáról
Előterjesztő: Köbli Miklós polgármester
- 2.) Az Önkormányzat Szervezeti és Működési Szabályzatáról szóló rendelete
Előterjesztő: Kovács János György jegyző
- 3.) Nem közművel összegyűjtött háztartási szennyvíz begyűjtésére vonatkozó helyi közszolgáltatásról szóló rendelet felülvizsgálata, új rendelet alkotása
Előterjesztő: Kovács János György jegyző
- 4.) Bursa Hungarica Felsőoktatási Ösztöndíjpályázat elbírálása.
Előterjesztő: Köbli Miklós polgármester
- 5.) Hajmáskér község vízkárelhárítási tervének elfogadása
Előterjesztő: Köbli Miklós polgármester
(A vízkárelhárítási terv Hajmáskér Község Önkormányzata hivatalában megtekinthető)
- 6.) Vegyes ügyek

Az ülésről készített jegyzőkönyvet Ékes Tamás képviselő hitelesíti.

H a j m á s k é r , 2014. november 21.



*Köbli Miklós
polgármester s. k.*

Jelentés
A lejárt határidejű határozatok végrehajtásáról

Képviselő-testület 72/2014. (IX.24.) határozata (Határidő: 2014.10.01.)

Tárgy: Bursa Hungarica Felsőoktatási Önkormányzati Ösztöndíjrendszer 2015. évi fordulójához való csatlakozás.

Felelős: Köbli Miklós polgármester

A „Nyilatkozat a csatlakozásról, valamint az elektronikus adatbázis használatáról” polgármester úr aláírta. A nyilatkozat továbbítva lett az Emberi Erőforrás Támogatáskezelő részére

Képviselő-testület 73/2014. (IX.24.) határozata (Határidő: azonnal)

Tárgy: Hajmáskér 040/5 hrsz terület használatba vételének átadása Nemzeti Infrastruktúra Fejlesztő Zrt. részére

Felelős: Köbli Miklós polgármester

Az ingatlan ideiglenes használatáról szóló megállapodást polgármester úr aláírta.

Képviselő-testület 83/2014. (X.22.) határozata (Határidő: azonnal)

Tárgy: Hajmáskér Község Önkormányzata hótólási megállapodása

Felelős: Köbli Miklós polgármester

A hótólási munkálatokra szóló szerződést polgármester úr aláírta Vajda Géza vállalkozóval.

Képviselő-testület 84/2014. (X.22.) határozata (Határidő: azonnal)

Tárgy: Veszprém Megyei Kormányhivatal Törvényességi Főosztályának törvényességi és jogszabálysértési észrevételei

Felelős: Kovács János György jegyző

Az önkormányzati rendeletekkel kapcsolatos törvényességi és jogszabálysértési észrevételek elfogadásra kerültek. A határozat kivonat meg lett küldve a Veszprém Megyei Kormányhivatal Törvényességi Főosztály részére

Köbli Miklós polgármester úr részére
Hajmáskér

Tisztelt Köbli úr!

Egy korábbi levélben tájékoztatást adtunk a Solyi Kertbarátok Egyesülete a Zalahalápi Borút Egyesülettel közösen benyújtott pályázatról, melyet a Solyi és a Zalahalápi nagy múltú szőlőkultúrák megmentése érdekében határoztunk el.

A pályázat keretében, tároló edények, kézműves palackozó és korszerű borlabor kerül beszerzésre, továbbá gazdaképzést és gazdatalálkozót szervezünk.

A Pályázat elemei közül közösen kiemeltük a gazdaképzés témakörét, mivel az, hosszabb előkészítést és megvalósítást igényel. Összköltsége, bruttó 635 000 Ft

Mivel az eredeti terv szerinti előfinanszírozási modell önhibánkon kívül nem jött létre, a projekt megmentése érdekében Pergő Margit a Bakony és Balaton Keleti Kapuja Közhasznú Egyesület elnöke egy megbeszélést hívott össze az érintett felek között.

A találkozón áttekintettük a pályázat által teremtett térségfejlesztési előnyöket, a lehetséges megoldásokat, mindezek eredményeképpen a Solyi Szőlőhegyi gazdák tekintetében legilletékesebb polgármesterek segítséget ígértek a projekt végrehajtásához. Pozitív hozzáállásukat ezúton is megköszönjük.

Megállapodtak abban, hogy az előfinanszírozáshoz szükséges összeget, lehetőség szerint Litér, Hajmáskér és Solyi Önkormányzata biztosítja. A döntések előkészítésnek menetrendjében is megállapodtak. Mindezek után, sajnálattal tájékoztatom Önt, hogy a gazdaképző előfinanszírozása tárgyában, előttem ismeretlen okból Solyiban nem született döntés, a találkozón Bikádi polgármester úr által bejelentett testületi ülés is elmaradt.

A megbeszélésen Ön, mint Hajmáskér polgármestere, az előfinanszírozást 50% erejéig vállalhatónak vélelmezte, természetesen a Képviselő testületi döntésével. Ismereteim szerint, szerdán üléseznek. Mindezek alapján vélelmezhető, hogy Szedlák Attila, Litér polgármestere és az általa vezetett testület, vállalja a másik 50 %-ot.

Tisztelettel kérjük, hogy szíveskedjék segítségünkre lenni az 50% biztosításában, az ehhez vezető döntések előkészítésével.

Kérem, nézze el nekem, hogy az utolsó pillanatban juttattam el a kérésünket megfogalmazó leveletem, ezzel sürgősségi előterjesztésre kényszerítettem Önt, de nem volt más választásom.

Kérésünkhöz mellékeljük a Gazdaképzés tematikáját.

A Hajmáskéri Önkormányzat korábban nyújtott segítségét is megköszönjük.

Soly. 2014. szeptember 23.

Tisztelettel:

Mazák György sk.

elnök

Köbli Miklós

Feladó: "Mazák György" <mazakgyorgy@gmail.com>
Dátum: 2014. november 5. 13:58
Címzett: "Köbli Miklós" <polgarmester1@invitel.hu>
Tárgy: képzés

Tisztelt Polgármester úr, kedves Miklós!

Mellékelten megküldöm a Litéri határozatot, tájékoztatásul.
Mazák György

Tisztelt Mazák György Úr!

Litér Község önkormányzatának képviselő –testülete a 136/2014. (IX.25.) határozatával döntött a gazdaképzés előfinanszírozásáról, amennyiben Sóly és Hajmáskér települések Önkormányzata is támogatást biztosít a szervezéshez.

Amennyiben a fenti Községek is döntöttek a támogatásról, kérem, hogy a határozatokat átküldeni szíveskedjen a mielőbbi pénzügyi rendezés érdekében.

Tisztelettel:

Fülöpné Adorján Erika

pénzügyi vezető

Litéri Közös Önkormányzati Hivatal

88/598-026

Tisztelt Képviselő-testület!

Hajmáskér Község Önkormányzata Képviselő-testületének Szervezeti és Működési Szabályzatáról szóló, többször módosított 11/1999.(VI.08.)ÖKT. rendelet (a továbbiakban: SZMSZ) jelenlegi felülvizsgálatát a Magyarország helyi önkormányzatairól szóló 2011. évi CLXXXIX. törvény (továbbiakban :Mötv.) rendelkezései tették szükségsszerűvé. Javaslom a Képviselő-testületnek, hogy egy jelen jogalkotási jogszabályoknak megfelelő új formájú és hatályos törvényi szabályozást figyelembe vevő szervezeti és működési szabályzatot fogadjon el.

Az önkormányzat eredeti jogalkotói hatáskörben alkotja meg szmsz-ét az Alaptörvény 32. cikke (1) bekezdésének d) pontjában meghatározott feladatkörében eljárva. A helyi szmsz kialakítása során figyelembe kell venni az Mötv. előírásait . A 2010. évi CXXX. törvény a jogalkotásról (továbbiakban : Jat.) 3.§-ára tekintettel az szmsz-ben nem ismételhető meg az Alaptörvény vagy az Mötv. olyan rendelkezése, amellyel az szmsz nem lehet ellentétes.

Az önkormányzati szmsz-ben az Mötv. alapján kötelezően szabályozandó az alábbi témakörök :

- az önkormányzat hivatalos megnevezése, székhelye;
- a képviselő-testület átruházott hatásköreinek felsorolása;
- a képviselő-testület üléseinek összehívása, vezetése, a tanácskozás rendje;
- az önkormányzati képviselőkre vonatkozó magatartási szabályok, az ülések rendjének fenntartása és az annak érdekében hozott intézkedések;
- nyilvánosság biztosítása,
- a döntéshozatali eljárás, a szavazás módja,
- rendeletalkotás és határozathozatal;
- a képviselő-testület jegyzőkönyve;
- közmeghallgatás;
- az önkormányzat szervei, azok jogállása, feladatai;
- a képviselő-testület bizottságai

Nem lehet a rendeletben megismételni azokat a rendelkezéseket, amelyeket az Mötv. Jat., illetve más jogszabályok már szabályoznak.

A 2013. évi CCXXXVIII. törvény 92.§-a értelmében helyi önkormányzat a népi kezdeményezésre vonatkozóan már nem alkothat rendeletet. Külön rendeletben a helyi népszavazás kezdeményezéséhez szükséges választópolgárok számának meghatározására van lehetősége a képviselő-testületnek.,

Hatásvizsgálati lap

A Szervezeti és Működési Szabályzat elfogadásáról szóló önkormányzati rendelethez tájékoztatás előzetes hatásvizsgálat eredményéről(a jogalkotásról szóló 2010.évi CXXX tv. 17 §-a alapján)

I. Várható társadalmi hatások

A tervezetnek társadalmi hatása nincs.

II. Várható gazdasági, költségvetési hatások

A tervezetnek társadalmi hatása nincs.

III. Várható környezeti hatások

A rendelet-tervezetben foglaltak végrehajtásának környezetre gyakorolt hatása nincs.

IV. Várható egészségi következmények

A rendelet-tervezetben foglaltak végrehajtásának egészségügyi következménye nincs.

V. Adminisztratív terheket befolyásoló hatások

A rendelet-tervezetben foglaltak végrehajtása további adminisztratív terhet nem ró az önkormányzatra.

VI. A rendelet megalkotásának szükségessége, a jogalkotás elmaradásának várható következményei

Magyarország helyi önkormányzatairól szóló 2011. évi CLXXXIX. törvényben foglaltaknak és a jogszabályszerkesztésről szóló 61/2009.(XII.14.)IRM rendeletnek nem felel meg a jelenleg hatályos SZMSZ, ezért szükséges a megfelelés biztosítása. A fenti jogszabály a rendelet elfogadását az önkormányzat kötelezettségévé teszik. A rendelet elmaradásának következménye: törvényességi észrevétel lehet.

VII. A rendelet alkalmazásához szükséges személyi, szervezeti, tárgyi és pénzügyi feltételek

A rendelet végrehajtásával kapcsolatban szükséges személyi, szervezeti, tárgyi és pénzügyi feltételek rendelkezésre állnak.

Hajmáskér, 2014. november 20.

Kovács János György
jegyző

**Hajmáskér Község Önkormányzata Képviselő-testületének
12/2014.(XI.28.) önkormányzati rendelete
Hajmáskér Község Önkormányzatának
Szervezeti és Működési Szabályzatáról**

Hajmáskér Község Önkormányzata Képviselő-testülete az Alaptörvény 32. cikk (2) bekezdésében meghatározott eredeti jogalkotói hatáskörében, az Alaptörvény 32. cikk (1) bekezdés d) pontjában meghatározott feladatkörében eljárva a következőket rendeli el:

1.§ (1) Az Önkormányzat megnevezése: Hajmáskér Község Önkormányzata
(2) Az Önkormányzat székhelye: Hajmáskér, Kossuth Lajos utca 31.

2.§ (1) A Képviselő-testület létszáma 7 fő.
(2) A képviselők névjegyzékét az 1. függelék tartalmazza.

3.§ A Képviselő-testület egyes hatásköreinek átruházásával, a hatáskör gyakorlásával, a hatáskör visszavonásával kapcsolatosan Magyarország helyi önkormányzatairól szóló törvény rendelkezései az irányadóak.

4.§ A Képviselő-testület hatáskörei közül a következőket ruházza át a polgármesterre :

1. dönt a költségvetési rendeletben meghatározott polgármesteri keret felhasználásáról,
2. dönt az önkormányzatok számára kiírt, önrészt nem igénylő pályázatok benyújtásáról a költségvetési rendeletben meghatározott feladatok, beruházások, felújítások körében,
3. dönt az önkormányzati kötelezettségvállalást - ide értve a működési költséget is - nem igénylő pályázatok benyújtásáról,
4. véleményezi a szomszédos települések településszerkezeti tervét,
5. dönt a szociális foglalkoztatás engedélyezéséről és a szociális foglalkoztatás támogatásról szóló Korm. rendeletben meghatározott támogatási szerződés megkötéséről és egyoldalú jognyilatkozatot tehet a hatóság fele,
6. dönt a pénzügyi kötelezettségvállalást nem igénylő együttműködési megállapodások jóváhagyásáról,

5.§ A Képviselő-testület hatáskörei közül az önkormányzati rendeletekben a következő hatásköröket ruházza át:

- a) a község címeréről, zászlajáról és pecsétjéről szóló önkormányzati rendelet értelmében a címer használatára vonatkozó engedélyt indokolt esetben a polgármester visszavonhatja,
- b) az önkormányzat szociális és gyermekvédelmi igazgatásáról és ellátásokról szóló helyi rendelet alapján a polgármester átruházott jogkörben első fokon jár el önkormányzati segély, köztemetés, méltányossági közgyógyellátás és elemi károsultak segélyezése ügyében.
- c) az önkormányzat vagyonáról és a vagyongazdálkodás szabályairól szóló önkormányzati rendeletben
 - ca) az önkormányzati vagyona vonatkozó ügyekben a képviselő-testület közigazgatási hatósági és bírósági eljárásban a polgármester képviseli és gyakorolja az ügyfél jogát .Az önkormányzat jogi képviseletének biztosításáról a polgármester gondoskodik.
 - cb) a tulajdonost megillető jognyilatkozatok megtétele - így különösen tulajdonosi hozzájárulás kiadása, építési eljárás kezdeményezése, megállapodáson alapuló szolgalmi jog létesítése, elidegenítése és terhelési tilalmak bejegyzésének kezdeményezése, elidegenítési és terhelési tilalmak törlésének engedélyezése, a további megterheléshez történő hozzájárulás megadása, megtagadása - a polgármester hatáskörébe tartozik.
 - cc) önkormányzati ingó vagyontárgyai értékesítésére vagy selejtezésére önállóan 100.000,-Ft egyedi érték esetén a polgármester jogosult .
 - cd) az önkormányzat követeléséről 50.000,-Ft egyedi értékhatárig a polgármester jogosult lemondani.

6.§ (1) A Képviselő-testület havi gyakorisággal a tárgyható utolsó szerda napján, de évente legalább 6 alkalommal tart testületi ülést.

(2) A képviselő-testület összehívására Magyarország helyi önkormányzatairól szóló törvény rendelkezései az irányadóak. Ha a képviselő-testületi ülést a települési képviselők 1/4-ének, vagy a képviselő-testület bizottságának indítványára kell összehívni, az ülés összehívására a rendkívüli ülés összehívásának szabályait kell alkalmazni.

(3) A Képviselő-testület ülésének nyilvánosságára, valamint zárt ülés tartására Magyarország helyi önkormányzatairól szóló törvény rendelkezései az irányadóak.

7.§ (1) A Képviselő-testület fél évre előre munkatervet készít. A jegyző a munkaterv készítéséhez javaslatot kér a képviselőktől, a közszolgáltatást végző szervektől, az önkormányzat által fenntartott költségvetési szervek vezetőitől.

(1a) Az (1) bekezdéstől eltérően az általános önkormányzati választás évének II. félévére nem készül munkaterv.

(2) A munkaterv tartalmazza:

- a) a Képviselő-testület üléseinek tervezett időpontjait, napirendjeit,
- b) a napirendi pontok előterjesztőit,
- c) mely napirendi pontokkal kapcsolatban kell közmeghallgatást tartani és ennek időpontját,

8.§ (1) A Képviselő-testület összehívására és vezetésére Magyarország helyi önkormányzatairól szóló törvény rendelkezései az irányadóak. Ha a polgármester akadályoztatva van, az ülés összehívásával és vezetésével kapcsolatos feladat-és hatáskörében az alpolgármester helyettesíti.

(2) Ha a polgármesteri és alpolgármesteri tisztség egyidejűleg betöltetlen, vagy tartósan akadályoztatva vannak, az ülés összehívását és vezetését a Pénzügyi és Ellenőrzési bizottság elnöke látja el.

9.§ (1) A képviselő-testületi ülés meghívó tartalmazza:

- a) az ülés helyet, idejét, az ülés jellegét,
 - b) a javasolt napirendi pontokat,
 - c) a napirendek előterjesztőit,
 - d) indokát abban az esetben, ha a Képviselő-testületi ülést Magyarország helyi önkormányzatairól szóló törvényben meghatározott indítvány alapján kötelező összehívni.
- (2) Az ülés meghívóját és az előterjesztéseket a képviselőknek olyan időpontban kell megküldeni, hogy azt az ülés napját megelőző legalább 5. napon megkapják. A meghívót a polgármester írja alá.
- (3) Az önkormányzat honlapján közzé kell tenni a Képviselő-testület üléseinek időpontját, helyét, napirendjét az írásos előterjesztésekkel együtt. Az ülés meghívóját ki kell függeszteni a közös önkormányzati hivatal hirdetőabláján.
- (5) A Képviselő-testület ülésére tanácskozási joggal meghívandók névsorát a 2. függelék tartalmazza.
- (6) A képviselők és a tanácskozási jogú meghívottak részére a dokumentumokat elektronikus úton kell megküldeni, testületi tag kérésére papír alapon is el kell juttatni.

10.§ (1) A polgármester rendkívüli ülést hívhat össze, továbbá Magyarország helyi önkormányzatairól szóló törvényben meghatározott esetekben a rendkívüli ülést köteles összehívni.

(2) A rendkívüli ülésre szóló meghívót – amennyiben a rendkívüli ülés összehívását a polgármester kezdeményezi-, az ülés időpontját megelőzően legalább 2 nappal korábban meg kell küldeni a képviselőknek a tárgyalásra kerülő előterjesztéssel együtt. Nem kell kiküldeni az előterjesztést, ha a meghívó megküldésének időpontjáig az előterjesztést a rendeletben és más jogszabályban meghatározottaknak, továbbá a szakmai szabályoknak megfelelően nem lehetett előkészíteni.

(3) Sürgős, halasztást nem tűrő esetben, így különösen, ha az állampolgárok életét, testi épségét, vagyont, az önkormányzat vagyont közvetlen veszély fenyegeti, a Képviselő-testület – a sürgősség okának közlésével – legkésőbb az ülés megkezdésének időpontját megelőző 24 órával is összehívható. Ebben az esetben bármilyen értesítési mód igénybe vehető.

(4) Az alakuló ülés összehívására Magyarország helyi önkormányzatairól szóló törvény rendelkezései az irányadóak.

11.§ (1) A Képviselő-testület elé kerülő előterjesztések:

- a) rendelet-tervezet,
- b) döntés tervezet határozati javaslattal,
- c) beszámoló határozati javaslattal (továbbiakban együtt: határozati javaslat),
- d) tájékoztató.

(2) A rendelet-tervezet és a döntés tervezet benyújtására a polgármester, az alpolgármester, a képviselő, az önkormányzat bizottsága, a jegyző jogosult.

(3) A beszámoló és tájékoztató előterjesztésére az érintett szerv és a (2) bekezdésben meghatározott személy jogosult.

12.§ A testületi előterjesztések előkészítése során be kell tartani a következőket:

1. az előterjesztés előkészítéséért az érdekeltekkel való egyeztetések lebonyolításáért az előterjesztő a felelős,
2. a rendelet-tervezetet tartalmazó előterjesztés előkészítésének jogi es szakmai koordinációjáért a jegyző a felelős,
3. az előterjesztések kidolgozásakor figyelembe kell venni a hatályos jogi szabályozást.
4. az előterjesztésen fel kell tüntetni az előterjesztőt.

13.§ (1) Az előterjesztéseket legkésőbb az ülést megelőző 5. napon meg kell küldeni a jegyzőnek.

(2) Az állampolgároknak a testületi előterjesztésekben történő betekintéssel kapcsolatos jogosultságára Magyarország helyi önkormányzatairól szóló törvény rendelkezése az irányadó.

14.§ (1) Az előterjesztésben megfogalmazott döntési javaslatot érintően annak módosítását, vagy kiegészítését (továbbiakban együtt: módosító indítvány) kezdeményezheti a polgármester, alpolgármester, képviselő, bizottság, a jegyző és az előterjesztő.

15.§ A kiküldött testületi előterjesztés tárgya által meghatározott körben, az előterjesztésben nem szereplő határozati javaslat meghozatalát (továbbiakban együtt: kiegészítő indítvány) indítványozhatja a polgármester, alpolgármester, képviselő, bizottság, jegyző, és az előterjesztő.

16.§ (1) A Képviselő-testület elé indítványt nyújthat be a képviselő, bizottság. Az indítván indoklással együtt írásban kell a polgármesterhez benyújtani, legalább 15 nappal az ülés előtt.

(2) Amennyiben a polgármester az indítvány tartalmával egyetért:

- a) felkéri a jegyzőt, hogy koordinálja az előterjesztés előkészítését a következő testületi ülésre,
- b) amennyiben az ügy bonyolultságára tekintettel az előterjesztés előkészítése hosszabb időt vesz igénybe, felkéri a jegyzőt, hogy a munkaterv szerinti következő testületi ülést követő testületi ülésre gondoskodjon az előterjesztés előkészítéséről.

(3) Amennyiben a polgármester az indítvány tartalmával nem ért egyet, ismerteti a Képviselő-testülettel az indítvány benyújtásának tényét és annak tartalmát. A polgármester tájékoztatása alapján a Képviselő-testület dönt arról, hogy kívánja-e az indítványozott kérdést megtárgyalni. A Képviselő-testület igenlő döntése esetén a jegyző köteles gondoskodni az indítvány tartalmának megfelelő előterjesztés - a Képviselő-testület által meghatározott időpontra történő - előkészítéséről.

17§ (1) Sürgősségi indítványt a polgármester, alpolgármester, képviselő, bizottság, jegyző írásban terjeszthet elő. A sürgősségi indítvány a sürgősség tényének indokolásával, és az előterjesztéssel együtt legkésőbb az ülést megelőző munkanapon, 12,00 óráig nyújtható be a polgármesternél. A sürgősségi indítványt a jegyző megküldi a képviselőknek.

(2) A sürgősség kérdésében - ha szükséges, vita után- a Képviselő-testület dönt a napirend meghatározása előtt. A polgármester alkalmat ad az indítványozónak a sürgősség tényének ismertetésére. Ha a Képviselő-testület a sürgősségi indítványt elfogadja, a sürgősséggel megtárgyalni indítványozott napirendet a Képviselő-testület első napirendként tárgyalja; ha a sürgősséget nem ismeri el, a Képviselő-testület dönt arról, hogy a sürgősségi indítvánnyal benyújtott előterjesztést mikor fogja megtárgyalni, vagy dönthet arról, hogy nem kívánja a sürgősségi indítvánnyal benyújtott előterjesztést tárgyalni.

18.§ (1) A polgármester feladata a képviselő-testületi ülés vezetésével kapcsolatosan:

- a) megállapítja, es folyamatosan figyelemmel kíséri az ülés határozatképességét,
- b) megnyitja az ülést,
- c) a munkaterv szerinti testületi ülésen tájékoztatja a Képviselő-testületet a benyújtott interpellációról, kérdésről es a napirend előtti felszólalási szándékról,
- d) ismerteti az előzőleg benyújtott általa támogatott, és nem támogatott indítványt,
- e) előterjeszti a napirendi javaslatot,
- f) napirendi pontonként szavazásra bocsátja a döntési javaslatot és kihirdeti a határozatot,
- g) biztosítja az ülés zavartalan rendjét,
- h) berekeszti az ülést.

(2) A polgármester az ülés vezetése során jogosult:

- a) a szó megadására, megtagadására,
- b) felszólítani a hozzászólót, hogy térjen a tárgyra,
- c) a szó megvonására,
- d) a vitában a hozzászólások időtartamának korlátozására,
- e) figyelmeztetni a hozzászólót az üléshez nem illő, másokat sértő kijelentésektől való tartózkodásra,
- f) annak a személynek rendreutasítására, vagy a hallgatóság soraiból való kiutasítására, aki a Képviselő-testületi ülésen méltatlan magatartást tanúsít,
- g) az ülés félbeszakítására,
- h) tárgyalási szünet elrendelésére,
- i) napirendi pontok összevont tárgyalására vonatkozó javaslattételre,
- j) a vita lezárásának kezdeményezésére,
- k) napirendi pontok felelserelésére.

19.§ (1) Azt a felszólalót, aki eltér a tárgytól, a polgármester felszólítja, hogy térjen a tárgyra. A polgármester ismételt felszólítás után megvonja a szót. Akitől a szót megvonták, ugyanabban az ügyben újra nem szólalhat fel.

(2) Ha a Képviselő-testületi ülésen olyan rendzavarás történik, amely a tanácskozás folytatását lehetetlenné teszi, a polgármester az ülést határozott időre félbeszakíthatja.

(3) A polgármester, vagy képviselő javasolhatja a Képviselő-testület döntése előtt a napirendi pont újratárgyalását, elnapolását. Erről a Képviselő-testület vita nélkül határoz és megállapítja a napirendi pont tárgyalásának időpontját.

20.§ A tanácskozás rendje:

- a) a munkaterv szerinti Képviselő-testület - a polgármester előterjesztése alapján a napirend előtt dönt a lejárt határidejű határozatok végrehajtásáról szóló jelentés elfogadásáról,
- b) a polgármester előterjeszti a napirendi tervezetet, indokolja, ha az a munkatervtől eltér,
- c) ha a napirendi javaslat a munkatervtől eltér, a napirendet a Képviselő-testület határozattal állapítja meg.

21.§ A napirend előterjesztője a vita előtt szóban kiegészítést tehet.

22.§ (1) A napirend előterjesztőjéhez a Képviselő-testület tagjai, a tanácskozási joggal résztvevők kérdéseket tehetnek fel, melyre az előadó rövid, tárgyszerű választ ad.

(2) A napirend tárgyalása során a hozzászólók sorrendjét - figyelembe véve a jelentkezés sorrendjét is a polgármester határozza meg.

(3) A polgármester és a napirendi pont előterjesztője több alkalommal is hozzászólhat, az előterjesztőt megilleti a zárszó joga is.

(4) A napirendi pont vitája során a képviselő általában egy alkalommal kap szót. Ismételt hozzászólásra, legfeljebb 2 perces időtartamra, a polgármester adhat engedélyt. Ha a polgármester az engedélyt megtagadja, a képviselő a Képviselő-testülettől kérheti a hozzászólás engedélyezését. A Képviselő-testület e tárgyban vita nélkül határoz.

(5) A napirend vitája közben a képviselő korábbi felszólalásával kapcsolatos másik képviselő felszólalására történő viszontválasz céljából a képviselő 2 perces hozzászólásra szót kérhet. A viszontválasz elmondását a polgármester engedélyezheti.

(6) A tárgyalat napirendet érintően ügyrendi kérdésben bármelyik képviselő 2 percre szót kérhet és javaslatot tehet. Az ügyrendi javaslatról a Képviselő-testület vita nélkül, azonnal dönt.

a) a Képviselő-testület tagjai és a tanácskozási joggal résztvevők kifejtik a napirenddel kapcsolatos észrevételeiket és a döntéstervezettel kapcsolatos javaslataikat,

b) a polgármester a megjelent állampolgároknak és közösségek képviselőinek hozzászólást engedélyezhet, annak időtartamát korlátozhatja,

c) a polgármester lehetőséget adhat arra, hogy a vitában érintett személyek észrevételt telessenek,

d) a hozzászólások időtartamának korlátozására bármely képviselő javaslatot tehet, ha a polgármester a javaslat nyomán a hozzászólások időtartamát nem korlátozza, az indítványról a testület vita nélkül határoz,

e) a vita lezárása után a polgármester a napirend előterjesztőjét válaszadásra kéri fel. A napirend előterjesztőjének nyilatkoznia kell arra vonatkozóan, hogy befogadja-e a módosító, kiegészítő indítványokat,

g) a szavazás előtt a polgármester a jegyzőnek szót ad, ha a jegyzőnek a döntési javaslat módosító indítvány, kiegészítő indítvány, ügyrendi javaslat törvényességével kapcsolatban észrevétele van,

h) a polgármester először az írásban benyújtott és a vitában elhangzott módosító indítványokat külön-külön, majd a Képviselő-testület által elfogadott módosításokkal egybefoglalt döntési javaslatot teszi fel szavazásra. A kiegészítő indítványt a polgármester akkor teszi fel szavazásra, ha az előterjesztésben szereplő határozati javaslatról a Képviselő-testület döntött,

i) a képviselők igenlő, vagy ellenszavazattal vesznek részt a szavazásban, illetve tartózkodnak a szavazástól,

j) a szavazás eredményének megállapítása után a polgármester kihirdeti a határozatot.

23.§ A napirendek megtárgyalása után a polgármester az ülést berekeszti.

24.§ A Képviselő-testületi ülésen történő felszólalás lehet:

a) interpelláció elmondása,

b) interpelláció elfogadásával kapcsolatos nyilatkozat,

c) kérdés elmondása,

d) kérdésre adott válasz elfogadásával kapcsolatos nyilatkozat,

e) napirend előtti felszólalás,

f) felszólalás ügyrendi kérdésben,

g) napirendhez kapcsolódó felszólalás.

25.§ (1) A képviselők a testületi ülésen- az önkormányzat feladat- és hatáskörében -a polgármesterhez, alpolgármesterhez, a jegyzőhöz, a bizottság elnökéhez felvilágosítás kérése céljából kérdést intézhetnek, valamint magyarázat kérése céljából interpellációt terjeszthetnek elő. A képviselőhöz is lehet kérdést, vagy interpellációt intézni, feltéve, ha a polgármester, vagy bizottság elnökének megbízásából járt el.

(2) A munkaterv szerinti testületi ülés esetén a kérdést és az interpellációt a testületi ülést megelőző 6. nap 16,00 óráig lehet írásban benyújtani a polgármesternek és a jegyzőnek. Rendkívüli testületi ülés esetén a kérdést és az interpellációt a testületi ülést megelőző 2. nap 16,00 óráig lehet írásban benyújtani a polgármesternek és a jegyzőnek.

(3) A kérdés az interpelláció benyújtásáról, annak megküldésével a jegyző a munkaterv szerinti testületi ülést megelőző 5. napig tájékoztatja a képviselőket. Rendkívüli testületi ülés esetén a jegyző a kérdés és az interpelláció benyújtásáról, annak megküldésével a testületi ülést megelőző napig tájékoztatja a képviselőket.

26.§ (1) A kérdésre és az interpellációra adott választ, ha a testületi ülésen nem kerül sor a válaszadásra, 15 napon belül meg kell küldeni valamennyi képviselőnek.

(2) Az interpellációra adott válaszáról az interpelláló nyilatkozik, és ha azt nem fogadja el, a Képviselő-testület – külön vita nélkül – dönt. Írásban történő válaszadás esetén, ha azt a képviselő nem fogadja

el, a Képviselő-testület a következő munkaterv szerinti ülésén dönt. Írásbeli válaszadás esetén az interpellálónak a következő munkaterv szerinti ülés előtt nyilatkoznia kell arról, hogy az interpellációra adott választ elfogadja-e.

(3) Amennyiben az interpelláló képviselő a következő munkaterv szerinti ülés előtt nem tesz nyilatkozatot, a választ elfogadottnak kell tekinteni.

(4) A kérdésre adott válaszról a kérdező nyilatkozik. A munkaterv szerinti testületi ülés előtt a nyilatkozatot megküldi a polgármesternek és a jegyzőnek. Kérdés esetében a Képviselő-testület a válasz elfogadásáról nem hoz döntést.

27.§ (1) Napirend előtti felszólalásra, napirenden nem szereplő helyi jelentőségű, halaszthatatlan és rendkívüli ügyben a testületi ülésen a napirendi pontok tárgyalása előtt – a felszólalás tárgyát es okát megjelölve – bármely képviselő kérhet engedélyt a polgármestertől. A felszólalási szándékot az ülést megelőző munkanapon írásban kell bejelenteni a polgármesternek és a jegyzőnek, és a bejelentéshez csatolni kell a tervezett napirend előtti felszólalás tartalmának összefoglalásáról szóló mellékletet is.

(2) Ha a polgármester a napirend előtti felszólalás elmondására az engedélyt nem adja meg, a képviselő kérésére a napirend előtti felszólalás engedélyezéséről a Képviselő-testület vita nélkül határoz. A napirend előtti felszólalás legfeljebb 3 percig tarthat, és a megszólítottak joga van legfeljebb 3 perces viszontválasz elmondására.

(3) A képviselő:

a) az interpellációt az interpelláció benyújtásának sorrendjében – munkaterv szerinti testületi ülésen – a napirend meghatározása előtt mondhatja el, rendkívüli testületi ülésen a napirend tárgyalását követően mondhatja el,

b) a kérdést a munkaterv szerinti testületi ülésen – a napirend meghatározása előtt mondhatja el, rendkívüli testületi ülésen a napirend tárgyalását követően mondhatja el.

28.§ (1) A Képviselő-testület határozatképességére Magyarország helyi önkormányzatairól szóló törvény rendelkezése az irányadó.

(2) Ha a testületi ülést határozatképtelenség esetén elnapolják, a polgármester 8 napon belül újra összehívja.

29.§ (1) A képviselő személyes érintettségére, azzal kapcsolatos bejelentési kötelezettségére, a döntésből történő kizárására Magyarország helyi önkormányzatairól szóló törvény rendelkezései az irányadóak.

(2) Ha a képviselő személyes érintettségét nem jelenti be, és az köztudomású, vagy a Képviselő-testület azt megállapítja, a Képviselő-testület határozatban rögzíti, hogy a képviselő törvényben előírt kötelezettségének nem tett eleget, és az adott ügyben a döntéshozatalból kizárja.

30.§ (1) A döntési javaslat elfogadására Magyarország helyi önkormányzatairól szóló törvény rendelkezései az irányadóak.

(2) Minősített többséggel kell meghozni a döntést azokban az esetekben, amikor Magyarország helyi önkormányzatairól szóló törvény arról rendelkezik. A minősített többség meglétére Magyarország helyi önkormányzatairól szóló törvény rendelkezése az irányadó.

31.§ (1) A szavazás kézfelemeléssel történik, a szavazás közben a szavazatot indokolni nem lehet. A kisebbségi szavazatokat bármely képviselő kérésére név szerint kell nyilvántartani.

(2) Névszerinti szavazást bármelyik képviselő indítványozhat, az indítványról a Képviselő-testület vita nélkül dönt. Névszerinti szavazás esetén a szavazatokat szóban kell leadni, amelynek eredményét a jegyzőkönyvben rögzíteni kell.

(3) A képviselő-testületi döntések nyilvánosságára vonatkozóan Magyarország helyi önkormányzatairól szóló törvény rendelkezései az irányadóak.

32.§ (1) Titkos szavazás borítékba helyezett szavazólapon urna alkalmazásával történik. A titkos szavazásról jegyzőkönyvet kell készíteni, mely tartalmazza:

a) a szavazás helyét, napját,

- b) kezdetét és végét,
- c) a szavazatszedő bizottság tagjainak nevét és tisztségét,
- d) a szavazás során felmerült körülményeket,
- e) a szavazás eredményét.

33.§ (1) Az önkormányzati rendelet alkotására az Alaptörvény, Magyarország helyi önkormányzatairól szóló törvény, a jogalkotásról szóló törvény, valamint a jogszabályszerkesztésről szóló igazságügyi és rendészeti miniszteri rendelet rendelkezései az irányadóak.

(2) Az önkormányzat által még nem szabályozott tárgykörben rendeletalkotást kezdeményezhet a helyi székhellyel rendelkező civil szervezet.

(3) A kezdeményezést írásban – a rendelet alkotás indokainak és főbb elveinek megjelölésével – a polgármesternél kell benyújtani.

(4) A polgármester a kezdeményezéssel kapcsolatos döntési javaslatát – a jegyző véleményének kikérése után – a kezdeményezés benyújtásától számított 30 napon belül, vagy a legközelebbi munkaterv szerinti testületi ülésen terjeszti a testület elé. A rendeletalkotás szükségességéről a Képviselő-testület dönt.

34.§(1) A Képviselő-testület az önkormányzati választást követően az önkormányzat Szervezeti és Működési Szabályzatáról szóló önkormányzati rendelet felülvizsgálatát Magyarország helyi önkormányzatairól szóló törvényben meghatározottak szerint végzi el.

35.§ (1) A rendelet-tervezet előkészítése során meg kell vizsgálni:

a) törvény felhatalmazása alapján készülő rendelet-tervezet esetén:

aa) a szabályozási javaslat összhangban van-e a felhatalmazást adó törvénnyel, az önkormányzati rendeletnél magasabb szintű jogszabályokkal,

ab) rendelet alkotási kötelezettség esetén a szabályozási javaslat kiterjed-e valamennyi a törvényben megjelölt szabályozandó kérdéskörre,

ac) a szabályozási javaslat nem terjeszkedik-e túl a törvény szerinti felhatalmazás keretein,

b) feladatkörében törvény által nem szabályozott helyi társadalmi viszonyokkal kapcsolatos rendelet alkotása esetén, hogy a szabályozási javaslat nem ellentétes-e bármely magasabb szintű jogszabály rendelkezéseivel.

(2) A rendelet hatályba lépésének idejét a jogalkotásról szóló törvény szabályainak megfelelően kell megállapítani.

36.§ Az előkészítés után a rendelet-tervezetet indokolással és a jogalkotási törvényben előírt hatásvizsgálattal együtt a Képviselő-testület elé kell terjeszteni. Az előterjesztő tájékoztatja a Képviselő-testületet az előkészítés során felvetett, de a tervezetben nem szereplő javaslatokról.

37.§ (1) A rendelet elfogadását követően, annak hiteles szöveget a jegyző köteles megszerkeszteni. Az önkormányzati rendeletet aláírására és a kihirdetésével kapcsolatos feladat ellátására Magyarország helyi önkormányzatairól szóló törvény rendelkezése az irányadó.

(2) Az önkormányzat rendeleteit a közös önkormányzati hivatal hirdetőtábláján történő kifüggesztéssel kell kihirdetni. Az önkormányzati rendeletek kihirdetésük napjától kezdődően elérhetőek az önkormányzat honlapján.

(3) Az önkormányzati rendelet megjelölésére a jogszabály kihirdetése során történő megjelöléséről szóló közigazgatási és igazságügyi miniszteri rendelet szabályai az irányadóak.

38.§ (1) A határozat megjelölésére a közjogi szervezetszabályozó eszköz közzététele során történő megjelölését szabályozó közigazgatási és igazságügyi miniszteri rendelet szabályai az irányadóak.

(2) A Képviselő-testület normatív határozatait a közös önkormányzati hivatal hirdetőtábláján történő kifüggesztéssel kell közzétenni.

(3) A Képviselő-testület a rendeletet megküldi a Veszprém Megyei Kormányhivatalnak.

39.§ A jegyző gondoskodik a rendeletek hatályos jegyzékének vezetéséről, valamint rendelet módosítását követően az egységes szerkezetű rendelet elkészítéséről.

40.§ (1) A jegyzőkönyvet a testületi ülésen készített hangfelvétel alapján kell elkészíteni. Az ülésről szó szerinti jegyzőkönyv nem készül, de a képviselő írásban is benyújtott hozzászólását a jegyzőkönyvhöz kell mellékelni, valamint véleményét kérésére rögzíteni kell a jegyzőkönyvben.

(2) A képviselő kérésére a jegyzőkönyv téves bejegyzését a jegyző a hangfelvétellel egyezően kijavítja.

(3) A testületi ülésről szóló hangfelvétel nem selejtezhető.

(4) Az állampolgároknak a Képviselő-testület jegyzőkönyvébe történő betekintéssel kapcsolatos jogosultságára, valamint a zárt ülésről készülő jegyzőkönyvvel kapcsolatos szabályokra Magyarország helyi önkormányzatairól szóló törvény rendelkezései az irányadóak.

41.§(1) A jegyzőkönyv elkészítésére Magyarország helyi önkormányzatairól szóló törvény rendelkezései az irányadóak.

(2) A képviselő-testület ülésének a jegyzőkönyvét a polgármester és a jegyző aláírja és a testület által kijelölt képviselő azt hitelesíti.

(3) A jegyzőkönyvet 2 példányban kell elkészíteni.

(4) A jegyzőkönyvhöz mellékelni kell:

a) a testületi ülés meghívóját,

b) a tárgyalat előterjesztéseket,

c) a megalkotott rendeleteket és elfogadott határozatok mellékleteit,

d) a Képviselő-testület hatáskörébe tartozó választások eredményéről szóló jegyzőkönyvet,

e) az interpellációk, kérdések, napirend előtti felszólalások szövegét,

f) indítványok és sürgősségi indítványok szövegét és indokolását,

g) együttműködési megállapodások dokumentumait.

(5) A jegyzőkönyvet az önkormányzat honlapján meg lehet tekinteni.

(6) A Képviselő-testület által hozott határozatot kivonatban meg kell küldeni a határozatban érintetteknek.

42.§ (1) A települési képviselő - választói érdekek képviseletével kapcsolatos - jogaira és kötelezettségeire Magyarország helyi önkormányzatairól szóló törvény rendelkezései az irányadóak.

(2) A vagyonyilatkozatot az Összeférhetetlenséggel és Vagyonyilatkozatok Kezelésével és Ellenőrzésével Foglalkozó Bizottság tartja nyilván, látja el az összeférhetlenség és a méltatlanság megállapításával, és a vagyonyilatkozat ellenőrzésével kapcsolatos feladatokat.

43.§ Az egyes vagyonyilatkozat tételi kötelezettségekről szóló törvény rendelkezései alapján az önkormányzati bizottság nem képviselő tagjai vagyonyilatkozat-tételére kötelezettek.

44.§ (1) A települési képviselő jogaira és kötelezettségeire Magyarország helyi önkormányzatairól szóló törvény rendelkezései az irányadóak.

(2) A testületi ülésről való távolmaradást az ülés előtt a polgármesternél kell bejelenteni.

(3) A képviselő-testület azt a képviselőt, aki egymást követő soros testületi üléseken a polgármester írásbeli figyelmeztetése ellenére sem vesz részt - kivéve orvosilag igazolt tartós betegség esetén - képviselői tiszteletdíját 25%-kal 12 havi időtartamra csökkentheti. Ismételt kötelezettségszegés esetén képviselői tiszteletdíját 12 havi időtartamra megvonhatja.

45.§ (1) A Képviselő-testület a következő bizottságokat hozza létre:

1) Összeférhetetlenséggel és Vagyonyilatkozatok kezelésével és Ellenőrzésével foglalkozó Bizottság (3 fő),

2) Pénzügyi és Gazdasági Bizottság (3 fő),

3) Oktatási, Kulturális és Sportbizottság (3 fő)

(2) A bizottságok részletes feladatkörét az 1. melléklet, a tagok névjegyzékét a 3. számú függelék tartalmazza.

46.§ (1) A bizottság elnökének és tagjainak megválasztására Magyarország helyi önkormányzatairól szóló törvény rendelkezései az irányadóak.

47.§ (1) A Képviselő-testület esetenkénti feladatokra, általa meghatározott kérdés megvizsgálására, javaslat kidolgozására ideiglenes bizottságot hozhat létre.

(2) Az ideiglenes bizottság működésére az állandó bizottságok működésére vonatkozó szabályok az irányadóak.

48.§ (1) A polgármester a megbízatását főállásban látja el a Magyarország helyi önkormányzatairól szóló törvényben foglaltak alapján.

(2) A polgármester önkormányzati, valamint államigazgatási feladatainak, hatásköreinek ellátására Magyarország helyi önkormányzatairól szóló törvény rendelkezései az irányadóak.

49.§ A polgármester a település polgáraival való közvetlen kapcsolattartás érdekében hetente egy alkalommal fogadónapot tart a 2. mellékletben meghatározottak szerint.

50.§(1) Az alpolgármester választására Magyarország helyi önkormányzatairól szóló törvény rendelkezései az irányadóak.

(2) Hajmáskér Község Önkormányzata Képviselő-testülete egy társadalmi megbízatású alpolgármestert választ.

(3) Az alpolgármester ellátja a polgármestertől közvetlenül kapott feladatokat.

51.§ (1) A jegyzőnek:

a) a közös önkormányzati hivatal vezetésével,

b) az önkormányzat működésével összefüggő feladatok ellátásával,

c) a hatáskörébe tartozó ügyekben a kiadmányozás rendjének szabályozásával,

d) a közös önkormányzati hivatal köztisztviselőit érintő munkáltatói jogok gyakorlásával,

e) a polgármester hatáskörébe tartozó államigazgatási ügyek döntésre történő előkészítésével,

f) a hatáskörébe utalt ügyekben való döntéssel kapcsolatos jogosítványaira és kötelezettségeire Magyarország helyi önkormányzatairól szóló törvény rendelkezései az irányadóak.

(2) A jegyzőnek a bizottsági üléseken, a testületi üléseken történő részvételével kapcsolatos jogosultságára, a Képviselő-testület, a bizottság, a polgármester jogszabálysértő döntésének észlelésével kapcsolatos kötelezettségére a Magyarország helyi önkormányzatairól szóló törvény rendelkezései az irányadóak.

(3) A jegyzői tisztség betöltetlensége, illetve tartós akadályoztatás esetén – legfeljebb hat hónap időtartamra – a jegyzői feladatok ellátására a jegyző a pénzügyi csoportvezetőt jelöli ki.

52.§ (1) Az önkormányzat közös önkormányzati hivaltal hoz létre.

a) A hivatal elnevezése : Hajmáskéri Közös Önkormányzati Hivatal

b) Székhelye: 8192 Hajmáskér, Kossuth L. u.31.

(2) A közös önkormányzati hivatal feladataira Magyarország helyi önkormányzatairól szóló törvény rendelkezései az irányadóak.

53. § (1) Az önkormányzat a feladatainak hatékonyabb, célszerűbb, gazdaságosabb és ésszerűbb ellátása érdekében társulásokban vesz részt.

(2) A képviselő-testület más települések képviselő-testületeivel, gazdasági-szolgáltató szervezetekkel, közszolgáltatásokat nyújtó intézményekkel társulást alakíthat ki.

(3) A képviselő-testület a társulási és együttműködési megállapodások megkötése során a Magyarország helyi önkormányzatairól szóló törvény szabályai szerint jár el.

54.§ A lakossággal való együttműködés, kapcsolattartás formái:

a) közmeghallgatás,

b) lakossági fórum,

55.§ (1) A közmeghallgatásra Magyarország helyi önkormányzatairól szóló törvény rendelkezései az irányadóak.

(2) A közmeghallgatás helyét és időpontját 8 nappal korábban kell a lakosság tudomására hozni.

(3) A közmeghallgatást a polgármester vezeti.

(4) A közmeghallgatás vezetésére a képviselő-testület ülésvezetési szabályait kell alkalmazni azzal, hogy a közmeghallgatás valamennyi résztvevőjét megilleti a tanácskozás joga

(5) Ha a válaszadás, az intézkedés más szerv hatáskörébe tartozik, a panaszok és közérdekű bejelentésekkel kapcsolatos törvényi rendelkezések szerint kell eljárni.

56.§(1) A polgármester előre meghatározott közérdekű tárgykörben az állampolgárok és az önszerveződő közösségek közvetlen tájékoztatása, a vélemények megismerése céljából - lakossági fórumot hívhat össze.

(2) A lakossági fórumot a polgármester vagy az általa megbízott személy vezeti.

(3) A lakossági fórum időpontjáról, tárgyáról és helyéről tájékoztatni kell a lakosságot.

57.§ (1) Az önkormányzat vagyonával, bevételeivel, gazdálkodásával kapcsolatos szabályokat Magyarország helyi önkormányzatairól szóló törvény és az államháztartásról szóló törvény határozza meg.

(2) Az Önkormányzat éves költségvetése alapján Magyarország helyi önkormányzatairól szóló törvényben, a költségvetési törvényben és más jogszabályban meghatározott feltételek mellett gazdálkodik. Az Önkormányzat költségvetési előirányzatának év közbeni átcsoportosítására a feladatok ellátása érdekében a polgármester kezdeményezésére és a képviselő-testület engedélyével kerülhet sor.

58.§ A képviselő-testület a felterjesztési jogát a Magyarország helyi önkormányzatairól szóló törvényben foglaltak szerint gyakorolja.

59.§ (1) A Szervezeti és Működési Szabályzat mellékletei:

a) 1. melléklet: A Képviselő-testület bizottságainak feladatköre,

b) 2. melléklet: A polgármester ügyfélfogadási rendje,

c) 3. melléklet: Az önkormányzat feladatai.

(2) A Szervezeti és Működési Szabályzat függelékei:

a) 1. függelék: Hajmáskér Község Önkormányzata Képviselő-testületének tagjai

b) 2. függelék: Testületi ülésre meghívandók jegyzéke

c) 3. függelék: Bizottsági tagok névjegyzéke

(3) A függelékek naprakész állapotban tartásáról a jegyző gondoskodik.

60.§ (1) Ez a rendelet 2014. december 01-én lép hatályba.

(2) Hatályát veszti Hajmáskér Község Önkormányzat Képviselő-testülete 11/1999.(VI.08.) önkormányzati rendelete az Önkormányzat Szervezeti és Működési Szabályzatáról.

Hajmáskér, 2014. november 27.

Köbli Miklós
polgármester

Kovács János György
jegyző

A rendelet kihirdetésének napja: 2014. november 28.

Kovács János György
jegyző

1. melléklet az Önkormányzat Szervezeti és Működési Szabályzatáról szóló 12/2014.(XI.28.) önkormányzati rendelethez

A képviselő-testület bizottságainak feladatköre

1/Összeférhetetlenséggel és Vagyonnyilatkozatok kezelésével és Ellenőrzésével foglalkozó Bizottság (3 fő)

- 1.1.Lefolytatja a képviselő, illetve a polgármester, valamint az alpolgármester vagyonnyilatkozatának ellenőrzésével, illetve összeférhetetlenségének kivizsgálásával kapcsolatos eljárást, es annak eredményéről tájékoztatja a képviselő-testületet.
- 1.2.Ellátja Magyarország helyi önkormányzatairól szóló törvény szerint a méltatlanság megállapításával kapcsolatos bizottsági feladatokat.

2/ Pénzügyi és Ellenőrzési Bizottság (3 fő)

- 2.1. Javaslatot tesz az önkormányzat és intézményei költségvetési szempontjainak kialakításához.
- 2.2. Véleményezi az önkormányzat és intézményei költségvetési tervezetét.
- 2.3. Javaslatot tesz az önkormányzat és intézményei költségvetésére.
- 2.4.Véleményezi az önkormányzat és intézményei költségvetéséről készült beszámolókat, tájékoztatókat.
- 2.5. Javaslatot tesz a belső pénzügyi - számviteli szabályzatok kialakítására.
- 2.6.Véleményezheti az elfogadott éves költségvetésben nem szereplő kiadásokról szóló előterjesztéseket.
- 2.7. Javaslatot tehet az önkormányzati költségvetést érintő működési, fejlesztési ügyekben.
- 2.8. Javaslatot tehet az önkormányzat bevételeinek növelésére.
- 2.9. Folyamatosan vizsgálja az önkormányzat gazdálkodásának biztonságát.
- 2.10. Javaslatot tehet a Képviselő-testület adópolitikájának kialakítására.
- 2.11.Részt vehet az önkormányzati fejlesztésekkel és beruházásokkal kapcsolatos döntések előkészítésében, véleményezi a külső partnerekkel kötendő szerződések tervezetét, javaslatot tesz azok elfogadására vagy elutasítására.
- 2.12. Ellátja továbbá mindazokat a feladatokat, amelyeket a Képviselő-testület részére rendeletében, szabályzatában, határozatában megállapít.

3/ Oktatási, Kulturális és Sportbizottság (3 fő)

- 2.1. Közreműködik a helyi természeti, kultúrtörténeti értékek megóvásában.
- 2.2. Segíti a helyi hagyományok őrzését, ápolását.
- 2.3. Ellátja a közművelődési tevékenység helyi irányításával kapcsolatos feladatokat.
- 2.4. Javaslatot tesz a sporttal kapcsolatos helyi alapelvek meghatározására.
- 2.5. Előkészíti a sporttal kapcsolatos együttműködési megállapodásokat,
- 2.6. Kapcsolatot tart a helyi sportegyesülettel .

**2. melléklet az Önkormányzat Szervezeti és Működési Szabályzatáról szóló 12/2014.(XI.28.)
önkormányzati rendelethez**

1. A polgármester minden hétfői munkanapon 09.00 -16.00 óráig tart fogadóórát.
2. A polgármester bejelentkezés alapján előzetesen egyeztetett időpontban is tart ügyfélfogadást.

3. melléklet az Önkormányzat Szervezeti és Működési Szabályzatáról szóló 12/2014.(XI.28.) önkormányzati rendelethez

Hajmáskér Község Önkormányzata által ellátott szakfeladatok

Szakágazat száma

841105 Helyi önkormányzatok, valamint többcélú kistérségi igazgatási tevékenysége

Szakfeladatok

370000	Szennyvíz gyűjtése, tisztítása, elhelyezése
381104	Egyéb nem veszélyes hulladék vegyes (ömlesztett) begyűjtése, szállítása, átrakása
412000	Lakó- és nem lakó épület építése
421100	Út, autópálya építése
422100	Folyadék szállítására szolgáló közmű építése
422200	Elektromos, híradás-technikai célú közmű építése
429900	Egyéb m.n.s. építés
522001	Közutak, hidak, alagutak üzemeltetése, fenntartása
581400	Folyóirat, időszaki kiadvány kiadása
562913	Iskolai intézményi étkeztetés
750000	Állat-egészségügyi ellátás
811000	Építményüzemeltetés
812000	Takarítás
813000	Zöldterület kezelés
841112	Önkormányzati jogalkotás
841154	Az önkormányzati vagyonnal való gazd. kapcs. feladatok
841191	Nemzeti ünnepek programjai
841192	Kiemelt állami és önkormányzati rendezvény
841402	Közvilágítás
841403	Város-, községgazdálkodási m.n.s. szolgáltatások
841901	Önkormányzatok, valamint többcélú kistérségi társulások elszámolásai
841902	Központi költségvetési befizetések
841907	Önkormányzatok elszámolásai a költségvetési szerveikkel
842155	Önkormányzatok m.n.s. nemzetközi kapcsolatai
852011	Általános iskolai tanulók nappali rendszerű nevelése, oktatása 1-4 évfolyam
852012	Sajátos nevelési igényű általános iskolai tanulók nappali rendszerű nevelése, oktatása (1-4 évfolyam)
852021	Általános iskolai tanulók nappali rendszerű nevelése, oktatása (5-8. évfolyam)
852022	Sajátos nevelési igényű általános iskolai tanulók nappali rendszerű nevelése, oktatása (5-8. évfolyam)
855911	Általános iskolai napközi otthoni nevelés
855912	Sajátos nevelési igényű tanulók napközi otthoni nevelése
855914	Általános iskolai tanulószobai nevelés
855915	Sajátos nevelési igényű tanulók általános iskolai tanulószobai nevelése
862101	Háziorvosi alapellátás
862102	Háziorvosi ügyeleti ellátás
862231	Foglalkozás-egészségügyi alapellátás
869041	Család- és nővédelmi egészségügyi gondozás
869042	Ifjúság-egészségügyi gondozás
881011	Idősek nappali ellátása
882111	Aktív korúak ellátása
882112	Időskorúak járadéka

- 882113 Lakásfenntartási támogatás normatív alapon
- 882114 Helyi rendszeres lakásfenntartási támogatás
- 882115 Ápolási díj alanyi jogon
- 882116 Ápolási díj méltányossági alapon
- 882117 Rendszeres gyermekvédelmi pénzbeli ellátás
- 882118 Kiegészítő gyermekvédelmi támogatás
- 882119 Óvodáztatási támogatás
- 882121 Helyi eseti lakásfenntartási támogatás
- 882122 Átmeneti segély
- 882123 Temetési segély
- 882124 Rendkívüli gyermekvédelmi támogatás
- 889967 Mozgáskorlátozottak gépjármű-szerzési és - átalakítási támogatása
- 882129 Egyéb önkormányzati eseti pénzbeli ellátások
- 882201 Adósságkezelési szolgáltatás
- 882202 Közgyógyellátás
- 882203 Köztemetés
- 889201 Gyermekjóléti szolgáltatás
- 889921 Szociális étkeztetés
- 889922 Házi segítségnyújtás
- 889924 Családsegítés
- 889942 Önkormányzatok által nyújtott lakástámogatás
- 890121 Fizikai és információs akadálymentesítést segítő programok, támogatások
- 890301 Civil szervezetek működési támogatása
- 890302 Civil szervezetek program- és egyéb támogatása
- 890441 Rövid időtartamú Közfoglalkoztatás
- 890442 Foglalkoztatást helyettesítő támogatásra jogosultak hosszabb időtartamú közfoglalkoztatása
- 890443 Egyéb közfoglalkoztatás
- 890506 Egyházak közösségi és hitéleti tevékenységének támogatása
- 900400 Kulturális műsorok, rendezvények, kiállítások szervezése
- 910121 Könyvtári állomány gyarapítása, nyilvántartása
- 910122 Könyvtári állomány feltárása, megőrzése, védelme
- 910123 Könyvtári szolgáltatások
- 910301 Történelmi hely, építmény, egyéb látványosság működtetése
- 910501 Közművelődési tevékenységek és támogatásuk
- 910502 Közművelődési intézmények, közösségi színterek működtetése
- 931102 Sportlétesítmények működtetése és fejlesztése
- 931201 Versenysport-tevékenység és támogatása
- 931204 Iskolai, diáksport-tevékenység és támogatása
- 931903 Máshová nem sorolható egyéb sporttámogatás
- 680001 Lakóingatlan bérbeadása, üzemeltetése
- 562912 Óvodai intézményi étkeztetés
- 680002 Nem lakóingatlan bérbeadása, üzemeltetése
- 010000-2 Növénytermesztés, állattenyésztés, vadgazdálkodás
- 932918 Mindenféle m.n.s. szabadidős szolgáltatás
- 932919 M.n.s. egyéb szórakoztatási tevékenység
- 823000 Konferencia, kereskedelmi bemutató szervezése

**1. függelék az Önkormányzat Szervezeti és Működési Szabályzatáról szóló 12/2014.(XI.28.)
önkormányzati rendelethez**

Hajmáskér Község Önkormányzata Képviselő-testület tagjai :

polgármester : Köbli Miklós
alpolgármester : Kovács Botond
képviselők : Antal Gyuláné
Ékes Tamás
Fornvald Zsolt
Hadházy Éva
Miklós Judit

**2. függelék az Önkormányzat Szervezeti és Működési Szabályzatáról szóló 12/2014.(XI.28.)
önkormányzati rendelethez**

1.) A képviselő-testületi ülésre tanácskozási joggal meghívottak jegyzéke:

- 1.1.) jegyző
- 1.2.) a napirendi pontok előterjesztői és a tárgyban illetékes vagy érintett szervezet vezetője
- 1.3.) Hajmáskér Települési Roma Nemzetiségi Önkormányzat vezetője
- 1.4.) Helyi önszerveződő Közösségek képviselői
- 1.5.) akiket a polgármester indokoltnak tart

3. függelék az Önkormányzat Szervezeti és Működési Szabályzatáról szóló 12/2014.(XI.28.) önkormányzati rendelethez

Hajmáskér Község Önkormányzata Képviselő-testület bizottsági tagjainak névjegyzéke:

1) Összeférhetetlenséggel és Vagyonnyilatkozatok kezelésével és Ellenőrzésével foglalkozó Bizottság

elnök : Fornvald Zsolt
tagjai : Antal Gyuláné
 Hadházy Éva

2) Pénzügyi és Gazdasági Bizottság :

elnök : Ékes Tamás
tagjai : Fornvald Zsolt
külső szakértő : Ispán Tímea

3) Oktatási, Kulturális és Sportbizottság

elnök : Miklós Judit
tagjai : Antal Gyuláné
 Ékes Tamás

Tisztelt Képviselő-testület!

2013. január 1-jén lépett hatályba a vízgazdálkodásról szóló 1995. évi LVII. törvény IX/A. fejezete, mely a nem közművel összegyűjtött háztartási szennyvíz begyűjtésére vonatkozó közszolgáltatásra vonatkozó előírásokat szabályozza. Fenti törvény 44/C. § (2) bekezdése határozza meg, hogy a települési önkormányzat nem közművel összegyűjtött háztartási szennyvíz begyűjtésére vonatkozó közszolgáltatásról szóló rendeletének mit kell tartalmaznia. A fentiek alapján a rendeletet a Képviselő-testület augusztus havi testületi ülésén meghozta, azonban a jogszabályszerkesztésről szóló 61/2009.(XII.14.) IRM rendelet (a továbbiakban Jszer.) 52.§ (3) bekezdése szerint a helyi rendelet bevezető részében meg kell jelölni a rendelet más, jogszabályban kifejezetten az adott rendelet megalkotása vonatkozásában véleményezési hatáskörrel felruházott szervet vagy személyt véleményének kikérésével kapcsolatosan. A rendelet nem tartalmazza a környezetvédelmi igazgatási szerv véleményezésének tényét, ezért nem felel meg a hivatkozott rendelkezéseknek. Továbbiakban a Nemzeti Települési Szennyvízelvezetési és - tisztítási Megvalósítási Programról önkormányzatok esetében kötelező kéttényezős díjmegállapítást alkalmazni. A Korm. rendelet 2. mellékletének 6. táblázata tartalmazza Hajmáskér községet is, ezért az önkormányzati díjmegállapítás így törvénysértő. Tekintettel a jogszabályi előírásokra javasolom a nem közművel összegyűjtött háztartási szennyvíz begyűjtésére vonatkozó közszolgáltatásról szóló rendelet felülvizsgálatát és az új rendelet megalkotását.

HATÁSVIZSGÁLAT

a nem közművel összegyűjtött háztartási szennyvíz begyűjtésére vonatkozó közszolgáltatásról szóló önkormányzati rendelet-tervezethez

A rendelet megalkotását a vízgazdálkodásról szóló 1995. évi LVII. törvény IX/A. fejezetének hatályba lépése és a Veszprém Megyei Kormányhivatal törvényességi felhívása indokolja.

Társadalmi, gazdasági, költségvetési hatása:
nincs

Környezeti és egészségügyi következmények:
nincs

Adminisztratív terheket befolyásoló hatása:
nincs

A jogszabály megalkotásának szükségessége:
kötelező

A jogalkotás elmaradásának következményei:
kormányhivatal törvényességi felhívása lehetséges

A jogszabály alkalmazásához szükséges személyi, szervezeti, tárgyi és pénzügyi feltételek:
plusz feltételek biztosítására nincs szükség.

Hajmáskér, 2014. november 20.

Kovács János György
jegyző

Hajmáskér Község Önkormányzata Képviselő-testületének 13/2014. (XI.27.) önkormányzati rendelete a nem közművel összegyűjtött háztartási szennyvíz begyűjtésére vonatkozó helyi közszolgáltatásról

Hajmáskér Község Önkormányzata Képviselő-testülete a vízgazdálkodásról szóló 1995. évi LVII. törvény 45. § (6) bekezdésében kapott felhatalmazás alapján, az Alaptörvény 32. cikk (1) bekezdés a) pontjában, valamint Magyarország helyi önkormányzatairól szóló 2011. évi CLXXXIX. törvény 13.§ (1) bekezdésében meghatározott feladatkörében eljárva a környezet védelmének általános szabályairól szóló 1995. évi LIII. törvény 48. § (3) bekezdésében biztosított véleményezési jogkörében eljáró környezetvédelmi igazgatási szerv véleményének kikérésével a következőket rendeli el:

A közszolgáltatás tartalma

1.§.

Hajmáskér Község Önkormányzata (a továbbiakban: Önkormányzat) annak érdekében, hogy a környezetvédelmi, vízgazdálkodási, település- és köztisztasági feladatokat teljesítse és érvényesítse, a jelen rendeletben foglaltak szerint a nem közművel összegyűjtött háztartási szennyvíz begyűjtése, az 58/2013. (II.27.) Korm. Rendelet „a Víziközmű-szolgáltatásokról szóló 2011. évi CCIX. törvény egyes rendelkezéseinek végrehajtásáról „1.§. 15. pontja szerint, kötelezően ellátandó és igénybe veendő közszolgáltatást szervez és tart fenn.

A közszolgáltatással ellátott terület

2.§.

A kötelező közszolgáltatás Hajmáskér község közigazgatási területén valamennyi ingatlan tulajdonosánál, vagyonekezelőjénél vagy egyéb jogcímen használójánál (továbbiakban együtt: ingatlan tulajdonos) keletkező nem közművel összegyűjtött háztartási szennyvízre terjed ki, amelyet a keletkezés helyéről vagy átmeneti tárolóból- közcsatornára való bekötés vagy a helyben történő tisztítás és befogadóba vezetés lehetőségének hiányában- gépjárművel szállítanak el ártalmatlanítás céljából.

A közszolgáltató és az ártalmatlanító hely megnevezése

3.§.

- 1) A nem közművel összegyűjtött háztartási szennyvíz begyűjtését az önkormányzattal közszolgáltatási szerződést kötött közszolgáltató végezheti.
- 2) Hajmáskér község közigazgatási területén a nem közművel összegyűjtött háztartási szennyvíz begyűjtését, szállítását, ártalmatlanítását **Parrag György** (székhelye : 8200 Veszprém, Erdősáv u.16.; engedélyszáma: OKTVF 003968-008/2009; a továbbiakban: Közszolgáltató) jogosult és köteles ellátni a megrendelések alapján.
- 3) A nem közművel összegyűjtött háztartási szennyvíz ártalmatlanítás céljából történő átvételének szennyvíztisztító telepei :
 - Bakonykarszt Víz-és Csatornamű Zrt. veszprémi szennyvíztisztító telepe;
 - DRV Zrt. balatonfüredi szennyvíztelepe és balatonfüzfői szennyvíztelepe

A közszolgáltatás ellátásának rendje, a közszolgáltatás kötelező igénybevétele

4.§.

- 1) A tulajdonos az ingatlanán keletkező nem közművel összegyűjtött háztartási szennyvíz elhelyezéséről az e rendeletben szabályozott közszolgáltatás igénybevétele útján köteles gondoskodni.
- 2) A közszolgáltatás teljesítésének feltételeiről a Közszolgáltató az ingatlantulajdonost írásban köteles értesíteni vagy felhívás közzététele útján tájékoztatni internetes honlapján.
- 3) A közszolgáltatás feltételeiben bekövetkezett változásokról a Közszolgáltató az ingatlantulajdonost a hatályba lépést követő 30 napon belül írásban vagy közzététel útján köteles értesíteni internetes honlapján.
- 4) A közszolgáltató az ingatlantulajdonos megrendelése alapján, a vele egyeztetett időpontban köteles a közszolgáltatást nyújtani.
- 5) A közszolgáltatást igénybe vevő ingatlantulajdonos és a Közszolgáltató között a Polgári Törvénykönyv szerinti szerződéses jogviszony jön létre. A helyi közszolgáltatás körében az ingatlantulajdonos és a Közszolgáltató közötti jogviszonyt az a tény hozza létre, hogy a Közszolgáltató az ingatlantulajdonos számára a közszolgáltatást felajánlja, illetve a közszolgáltatás teljesítésére rendelkezésre áll.

A közszolgáltatásra vonatkozó szerződés egyes tartalmi elemei

5.§.

- 1) A Közszolgáltatóval, a nem közművel összegyűjtött háztartási szennyvíz begyűjtésére vonatkozó közszolgáltatás teljesítésére és a háztartási szennyvíz ártalmatlanítására az Önkormányzat írásban köt szerződést, melyben meg kell határozni a szerződő feleket, a szerződés tárgyát, a teljesítés helyét és időtartamát, a szerződő felek jogait és kötelességeit, a közszolgáltatás finanszírozásának elveit, a szerződés megszűnésének feltételeit.
- 2) A közszolgáltatásra vonatkozó szerződést legfeljebb 10 évre lehet megkötni.

Az ingatlantulajdonos kötelezettségei

6.§.

- 1) Az ingatlantulajdonos köteles az ingatlanán keletkező és közcsonnába vagy tisztítás utáni befogadóba nem vezetett háztartási szennyvizet külön jogszabályban meghatározott módon gyűjteni.
- 2) Az ingatlantulajdonos köteles az (1) bekezdés szerint gyűjtött, nem közművel elvezetett háztartási szennyvízre vonatkozó, az önkormányzat által szervezett kötelező közszolgáltatást igénybe venni.
- 3) Az ingatlantulajdonos a nem közművel elvezetett háztartási szennyvizet a jelen rendeletben megjelölt Közszolgáltatónak köteles átadni és részére a jelen rendelet szerinti közszolgáltatási díjat megfizetni.
- 4) Az ingatlantulajdonos köteles a gyűjtőhelynek gépjárművel történő megközelíthetőségéről gondoskodni, valamint eljárni annak érdekében, hogy a gyűjtés során mások életét és testi épségét, egészségét és jó közérzetét ne veszélyeztesse és a község épített környezetét ne szennyezze, a növény- és állatvilágot ne károsítsa, a közrendet és közbiztonságot ne zavarja.
- 5) Azt ingatlantulajdonos köteles a Közszolgáltatónak bejelenteni, ha tulajdonosváltozás vagy egyéb ok folytán a közszolgáltatás igénybevételére vonatkozó kötelezettsége alól, ha a nem használt ingatlanán vízhasználat sem közüzemi, sem egyedi vízkivétel révén nem történik, ezért ott a szennyvíz nem keletkezik és ennek tényét írásban bejelenti a Közszolgáltatónak

- 6) Az ingatlan tulajdonos szintén mentesül a közszolgáltatás igénybevételére vonatkozó kötelezettsége alól, amennyiben a vízgazdálkodási hatósági jogkör gyakorlásáról szóló 72/1996.(V.22.) Korm. rendelet 3.§.(12.) bekezdése szerinti szennyvíztisztításhoz szükséges berendezése üzemeltetéséhez hatósági engedéllyel rendelkezik. Az engedély birtokában a berendezés üzembe helyezésétől számított 15 napon belül köteles az ingatlan tulajdonos a Közszolgáltató felé bejelentéssel élni

A Közszolgáltató jogai és kötelességei

7.§.

- 1) A Közszolgáltató teljes körűen ellátja a nem közművel összegyűjtött háztartási szennyvíz begyűjtésére vonatkozó közszolgáltatási, valamint a háztartási szennyvíz ártalmatlanítására vonatkozó feladatokat.
- 2) A Közszolgáltató az ingatlan tulajdonostól- a nem közművel elvezetett háztartási szennyvizet- az ingatlan tulajdonos előzetes megrendelése alapján veszi át és gondoskodik. A Közszolgáltató közszolgáltatással kapcsolatos nyilvántartást oly módon köteles vezetni annak elszállításáról, ártalmatlanításáról.
- 3) A Közszolgáltató a közszolgáltatással összefüggő nyilvántartást oly módon köteles kialakítani, hogy az ártalmatlanító helyen ténylegesen elhelyezett nem közművel összegyűjtött háztartási szennyvíz mennyisége és származási helye pontosan megállapítható legyen.
- 4) A Közszolgáltató a közszolgáltatást a környezet veszélyeztetését és szennyezését kizáró módon köteles végezni.
- 5) A Közszolgáltató felelős a tőle, megrendelt, nem közművel összegyűjtött háztartási szennyvíz ártalmatlanító helyre történő biztonságos eljuttatásáért és ártalmatlanításáért.
- 6) A közszolgáltatás teljesítéséből eredő szennyezés esetén a Közszolgáltató köteles a terület szennyeződésmentesítéséről, a kárelhárításról, valamint az eredeti környezeti állapot helyreállításáról gondoskodni.
- 7) A Közszolgáltatónak rendelkeznie kell a szolgáltatási területre érvényes veszélyes hulladék begyűjtésére, közúton történő szállítására vonatkozó hatósági engedéllyel.

Adatszolgáltatási és nyilvántartási kötelezettség

8.§.

- 1) A Közszolgáltató e tevékenysége végzése során a birtokába jutott a közszolgáltatással összefüggő személyes adatokat köteles az információs önrendelkezési jogról és az információszabadságról szóló 2011. évi CXII. törvénynek megfelelően kezelni.
- 2) A Közszolgáltató rögzíti, hogy a közszolgáltatási szerződésre vonatkozó adatok közérdekű adatoknak minősülnek ezért az Önkormányzatnak és a Közszolgáltatónak lehetővé kell tennie, hogy a kezelésében levő közérdekű adatok és közérdekből nyilvános adatot- erre irányuló igény alapján bárki megismerhesse.
- 3) Egyebekben az üzleti titok megismerése a Polgári Törvénykönyvben foglaltak az irányadók.

A közszolgáltatás díja

9.§.

- 1) Az ingatlan tulajdonosnak a nem közművel összegyűjtött háztartási szennyvízzel kapcsolatos kezelési közszolgáltatás igénybevételéért kéttényezős - alpdíj és ürítési díj - közszolgáltatási díjat kell fizetnie, amelynek egységnyi díját jelen rendelet melléklete tartalmazza.

- 2) Az ingatlantulajdonos által fizetendő közszolgáltatási díjról a Közszolgáltató a helyszínen bevételi pénztárbizonylatot állít ki, majd 15 napon belül a készpénzfizetési számlát megküldi az ingatlantulajdonosnak.

Záró rendelkezés

10.§.

- 1) Ezen rendelet 2014. december 01-én lép hatályba.
2) E rendelet hatálybalépésével hatályát veszti a nem közművel összegyűjtött háztartási szennyvíz begyűjtésére vonatkozó 9/2014.(VIII.28.) önkormányzati rendelet.

Hajmáskér, 2014. november 26.

Köbli Miklós
polgármester



Kovács János György
jegyző



A rendelet kihirdetésének napja: 2014. november 27.

Kovács János György
jegyző



1. melléklet a 13/2014. (XI.27.) önkormányzati rendelethez

A nem közművel összegyűjtött háztartási szennyvíz begyűjtésének kötelező közszolgáltatása igénybevételéért fizetendő díj :

- a) alapidj : 2.059,50 Ft/szállítás
- b) ürítési díj : 540,50 Ft/m³
- összesen : 2.600,00 Ft/m³**

A díjak az általános forgalmi adó összegét nem tartalmazzák.

Szám: 154-18...../2014.

ELŐTERJESZTÉS

Hajmáskér Község Önkormányzat Képviselő-testületének 2014. november 26. napi nyilvános ülésére

Tárgy: Bursa Hungarica Felsőoktatási Önkormányzati Ösztöndíjpályázat elbírálása

Előterjesztő: Köbli Miklós polgármester

Tisztelt Képviselő-testület!

Hajmáskér Község Önkormányzata **72/2014. (IX. 24.)** számú határozatával döntött a **Bursa Hungarica Felsőoktatási Önkormányzati Ösztöndíjpályázat 2015. évi fordulójához** való csatlakozásról. Az Általános Szerződési Feltételekben (továbbiakban: ÁSZF) foglaltaknak megfelelően 2014. október 3. napjáig kiírásra került mindkét típusú pályázat. A benyújtási határidőig – 2014. november 7-ig – „A” típusú pályázatra **11 fő nyújtotta be pályázatát, „B” típusú pályázat nem érkezett.**

Az „A” típusú pályázatra azok az önkormányzat illetékességi területén lakóhellyel rendelkező, hátrányos szociális helyzetű hallgatók jelentkezhetnek, akik felsőoktatási intézményben (felsőoktatási hallgatói jogviszony keretében) **teljes idejű (nappali tagozatos)**, alapkozatot és szakképzettséget eredményező alapképzésben, mesterfokozatot és szakképzettséget eredményező mesterképzésben, osztatlan képzésben vagy felsőfokú, illetve felsőoktatási szakképzésben folytatják tanulmányaikat.

A „B” típusú pályázatra azok az önkormányzat területén lakóhellyel rendelkező, hátrányos helyzetű (a 2014/2015. tanévben utolsó éves, érettségi előtt álló középiskolás, illetve felsőfokú diplomával nem rendelkező, **felsőoktatási intézménybe felvételt még nem nyert, érettségizett**) pályázók jelentkezhetnek, akik **a 2015/2016. tanévtől kezdődően** felsőoktatási intézményben **teljes idejű (nappali tagozatos)** alapkozatot és szakképzettséget eredményező alapképzésben, osztatlan képzésben vagy felsőoktatási szakképzésben kívánnak részt venni.

Az ösztöndíj időtartama:

„A” típusú pályázat: 10 hónap, azaz két egymást követő tanulmányi félév (a 2014/2015. tanév második féléve és a 2015/2016. tanév első féléve);

„B” típusú pályázat: 3x10 hónap, azaz hat egymást követő tanulmányi félév (a 2015/2016. tanév, a 2016/2017. tanév és a 2017/2018. tanév).

A pályázók a Bursa Hungarica Ösztöndíjrendszer 2013. évi fordulójától kezdődően az Emberi Erőforrások Minisztériuma és a Támogatáskezelő a Bursa Hungarica pályázatok, illetve ösztöndíjak kezelésére kifejlesztett Bursa Hungarica Elektronikus Pályázatkezelési és Együttműködési Rendszerben (a továbbiakban: EPER-Bursa rendszer) indíthatta el a pályázatok kezelését.

Az EPER-Bursa rendszerben a pályázók a regisztrációt követően maguk rögzítették adataikat, így azokért a továbbiakban teljes büntetőjogi felelősséget vállaltak, jelentősen csökkentve a téves adatszolgáltatást. A pályázat benyújtása után a pályázóknak lehetőségük nyílik arra, hogy az elbírálástól az ösztöndíj kifizetéséig nyomon kövessék pályázatukat.

A pályázati kiírásban meghatározott valamely melléklet hiányában a pályázat formai hibásnak minősül. Az önkormányzat ebben az esetben hiánypótlást rendelhet el, vagy a pályázatot a bírálatból kizárhatja, és kizárását írásban indokolja.

Nem részesülhet ösztöndíjban az a pályázó, aki:

- középiskolai akkreditált iskolarendszerű felsőfokú szakképzésben vesz részt,
- a Magyar Honvédség és a fegyveres szervek hivatásos és szerződéses állományú hallgatója,
- doktori (Phd) képzésben vesz részt,
- kizárólag külföldi intézménnyel áll hallgatói jogviszonyban.

Az ösztöndíj elbírálása kizárólag szociális rászorultság alapján, a pályázó tanulmányi eredményétől függetlenül történhet.

A települési önkormányzat a határidőn belül benyújtott, formailag megfelelő pályázat elbírálása alapján a pályázót minimum 1.000,- forint havi támogatásban részesíti, vagy a pályázó támogatási igényét elutasítja. A települési önkormányzat a megítélt támogatás havi összegét köteles rögzíteni az EPER-BURSA rendszerben található elektronikus adatlapokon vagy az összesített bírálati listán. A megítélt támogatásnak havonta azonos összegűnek és 100 forinttal maradék nélkül oszthatónak kell lennie. **A települési önkormányzat a megítélt havi támogatás összegét a pályázati forduló teljes tartamára garantálni köteles, annak módosítására nem jogosult.**

A települési önkormányzat **2014. december 19-ig köteles döntéséről és annak indokairól az EPER-Bursa rendszeren keresztül elektronikusan vagy postai úton értesíteni a pályázókat**, illetve lehetővé tenni, hogy a személyükre vonatkozó döntést az önkormányzat épületében megtekinthessék.

A pályázó az elbíráló szerv döntése ellen fellebbezéssel nem élhet.

A szociális helyzet megállapítása során a család vagyoni helyzetének vizsgálatára nem tér ki a jogszabály.

A jelenlegi gazdasági helyzet miatt egyre nehezebb mindenki számára a megélhetés, ezért Hajmáskér község Önkormányzata – erejéhez méreten – továbbra is támogatni kívánta azokat a családokat, akik a felsőoktatásban tanuló gyerekei miatt még nagyobb terhet viselnek, ezért is csatlakozott a Bursa Hungarica ösztöndíjpályázathoz.

A Képviselő-testületnek az előző évek során alapvető kiindulási pontja az elbírálás szempontjánál az volt, hogy a felsőoktatási intézményben a lakóhelyüktől távol tanuló diákok mindegyike, kapjon támogatást, hiszen arra mindenki rászorul.

Kérem a Képviselő-testületet, hogy az előterjesztést megtárgyalni és a határozati javaslatot elfogadni szíveskedjen.

Hajmáskér, 2014. november 19.

Köbli Miklós s.k
polgármester

...../2014. (IX. 26.) Képviselő-testületi határozat-javaslat

Hajmáskér Község Önkormányzat Képviselő-testülete az előterjesztést megtárgyalta és az alábbi határozatot hozta:

a.) Hajmáskér Község Önkormányzat Képviselő-testülete a Bursa Hungarica Felsőoktatási Önkormányzati Ösztöndíjpályázat keretében 2015. évre vonatkozóan az 1. számú melléklet szerint fő pályázó számára állapít meg támogatást, melynek összege,- Ft/fő/10 hó.

Hajmáskér község Önkormányzata Képviselő-testülete felkéri a jegyzőt, hogy a megállapított támogatás összegét 2015. évi költségvetésébe keretösszeget a Bursa Hungarica ösztöndíj-támogatás terhére tervezzen be.

b.) Felkéri továbbá a Képviselő-testület a Polgármestert, hogy az Általános Szerződési (a továbbiakban: ÁSZ) feltételek 17. §-ában foglaltak szerint döntéséről a bírálati lapokat 2014. december 12-éig küldje meg a Támogatáskezelő részére, valamint az ÁSZ 14-15. §-ai szerint a támogatások összesített adatait hozza nyilvánosságra és a pályázókat értesítse.

Határidő: a) pont 2015. évi ktgv elfogadása
b) pont 2014. december 12., 19.

Felelős: a) pont
Kovács János György
jegyző
b) Köbli Miklós
polgármester

5321204
2014 NOV 13

Hajmáskéri Község Önkormányzata	
ELJÁRÁS SZÁM	2014 NOV 13.
ÜGY SZÁMA	1350-1/2014
ÜGY TÍPUS	Köbli M.

BENDOLA HUMÁN SZOLGÁLTATÓ BETÉTI TÁRSASÁG
8184 BALATONFÜZFŐ BUGYOGÓFORRÁS UTCA 17
E-MAIL: bendola@chello.hu

Hajmáskér Község Önkormányzata
Köbli Miklós Polgármester

Tisztelt Polgármester Úr !

A Hajmáskér Község Önkormányzata és a Bendola Humán Szolgáltató Bt között fennálló, ellátási szerződés, 6. pontja szerinti (személyes gondoskodást nyújtó szociális és gyermekvédelmi alapellátások szolgáltatására) közös megegyezéssel történő felbontásához kérem a hozzájárulását.

Indoklás: Működési engedélyünk határozott idejű, melynek érvényessége 2014 december 31. Költségvetési okok miatt nem tudjuk teljesíteni a hatályos jogszabályokban előírt alkalmazotti létszámot, ezért működésünk a jövő évben , hatósági engedély hiányában , nem biztosított.

Tisztelettel:

BENDOLA
Humán Szolgáltató Betéti Társaság
8175 Balatonfüzű, Gagarin u. 19.
Adószám: 20384779-1-19

Szalai Anikó
ügyvezető

Balatonfüzű, 2014. november 17 .

316/2014

Lurkó Óvoda

8192 Hajmáskér, Rákóczi út 13. Tel./Fax. : 88/460-124, 0630-7588125

Email: ovoda@gaboraroniskola.hu

Hajmáskér Önkormányzat
Képviselő-testület

Tisztelt Polgármester Úr, Képviselő-testület!

A Lurkó Óvodában jelenleg hat óvodapedagógus dolgozik a három csoportban.

A Köznevelési Törvény életbelépése után az alapító okirat módosítására került sor, melynek következtében az engedélyezett férőhely 90 fő három csoportban és a nyitvatartási idő 11 órában (6-17ó) lett meghatározva. Az óvodapedagógus létszám azonban nem került módosításra.

A Köznevelési Törvény rendelkezései alapján figyelemmel a gyermeklétszámra és a nyitvatartási időre a 7 óvodapedagógus szükséges, tehát jelenleg egy óvodapedagógussal kisebb létszámmal működik az intézményünk.

Ezt a létszám hiányt a Magyar Államkincstár Veszprém Megyei Igazgatósága, az általa végzett helyszíni ellenőrzése alapján, 2014. augusztus 27-én készült jegyzőkönyvében rögzítette is! Figyelemmel az óvodapedagógusok előírt kötelező óraszámára problémát jelent az időbeosztások összehangolása, a folyamatosság biztosítása.

Mindezekre figyelemmel kérem a Polgármester Urat és a Képviselő-testületet az óvodában a hiányzó egy fő óvodapedagógus felvételének engedélyezését, tehát létszámot 7 fő óvodapedagógusban határozza meg!

Az Önkormányzatnak többlet költséggel nem jár, mivel a Köznevelési Törvényben meghatározott óvodapedagógusok létszáma alapján a Költségvetési Törvényben elismert támogatást biztosít a bér és közterhének fedezetére. A MÁK által az ellenőrzése során rögzítette is, hogy az elismert pedagógus létszám 7 fő a jelenlegi 6 fővel szemben és az egy főre vonatkozóan a fenntartó önkormányzat jogosult az óvodában az ennek megfelelő többlet támogatás megigénylésére.

Hajmáskér, 2014. november 9.

Köszönettel



Farkasné Dunai Andrea
intézményvezető

Hajmáskér Község Önkormányzat	
ÉNYEZTI	2014. 11. 10.
2014-2/2014	4508
INTÉZŐ	ELŐÍRT

M. Nagy, Kaptár J / B. K. Balázs

504/2014
2014 OKT 28



VESZPRÉM MEGYEI
KORMÁNYHIVATAL

Főigazgató

Polgármesteri Hivatal		
Cikkszám: 504/2014		
KEZELT	2014 OKT 28	PLC6
ÜGYINTÉZŐ	ELŐZETES	MELLÉKLET

Ügyszám: VEB-009/00734-1/2014.

Ügyintéző: Melhátrné Nagy Erika

Tárgy: véleménykérés

Melléklet: a kötelező felvételt biztosító iskolák körzethatárainak tervezete

Helyi önkormányzat
Polgármestere

Székhelyén

Tisztelt Polgármester Asszony!
Tisztelt Polgármester Úr!

A nemzeti köznevelésről szóló 2011. évi CXC. törvény 50. § (8) bekezdése alapján a kormányhivatal a 2015/2016. tanévre vonatkozóan is meghatározza és közzéteszi az iskolák felvételi körzetét. A nevelési-oktatási intézmények működéséről és a köznevelési intézmények névhasználatáról szóló 20/2012. (VII. 31.) EMMI rendelet 24. § (1) bekezdése szerint eljárva a felvételi körzetek megállapításához a Veszprém Megyei Kormányhivatal minden év november utolsó napjáig beszerzi a Veszprém Megyében található valamennyi, érintett önkormányzat véleményét.

A véleményezéshez mellékelten megküldöm a kötelező felvételt biztosító iskolák körzethatárainak meghatározására vonatkozó tervezetet.

Kérem, hogy a Képviselő-testület véleményét tartalmazó Határozatot a **Veszprém Megyei Kormányhivatal Oktatási Főosztályának (8200 Veszprém, Megyeház tér 1.)** címére, továbbá elektronikus formában az oktatas@vemkh.gov.hu email-címre **2014. november 28.** napjáig szíveskedjen megküldeni.

Veszprém, 2014. október 17.

Tisztelettel:



Dr. Vajda Viktória
Dr. Vajda Viktória
főigazgató

A kötelező felvételt biztosító általános iskola körzethatára

Hajmáskér Község Önkormányzata

**Tervezet
a települési önkormányzat 2014. évi
novemberi vélemény-nyilvánításához**

Járás/Tankerület székhelye: **Veszprém**

Település teljes közigazgatási területére vonatkozó felvételi körzetek

Település	Kötelező felvételt biztosító iskola
Hajmáskér	037137 - Hajmáskéri Gábor Áron Általános Iskola 8192 Hajmáskér, Iskola út 1.

ERKEZET
518/2014
2014 NOV 06

Tisztelt Polgármester Úr!

Hajmáskéri Községi Önkormányzati Hivatal		
ERKEZET:	2014 NOV 06	
ÜGYIRAT SZÁMA	214-38/2014	8105
ÜGYINTÉZŐ:	ELŐKÉSZÍTŐ:	ELJÁRÁSIRÁNYÍTÓ:

Ezen levellemel ismét szeretném tájékoztatni, hogy gyermeket várok. A szülés várható időpontja: 2015.04.26.

Várhatóan 2015.03.26-ig szeretnék dolgozni. Kérem ez idő után a helyettesítésemről gondoskodni szíveskedjen.

Hajmáskér, 2014. november 4.

Szil Zsanett
védőnő



BAKONYKARSZT VÍZ- ÉS CSATORNAMŰ
ZÁRTKÖRŰEN MŰKÖDŐ RÉSZVÉNYTÁRSASÁG



8200 Veszprém, Pápai út 41. Tel.: 88/423-222, Fax: 88/428-061

OTP Bank Nyrt. 11748007-20128500-00000000

Adóig. szám: 11338024-2-19

Cégbíróság: Veszprém Megyei Bíróság, mint Cégbíróság

Cégjegyzékszám: Cg.: 19-10-500133

Web: <http://www.bakonykarszt.hu>, E-mail: bakonykarszt@bakonykarszt.hu

Hajmáskér Község Önkormányzata
Köbli Miklós Polgármester Úr
Hajmáskér
Kossuth u. 31.
8192

Hajmáskéri Község Önkormányzati Hivatal		
ÉRKEZETT:	2014 NOV 25	
REGISZTRÁCIÓS SZÁM:	2386-1024	CELJEL: CML
ELŐZMÉNYEK:		MELLÉKLET

ÉRKEZETT
5h59120h
2014 NOV 22

Nálunk: Önöknél: Postázás módja:

Ügyintéző: Szita Csaba

Ügyiratszám: 669-27/2014

Tárgy:

Új szivattyúk beszerzése Hajmáskér 1. és 3. sz. szennyvízátemelőkhöz

„PRI”

Tisztelt Polgármester Úr!

Tájékoztatjuk, hogy a **Hajmáskér 1. sz. szennyvízátemelőbe** beépített, CP3102.180 típusú, 9860221 gyári számú, valamint a **Hajmáskér 3. sz. szennyvízátemelőbe** beépített, CP3152.181 típusú, 9850395 gyári számú szivattyúk cseréje vált szükségessé.

Az 1. sz. átemelőbe épített fenti szivattyú már kis kapacitású, ennek következtében a csapadékosabb időjárási viszonyok között az átemelő túlterhelt, ami veszélyezteti a környezetet, továbbá a túlterheltségből eredő működési zavarok elhárítása és a keletkező szennyvizek elvezetése jelentős többletköltséggel járhat. Fentiek miatt szükséges a szivattyú sürgős cseréje.

A 3. sz. átemelőbe épített szivattyú gyakran meghibásodik, működése bizonytalan, ami az átemelő biztonságos működését veszélyezteti. A szivattyú szállítási teljesítménye az erős kopás miatt csökkent, felújítása gazdaságtalan.

Az új szivattyúk beszerzésére – a típus kiválasztásánál szem előtt tartva az egyes átemelők által támasztott műszaki követelményeket –, árajánlatot kértünk a FLYGT szivattyúkat forgalmazó Xylem Water Solutions Kft.-től. A Xylem Water Solutions Kft. levelünkhöz melléklet árajánlatában az alábbi szivattyúkat ajánlotta meg:

1.sz. átemelőbe:

típus: **NP 3127.160 SH 245**
ár: **1.424.500,- Ft + ÁFA,**

3.sz. átemelőbe:

típus: **NP 3153.181 SH 270**
ár: **2.295.300,- Ft + ÁFA.**

Az Önökkel kötött üzemeltetési szerződésre, valamint a **víziközmű-szolgáltatásról szóló 2011. évi CCIX. törvény 30. § (4) bekezdésére** hivatkozva, **kérjük a fenti szivattyúk mindösszesen 3.719.800,- Ft + ÁFA összegű beszerzésének jóváhagyását.**

Üzemegységek:

8400 Ajka, Fő út 62. Tel.: 88/312-166, Fax: 88/312-567

8291 Nagyvázsony, Petőfi S. u. 2/C Tel./Fax: 88/264-355

8522 Nemesgörzsöny, Zrínyi u. 29. Tel.: 89/349-690

8100 Várpalota, Péti út 1. Tel.: 88/471-710, Fax: 88/471-444

8200 Veszprém, Pápai út 41. Tel.: 88/425-099, Fax: 88/425-498

8420 Zirc, Bakonybéli u. 5. Tel.: 88/416-469, Fax: 88/414-666

Megértve Önkormányzatuk anyagi helyzetét, kérjük, hogy a 3. sz. átemelőbe beszerzendő szivattyú 2.295.300,- Ft + ÁFA összegű beszerzési költségét 2014. évben, az 1. sz. átemelőbe beszerzendő, fenti típusú szivattyú 1.424.500,- Ft + ÁFA összegű beszerzési költségét 2015. év I. negyedévében Társaságunk részére megtéríteni szíveskedjenek.

A költségek megtérítésének akadályoztatása esetén kérjük a beszerzések jóváhagyását a fenti ütemezés szerint a bérleti díjak terhére.

Veszprém, 2014. november 21.

Tisztelettel:

BAKONYKARSZT Zrt.
4200 VESZPRÉM PÁPAI U.41.
30.

Kugler Gyula
vezérigazgató

Melléklet: 1 pld. Xylem Water Solutions Kft. árajánlata

Kapják: Címzett + 1 pld. Melléklet
Bakonykarszt Zrt. Várpalota Üzemmérnökség
Bakonykarszt Zrt. Irattár

Címzett: Radács Attila

BAKONYKARSZT VCSMŰ ZRT

VESZPRÉM
PÁPAI ÚT 41.
8201

Fax szám: +3688428061

Önök hív.szám:

Árajánlat száma 629823/1/1

Árajánlat dátuma 2014-11-18

Projekt megnevezése Bakonykarszt 2014

Xylem Water Solutions Magyarország Kft.

2045 Törökbálint, Tópark u. 9.

Fax : 23/415-640

Tel.: 23/445-700

Adószám: 10489299-2-13

Mi referensünk: Mádi Péter

Tel.: 70/7783-117

e-mail: xylem.kft@xyleminc.com

Kódok: MP W

Oldalak száma: 3

Tisztelt Ügyfelünk!

Megköszönve érdeklődését, az alábbiakban közöljük árajánlatunkat:

Szállítási határido : NP 3127 SH 245 10 m kábellel megrendeléstől számított 2-4 hét, 20 m kábellel 5-7 hét, NP 3153 SH 270 megrendeléstől számított 5-7 hét, nem értendő bele az 51-2 heteket felölelő időszak.

Szállítási cím : Vevő által megadott magyarországi cím. Kérjük rendelés esetén adják meg kapcsolattartójuk elérhetőségét.

Garancia : A termék kiszállításától számított 24 hónap.

Érvényesség : Kiadástól számított 30 napig.

Fizetési feltétel : 12 napt.nap átutalás

Az opcióval jelölt tételek árát az ajánlat végösszege nem tartalmazza.

Nettó ajánlati ár: 3 751 090 HUF

ÁFA 27% : 1 012 794 HUF

Bruttó ár: 4 763 884 HUF

Reméljük ajánlatunkat kedvezőnek ítéli, várjuk megrendelését.
Kérjük megrendelésében hivatkozzék ajánlatszámunkra!

Üdvözlettel:

Kóta Zsuzsa

Kóta Zsuzsa
06-30-9642-433



Ismerje az áramlást...

... és felejtse el az áramlásmérőt

Beépített áramlásmérés

PS200
PUMPSMART



www.xylemwatersolutions.com/hu

Árajánlat száma 629823/1/1
 Árajánlat dátuma 2014-11-18
 Projekt megnevezése Bakonykarszt 2014

3127.180-0310766 kiváltás

POZ	Cikkszám/Megnevezés	Menny.	Egys. Ár	Összesen HUF
010	3127.160-0376 NP 3127.160 SH 245 7,4 kW Búvármotoros szennyvíszivattyú Szupermagas nyomású (SH) változat Adaptív-N hidraulika 7,4 kW, 400 V, 3 fázisú, 50 Hz. Járókerék kód: 245 Kábel: 20 méter SUBCAB 7G2,5+2x1,5 mm ² YD indítási mód Öblítőszelepre előfűrva Nyomáscsatlakozás: DN 80 mm karimás csatlakozás	1	1 455 790	1 455 790
3127.180-0310766 kiváltás			Nettó ár összesen	1 455 790

CP 3127 SH 256 kiváltás

POZ	Cikkszám/Megnevezés	Menny.	Egys. Ár	Összesen HUF
OPCIÓ	3127.160-0211 NP 3127.160 SH 245 7,4 kW Búvármotoros szennyvíszivattyú Szupermagas nyomású (SH) változat Adaptív-N hidraulika 7,4 kW, 400 V, 3 fázisú, 50 Hz. Járókerék kód: 245 Kábel: 10 méter SUBCAB 7G2,5+2x1,5 mm ² YD indítási mód Öblítőszelepre előfűrva Nyomáscsatlakozás: DN 80 mm karimás csatlakozás	1	1 424 500	1 424 500
CP 3127 SH 256 kiváltás			Nettó ár összesen	0



Ismerje az áramlást...
 és fejejtse el az áramlásmérőt

Beépített áramlásmérés
PS200
 PUMPSMART



Árajánlat száma 629823/1/1
 Árajánlat dátuma 2014-11-18
 Projekt megnevezése Bakonykarszt 2014

NP 3153 SH 270

POZ	Cikkszám/Megnevezés	Menny.	Egys. Ár	Összesen HUF
010	3153.181-0332 NP 3153.181 SH 270 15 kW Búvármotoros szennyvízszivattyú Szupermagas nyomású (SH) változat 15 kW, 400 V, 3 fázisú, 50 Hz. Járókerék kód: 270 Kábel: 10 méter SUBCAB 7G2,5+2x1,5 mm ² YD indítási mód Öblítőszelepre előfúrva Nyomáscsatlakozás: DN 100 mm karimás csatlakozás	1	2 295 300	2 295 300
NP 3153 SH 270			Nettó ár összesen	2 295 300

3. A' TERHELO

Nettó ajánlati ár összesen	3 751 090
ÁFA 27%	1 012 794
Bruttó ár	4 763 884



Ismerje az áramlást...

... és felejtse el az áramlásmérőt

Beépített áramlásmérés

PS200
 PUMPSMART



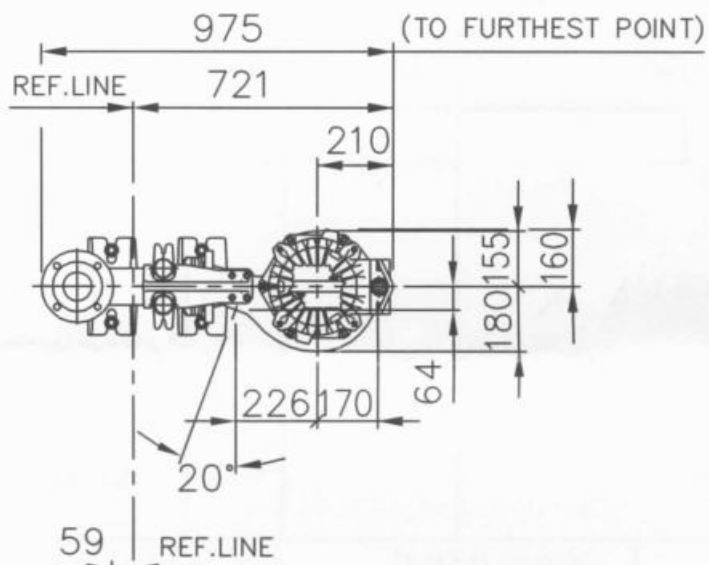
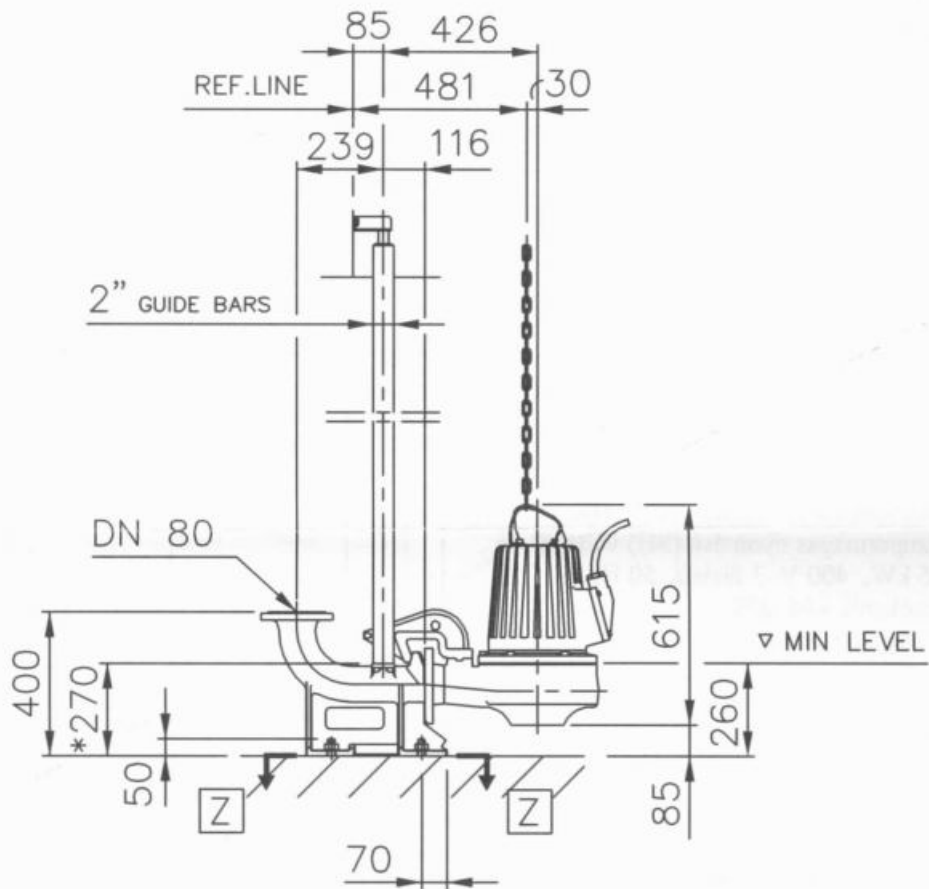

VIEW \square - \square

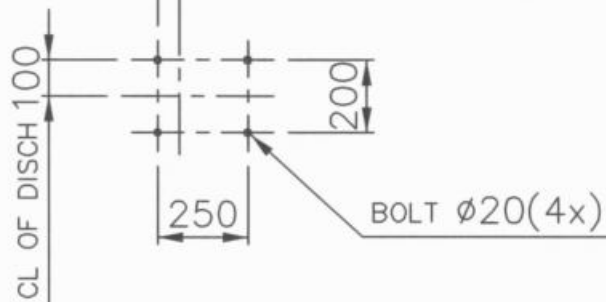

* DIMENSION TO ENDS OF GUIDE BARS

Weight (kg)	
Pump	Disch
147	35

 AUTOCAD DRAWING	Denomination	Drawn by	Checked by	Date
	Dimensional drwg FP, NP 3127 SH DN 80	NK	RB	090313
		Scale		Reg no
	1:20		5399	
		7319700		1



1336-12014

Pkt

K.M.

ERKEZELT
2014 NOV 17

Tisztelt Polgármester Asszony/Úr!

A Rákóczi Szövetség 1989-ben történt megalakítása óta sokrétű tevékenységgel igyekszik támogatni a szomszédos országokban élő magyar közösségeket megmaradásukért folytatott küzdelmükben. Minthogy e közösségek jövője elsősorban attól függ, vállalják-e a felnövekvő nemzedékek szülei magyar identitását, programjainkkal, kezdeményezéseinkkel elsősorban az ifjúságot kívánjuk megszólítani. Örömmel tudjuk elmondani, hogy a múlt évi 34 programunk több mint 33 ezer embert, elsősorban fiatalokat érintett. Általános iskolás gyermekek részére Esztergomban és Baján, középiskolások részére Sátoraljaújhelyen és Győrött, főiskolások részére Szentendrén rendezünk rendszeres nyári táborokat. Minden évben programjaink részét képezi a középiskolásoknak szóló Cultura Nostra történelmi vetélkedő Pannonhalmán és az 1956-os forradalom és szabadságharc emlékére Budapesten megrendezett Gloria Victis történelmi vetélkedő, amely nagyszabású '56-os ifjúsági emlékünnepeinkhöz kapcsolódik. Diákutaztatási programjaink keretében 2013-ban 309 Kárpát-medencei középiskola mintegy 8400 diákjának biztosítottuk, hogy egy másik ország magyar diákjaival ünnepeljen és emlékezzen március 15-én, június 4-én, illetve október 23-án. Éves programunkhoz tartozik továbbá a középiskolás szervezeteink részére meghirdetett, hétvégi közös kirándulások, mint a „Felvidéki Séták”, a „Délvidéki Utazás” és a „Partiumi Kirándulás”, a budapesti középiskolás vezetőképzők, valamint a Kárpát-medencei történelem szakos tanárok találkozója Gyöngyösön, illetve az irodalom szakos tanárok találkozója Balassagyarmaton.

A Szövetség helyi szervezeteinek száma 371, közülük 191 szervezet középiskolában működik. A Szövetség 19 051 taggal rendelkezik, a múlt évben csatlakozott 1389 új tag átlagéletkora 20,4 év.

Munkánkban meghatározó szerepet játszik a magyar iskolába történő beiratkozás támogatása a Felvidéken, hiszen a magyar identitás továbbadásának legfontosabb kérdése az, hogy a szülők vállalják-e gyermekeik magyar iskolába történő beiratását. Ez a kérdés különösen a Felvidéken éleződött ki, ahol a különböző magyarellenes intézkedések és kezdeményezések – így például a nyelvtörvény és az állampolgársági törvény – következtében a magyar családok jelentős hányadában a magyarul beszélő gyermekeket nem magyar iskolába íratják.

Ezek a problémák indították a Rákóczi Szövetséget arra 2004-ben, hogy a Felvidéken „Beiratkozási Ösztöndíj Programot” hirdessen meg, ennek keretében a magyar iskolába beíratott gyermekek egyszeri alkalommal 10 ezer forintos beiratkozási ösztöndíjban részesülnek, amelynek átadása iskolai ünnepeken történik.

2013-ban az ösztöndíjakat a Felvidéken 3261 magyar iskolakezdő részére 102 helyszínen megrendezett ünnepeken adtuk át, sok esetben az eseményeken megjelentek az akciót adományukkal támogató magyarországi önkormányzatok, civil szervezetek képviselői és jeles közéleti személyiségek is. A programot az elmúlt évben kiterjesztettük a teljes partiumi Bihar megyére, illetve 31 délvidéki településre, ahol szórványban élnek a magyarok, tekintettel az ottani asszimilációs és iskolaválasztási folyamatokra. A Partiumban 57 helyszínen 1318 iskolakezdő, a Délvidéken 23 ösztöndíj átadási ünnepség keretében 318 gyermek részesült a szolidaritást kifejező támogatásban. Az erre vonatkozó részletes beszámolók honlapunkon olvashatóak:

www.rakocziszovetseg.org

A január és február folyamán esedékes szlovákiai iskolai beiratkozásokat megelőző iskolaválasztási kampányunk keretében, december folyamán 13 256 szlovákiai magyar óvodás, köztük 4066 iskolakötelessé váló óvodás szüleinek jutattuk el levelünket a magyar iskolaválasztás érveivel együtt, karácsonyi ajándéksomaggal összekötve. Ebben a levélben tájékoztattuk a



szülőket a beiratkozási ösztöndíjról, jelezve nekik, hogy az ehhez szükséges pályázati adatlapot az iskolai beiratkozáskor tölthetik ki. A levelet és a hozzátartozó 12 pontos magyar iskolaválasztást szolgáló érvgyűjteményt szíves tájékoztatásukra mellékelve megküldjük.

Örömmel közöljük, hogy 2013-ban 218 település önkormányzata támogatta programunkat. A támogató települések listája honlapunkon megtekinthető: www.rakocziszovetseg.org

Az akciót múlt évben támogató önkormányzatoknak ezúton is szeretnénk kifejezni köszönetünket, nagyrabecsülésünket. Ezzel a levéllel azokat az önkormányzatokat kívántuk ismételten megszólítani, akik egyet értenek a Rákóczi Szövetség céljaival. Ezért abban reménykedünk, hogy tevékenységünket, különösen a magyar iskolaválasztást szolgáló programunkat, a továbbiakban is támogatásra méltónak találják.

Azt gondoljuk, hogy a magyar iskolaválasztás ügyében széleskörű összefogással sikereket tudunk elérni. Ezt támasztja alá az a tény is, hogy amíg az elmúlt 10 évben a népszámlálási adatok szerint jelentősen csökkent a magyarok száma Szlovákiában, addig a magyar tannyelvű iskolát választók száma stabilizálódott az elmúlt években.

Úgy érezzük, hogy cselekvő összefogással, a nemzetstratégiai prioritásokra összpontosítva jelentős mértékben segíthetjük a határon túli magyar közösségeket jövőjük megalapozásában. Amennyiben ez évi beiratkozási programunkat – bármekkora összeggel – támogatni tudják, szívesen vesszük közlésüket arra vonatkozóan, hogy a támogatását mely régió vagy település részére kívánja felajánlani. Örömmel vesszük személyes részvételét az őszi folyamán megrendezendő valamelyik ösztöndíj átadási ünnepségen.

Elérhetőségeink:

RÁKÓCZI SZÖVETSÉG

Cím: 1027 Budapest, Szász Károly utca 1. IV. em.1.
Postacím: 1255 Budapest, Pf. 23.
Telefonszám: 0036/1-201-3067
Fax: 0036/1-212-8891
E-mail: info@rakocziszovetseg.hu

Web: www.rakocziszovetseg.org
Bankszámla: 11705008-20488172 (OTP Bank)

Beiratkozási program

Támogatásában bízva tisztelettel köszönti:

Budapest, 2014. február 6.

Dr. Halzi József,
a Rákóczi Szövetség elnöke

